

С.М. Шумилкин, А.С. Шумилкин, М.С. Шумилкин

**ОСОБНЯК А.В. МАРКОВА В НИЖНЕМ НОВГОРОДЕ -
ПАМЯТНИК АРХИТЕКТУРЫ НАЧАЛА XX в.
ИСТОРИЯ, РЕСТАВРАЦИЯ**

Учебное пособие

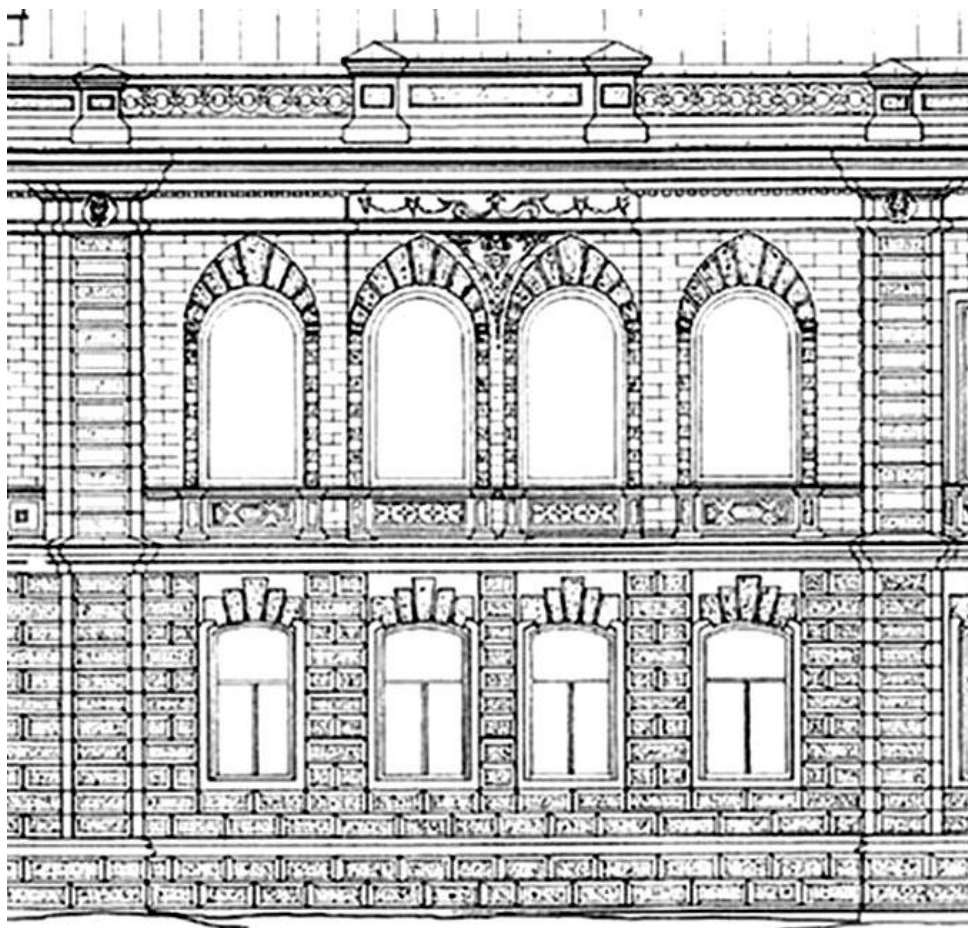

Нижний Новгород

2015

Министерство образования и науки Российской Федерации
Федеральное государственное бюджетное образовательное учреждение
высшего профессионального образования
«Нижегородский государственный архитектурно-строительный университет»

С.М. Шумилкин, А.С. Шумилкин, М.С. Шумилкин

ОСОБНЯК А.В. МАРКОВА В НИЖНЕМ НОВГОРОДЕ–
ПАМЯТНИК АРХИТЕКТУРЫ НАЧАЛА XX в.
ИСТОРИЯ, РЕСТАВРАЦИЯ

Учебное пособие

Нижний Новгород
2015

ББК 85.11
Ш 96
УДК 72.03:71 (470.341-25)

Рецензенты:

Айдарова Г.Н.- доктор архитектуры, профессор, заведующий кафедрой теории и истории архитектуры КГАСУ

Каравашкин В.А. – канд. архитектуры, начальник отдела реставрации и охраны исторических поселений Управления государственной охраны объектов культурного наследия Нижегородской области;

Шумилкин, С.М. Особняк А.В. Маркова в Нижнем Новгороде – памятник архитектуры начала XX в. История, реставрация [Текст]: учеб. пособие / С.М. Шумилкин, А.С. Шумилкин, М.С. Шумилкин; Нижегород. архитектур.-строит. ун-т; – Н.Новгород: ННГАСУ, 2015. – 116 с.

Учебное пособие посвящено истории строительства и реставрации особняка А.В. Маркова – объекта культурного наследия регионального значения Нижегородской области. Рассматриваются основные этапы проекта реставрации особняка с приведением историко-архивных, графических и проектных материалов. Используются материалы проекта реставрации и обмерные чертежи, выполненные в «Архитектурной мастерской ННГАСУ» и на кафедре истории архитектуры и основ архитектурного проектирования ННГАСУ, а также материалы Центрального архива Нижегородской области. Приведены историко-архитектурные и графические материалы по двум хозяйственным корпусам, входящим в усадьбу Маркова, а также по двум домам, принадлежавшим Марковым (ул. Ильинская, 53; ул. М. Покровская, 4).

Для архитекторов, а также студентов архитектурных вузов, в том числе по профилю «Реставрационное проектирование».

Содержание

Введение	4
1. Историческая справка.	
1.1. История строительства и аналоги, обследование 2008 г. Рис. 1–10	5
1.2. Выписки из источников.	20
2. Проект реставрации. Обмерные чертежи особняка и хозяйственных корпусов усадьбы А.В. Маркова, 2008 г.	
– Фасады, планы, разрезы. Рис. 11–18	23
– Архитектурные детали, профили. Рис. 19–55	34
3. Проект реставрации. Эскизный проект, рабочие чертежи	
3.1. Пояснительная записка	71
3.2. Эскизный проект, рабочие чертежи: Фасады, планы, детали. Рис. 56–64	77
4. Ремонтно-реставрационные работы.	
– Пояснительная записка. Фотофиксация. Рис. 65– 69	87
5. Строительная деятельность Марковых в Н.Новгороде:	
5.1. Жилой дом на ул. Малая Покровская, 4. Историческая справка, обмерные и рабочие чертежи проекта реставрации. Рис. 70–78	96
5.2. Жилой дом на ул. Ильинской, 53. Историческая справка. Фасады, планы. Рис. 79–84	108
6. Заключение	115
7. Затекстовая библиографическая ссылка	115

Введение

Учебное пособие посвящено одной из интереснейших построек зодчества Нижегородского края – особняку А.В. Маркова в Н. Новгороде. В работе раскрывается история строительства этого памятника архитектуры, а также приводится история двух жилых домов, также принадлежавших семье Марковых во второй половине XIX–начале XX в., один из которых являлся семейным гнездом этой известной купеческой династии.

На примере особняка Маркова раскрываются стадии разработки проекта реставрации: от архитектурно-археологических обмеров до эскизного проекта и рабочих чертежей. Эти стадии подтверждены многочисленными текстовыми и графическими материалами. Особое значение имеют многочисленные обмерные чертежи, в частности архитектурных деталей (резных дверей, мраморных лестниц, профилированных тяг, карнизов, наличников окон, орнаментов и др.), которые являются редкими сохранившимися примерами стиля эклектики среди жилых домов и особняков в нижегородской архитектуре. Дается подробный анализ архитектурных изменений в состоянии памятника.

При работе над пособием авторы исследовали обширный научный и архивный материал, а также применили сравнительный аналитический метод. Многочисленные иллюстрации подробно и достоверно отражают не только историю формирования особняка, но также показывают архитектурное построение двух других марковских домов.

По нашему мнению, столь подробный графический и сравнительный материал, приведенный в пособии, чрезвычайно необходим, поскольку представляет интерес не только для студентов направления «Архитектура» и архитекторов-реставраторов, но также для исследователей истории архитектуры Нижегородского края и русской архитектуры в целом.

1. Историческая справка

1.1. История строительства и аналоги, обследование 2008 г. Рис. 1–10.

Главный дом усадьбы А.В. Маркова занимает одно из ключевых мест в исторически сложившейся и довольно хорошо сохранившейся застройке ул. Ильинской и относится к лучшим примерам купеческих жилых домов Н. Новгорода. Дом включен в Список объектов культурного наследия регионального значения решением Горьковского облисполкома от 18.12.1989, № 471, в редакции постановления и.о. губернатора области от 11.12.98 г. № 329. В настоящее время здание находится на балансе Нижегородского государственного архитектурно-строительного университета (рис.1).

В 2008 г. авторским коллективом архитекторов С.М. Шумилкина (научный руководитель), В.М. Кагорова, В.Н. Котова, А.С. Шумилкина и М.С. Шумилкина были проведены историко-архитектурные исследования, натурные обследования, архитектурно-археологические обмеры и разработан проект реставрации этого дома. Результатом стала реставрация всех фасадов и отдельных исторических интерьеров здания, законченная в 2009 г.

Дом Маркова отличается на фоне других нижегородских построек начала XX в. своим необычным архитектурным обликом, вызывающим ассоциации с итальянскими, а точнее, флорентийскими палаццо периода Раннего Возрождения XV в. Именно, палаццо Пацци, Строцци, Питти или Медичи отличают строгий характер архитектуры, сочетающий сплошную каменную рустовку стен с большими оконными проемами и мощным завершающим карнизом. Однако при сравнении фасадов можно отметить, что эти знаменитые трехэтажные палаццо отличает чрезмерный монументализм, когда крупные размеры зданий сочетаются с крупноразмерной, практически циклопической рустовкой, представляющей собой грубоотесанные, каменные квадраты высотой около 0,5 м, и большой высотой и протяженностью самих зданий. Так, высота до карниза палаццо Ручеллаи 21 м, палаццо Пацци 22 м, палаццо Медичи 25 м, палаццо Строцци 32 м, палаццо Питти 36 м. В двухэтажном доме Маркова, высота которого едва достигает 12 м, кроме сплошной, относительно неглубокой и мелкой по рисунку рустовки стен, составляющей основу архитектурного построения фасадов, особенно выделяется характерный для флорентийских палаццо сильно выступающий от стены профилированный цоколь, выполняющий роль необычных протяженных скамеек. В отличие от большинства купеческих домов XIX в. в этом доме все фасады проработаны с большой детализацией и выдержаны в одном характере, т.е. с повторением общего рисунка рустовки, профилей тяг и карнизов, с тонкой проработкой архитектурных деталей. Главное внимание архитектор уделил самому рисунку рустовки, используя ее в нескольких вариантах: с включением различных барельефов растительного орнамента или маскарон в виде львиных голов на основном фасаде, обращенном на ул. Ильинскую; в сочетании гладких и фактурных, с включением мелкой гальки или гравия,



Рис. 1. Фрагмент плана ул. Ильинской с указанием мест усадеб Марковых (№1, 2) по плану съемке Н.Новгорода 1853 г. (слева) и на генплане современного состояния (справа):
 1- дом М.А. Полтанова; 2- Вознесенская церковь; 3- усадьба А.Н. Марковой; 4- усадьба Рябининой; 5- дом А.С. Чеснокова; 6- усадьба А.В. Маркова

поверхностей на двух дворовых фасадах и простых гладких рустов на заднем фасаде. Таким образом, по стилистической характеристике здание относится к довольно редко встречающемуся направлению в русской архитектуре – эклектике второй половины XIX–начала XX в. В подобной ренессансной стилистике выдержано и большинство парадных интерьеров второго этажа дома. Но в то же время в архитектурной отделке отдельных помещений (вестибюль, парадная лестница) присутствуют черты модерна. В целом это говорит об общей эклектичности архитектуры этого здания, столь характерной для построек рубежа XIX–XX в. (рис. 2-6).

Надо отметить, что архитектура России на протяжении всей второй половины XIX в. –1910-х гг. постоянно обращалась к архитектуре Ренессанса. Однако к периоду Раннего Ренессанса зодчие обращались крайне редко, тем более в столь откровенном ясном прочтении, когда рисунок рустовки являлся определяющим в построении фасада здания. В этом стилистическом направлении архитектуры работали крупные русские зодчие как периода историзма, эклектики, так модерна и ретроспективизма. Самым ранним и наиболее ярким классическим примером является дворец вел. кн. Владимира Александровича, построенный в 1872 г. в Петербурге по проекту архитектора А.И. Резанова. Однако в этом здании тонкое чувство стиля Возрождения в общем построении и прорисовке деталей на главном фасаде сочетается с использованием в интерьерах помещений других исторических стилей: от готики до барокко, в том числе с включением «русского» и «восточного». Ренессансное направление выразилось также в особняке С.П. фон Дервиза (1886) в Москве, в петербургских особняках: Ф.К. Сан-Галли (1870-е гг., арх. К.К. Рахау), П.П. фон Дервиза (1890-е гг., арх. А.Ф. Красовский), Ф.Г. Козлянинова (1892, арх. А.И. фон Гоген). Эта тема сильно прозвучала и в здании архива Государственного совета в Петербурге (1887, арх. М.Е. Месмахер. К примерам подобной стилистической ориентации начала XX в. необходимо отнести банк Вавельберга в Петербурге (1912, арх. М.М. Перетяткович), особняк Я.М. Шлосберга в Москве (1911, арх. А.Н. Зелексон) [1]. Несмотря на малочисленность этих объектов, они стали знаковыми в застройке столиц, особенно это явно выразилось в Петербурге в банке Вавельберга на Невском проспекте.

Выбор архитектурного решения нижегородского дома, по-видимому, исходил от заказчика, одного из богатейших купцов Поволжья Маркова, который, вероятно, хотел подражать столичным образцам и ориентировался на лучшие столичные постройки как дворцового типа (дворец вел. кн. Владимира Александровича на Дворцовой набережной), так и особняки (особняк фон Дервиз на Английской набережной).

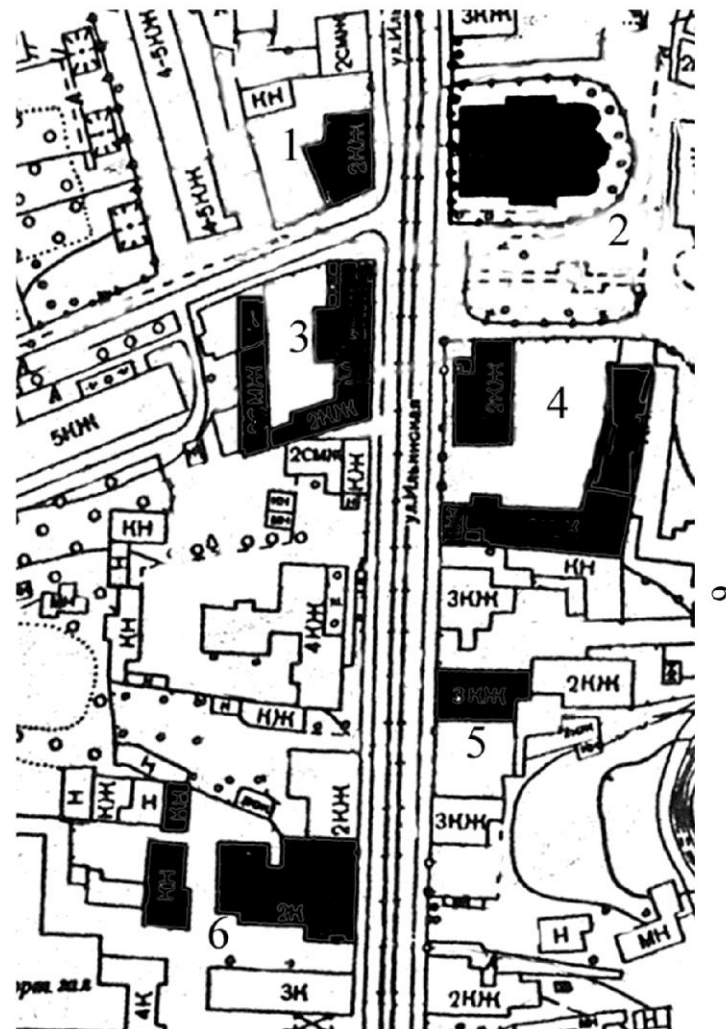
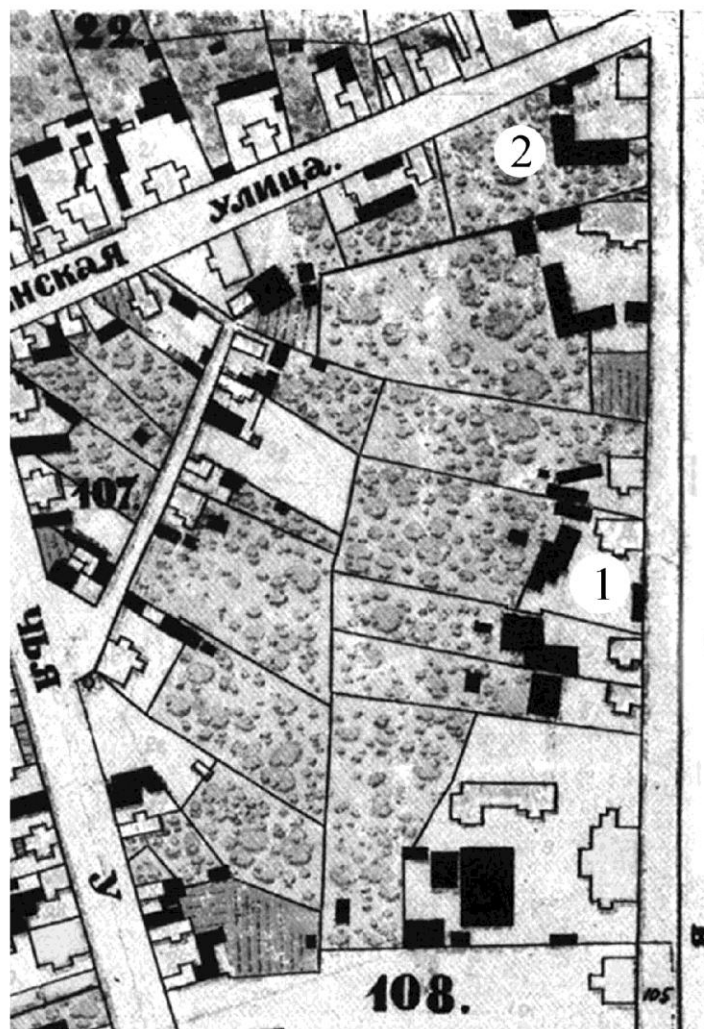
Вопрос об авторстве дома Маркова остается открытым. Никаких подлинных чертежей дома не обнаружено. Однако с уверенностью можно сказать, что автор проекта столичный, скорее всего петербургский, мастер. Петербургские архитекторы активно работали в конце XIX в. в Н. Новгороде [2]. Об этом свидетельствует мастерское построение сложного объема



Рис. 2. Дворец вел. кн. Владимира Александровича в Петербурге. Фасад (вверху), фрагмент стены третьего этажа с масками львов (внизу). (По Барановскому Г.В.)

дома, прорисовка деталей и профилей. Декоративные элементы, такие как картуши, маскароны, барельефы, орнаменты, придают фасадам оригинальность и необычность. Автор-архитектор безусловно был знаком с архитектурой раннего Ренессанса, которой он подражает в построении и прорисовке общих фасадов и отдельных деталей. В частности, единообразное построение всех четырех фасадов нижегородского дома явно указывает на связь с палаццо Строцци, составляющее единый самостоятельный объем как целый квартал. Особенно это влияние прослеживается в исполнении рисунков рустовки как основного декоративного приема. То есть сопоставление особняка с флорентийскими палаццо вполне правомерно. Однако архитектор органично включил новое здание в застройку Ильинской улицы и придал ему тот соответствующий масштаб, который сделал особняк одним из важных элементов архитектурно-пространственной структуры улицы.

Первоначально это был заказной проект. Но строителем дома, ведущим надзор за постройкой, безусловно, был нижегородский архитектор. В нижегородской архитектуре ни до постройки этого дома, ни после данное «флорентийское» архитектурное направление не выявлено, хотя отдельные архитектурные детали особняка повторяются в некоторых купеческих строениях. Так, рисунок наличника окна второго этажа дома Марковых в виде «плетенки» можно наблюдать в особняке А.К. Фомина на ул. Минина, 6 (1906–1908). Кольцеобразный рисунок парапета повторен в ограждении пристроенной в начале XX в. террасы во втором доме Марковых (ул. Ильинская, 53), который является вторым после дома в Желнино родовым гнездом семьи Марковых. Надо отметить, что в возведении дома выявлено два этапа: первый – основной, результатом которого стало строительство дома и выполнение парадных интерьеров в ренессансном стиле, второй этап – связан с декоративной отделкой входной парадной группы помещений в новом современном стиле – модерн. В этих работах, безусловно, участвовал нижегородский архитектор (рис. 7–10).

Усадьба, где построен особняк, имеет большую историю. Особняк расположен на месте старого дома, возведенного в первой половине XIX в. и отмеченного на плане-съемке города 1853 г. Границы первоначального владения городской усадьбы, сложившиеся к середине XIX в., не изменялись до 1917 г. и по фронту улицы составляли 34 м. По плану 1853 г. видно, что старый дом располагался на красной линии ул. Ильинской и северной боковой стороной примыкал к границе владения. Размеры дома в плане составляли 9х13 м, что соответствует небольшому дому в три окна по фасаду. К югу от дома находился небольшой двор, отделенный от улицы узкой хозяйственной постройкой, а с противоположной стороны корпусом служб, за которым находился просторный сад (рис. 1).

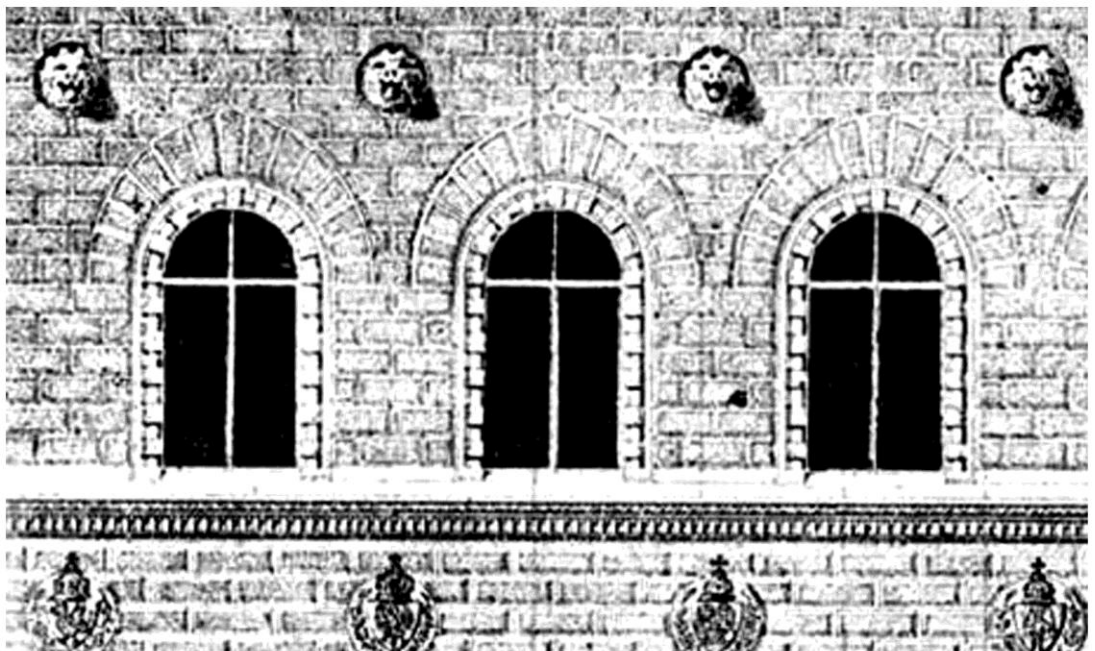
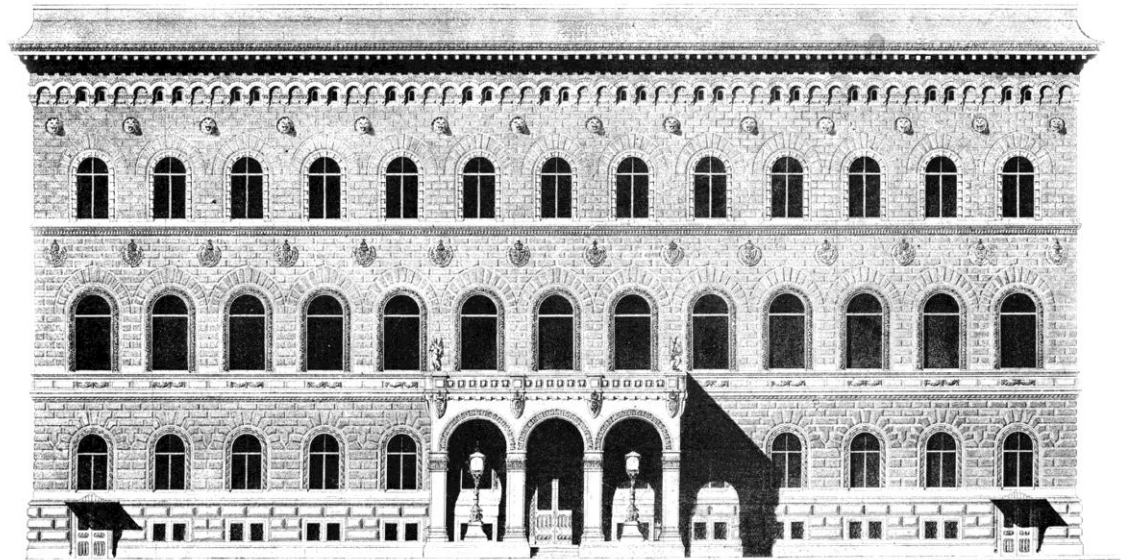
В «Списке домов Нижнего Новгорода» за 1900 г. это было владение Михаила Ивановича Сафонова, принадлежавшее ему по наследству с 4 мая 1893 г. Оценка дома составила 1113 рублей. В «Списке домов» оно значится под № 18. До 1893 г. владение принадлежало Сафоновой Екатерине Асафов-



Рис. 3. Особняк П.П. фон Дервиз в Петербурге. Общий вид (вверху), фрагмент стены с орнаментами и масками львов (внизу). Фото.



Рис. 4 Здание архива Государственного совета в Петербурге. Общий вид (вверху), фрагмент рустовки стены первого этажа (внизу). Фото.



Рис. 5. Сравнительная таблица фасадов флорентийских палаццо Питти, Медичи, Строчи и особняка А.В. Маркова. Масштаб общий.



Палаццо Строрци

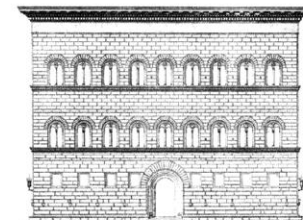
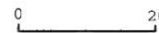
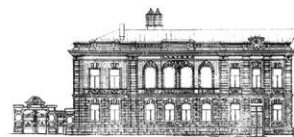
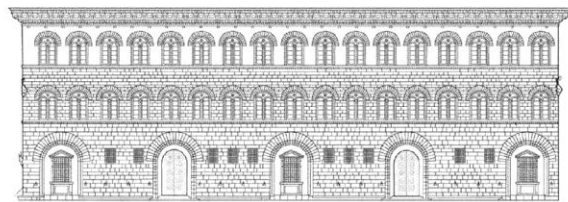
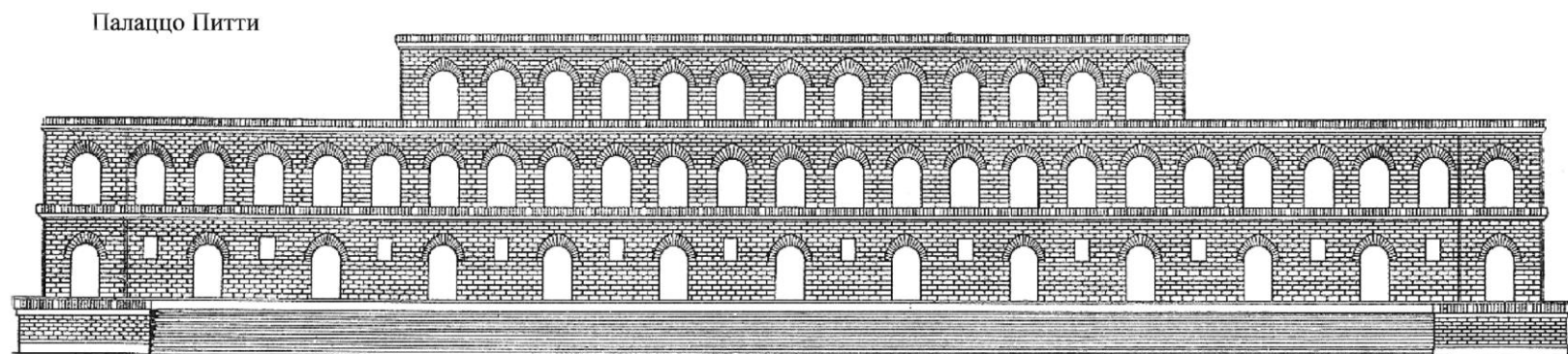
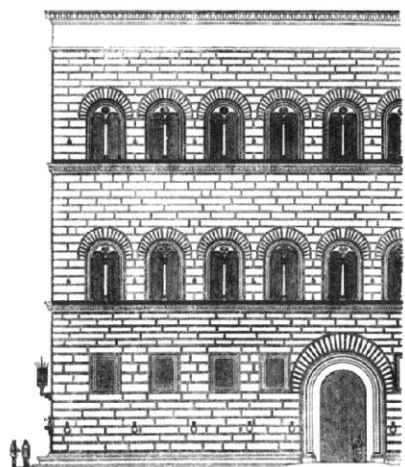
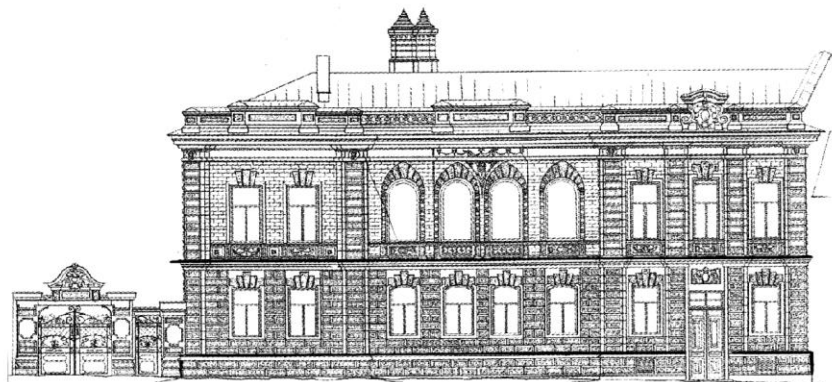
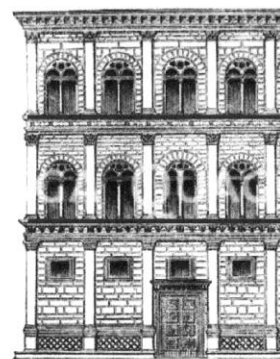

Палаццо Ручеллаи



Палаццо Пацци

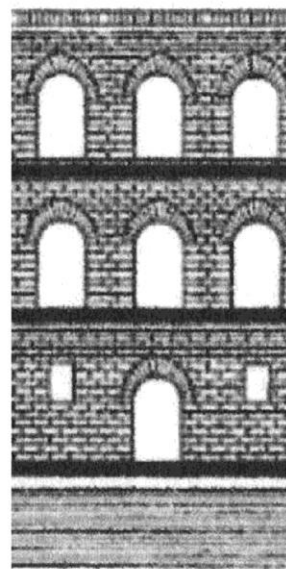

Палаццо Питти



Палаццо Медичи

13

Рис. 6. Сравнительная таблица рустовки стен особняка А.В. Маркова и флорентийских палаццо

не. На участке располагались: полукаменный двухэтажный дом (возведенный, возможно, в первой половине XIX в.), службы, сарай и два деревянных погреба. Постройки оценивались в 1113 рублей. Это владение, в свою очередь, перешло Е.А. Сафоновой 16 марта 1887 г. от И.М. Рогозильникова [3]. Более ранних архивных материалов не обнаружено. Однако можно отметить, что в период 1880-х, а скорее всего, с 1840-х и по 1900 г. крупных перестроек, в том числе строительство нового главного дома усадьбы, на участке не проводилось.

В первые годы XX в. владение переходит к Арсению Васильевичу Маркову - последнему представителю известного нижегородского купеческого рода. Главной фигурой рода являлся Василий Кузьмич Марков, крупный рыборотговец, владевший в низовьях Волги огромными водными промыслами. Ему также принадлежала крупная кондитерская фабрика в Москве. В середине XIX в. В.К. Марков имел в Н. Новгороде домовладения на Малой Покровской, Ильинской и Рождественской ул., в Вознесенском пер. (ныне ул. Нижегородская), а также несколько торговых лавок в гостином дворе на Рождественской ул. Главное домовладение (ныне существующий дом № 53) располагалось на углу Ильинской ул. и Вознесенского пер. Марковы занимались благотворительностью, в том числе строили сельские школы и училища. А.В. Марков в 1905 г. оборудовал амбулаторию в с. Желнино. В Н. Новгороде на средства Марковых было построено и оборудовано здание детского приюта нижегородского губернского земства, известного как «дом подкидышей». В 1914 г. А.В. Марков пожертвовал Вознесенской церкви, стоявшей рядом с его домом, резной иконостас [4].

В «Справочной книжке и календаре на 1905 г.» новым владельцем усадьбы значится А.В. Марков, при этом оценка владения по сравнению с прежним владельцем – М.И. Сафоновым возросла в более чем в 15 раз, что говорит о новом широком строительстве, проведенном Марковым в первые годы XX в. Во владении числился дом, прачечная и службы, общая оценка владения составила 16 380 рублей [5]. Данная оценка владения А.В. Маркова не изменялась до 1918 г., что доказывает отсутствие изменений во вновь возведенных постройках данного времени. Таким образом, дата 1905 г., как установил нижегородский исследователь В.В. Краснов, является датой постройки ныне существующего дома. Нижегородские историки-архитекторы Ю.Н. Бубнов и О.В. Орельская называют дату постройки дома 1915 г. и стилистически относят его к архитектуре ретроспективизма 1910-х гг. Однако вновь выявленные документы позволяют уточнить год постройки и стилистику дома-особняка Марковых.

Дом-особняк был построен молодым купцом Арсением Марковым (в 1905 г. ему исполнилось 25 лет) для своей молодой семьи–жены и двух дочерей. Надо отметить, что в начале XX в. Арсений, младший сын В.К. Маркова, становится единственным наследником огромного состояния семьи.

Строительные работы в 1905 г. не были полностью закончены. Внутренние инженерные работы в особняке продолжались и в последующие годы,



Рис. 7. Особняк А.В. Маркова в Н.Новгороде. Общий вид с ул. Ильинской (вверху), фрагмент центральной части фасада (внизу). Фото, 2008 г.

в том числе был проведен водопровод, в 1916 г.- канализация. То есть дом строился в соответствии с последними достижениями строительного производства. Как установлено в процессе обследования, к этому времени относится и переделка интерьеров входной группы помещений в модном тогда стиле модерн, а также установка многочисленных дверных полотен на первом и втором этажах, общий рисунок и резные элементы которых соответствовали модерну. К этому времени относится также установка металлического ограждения на открытой дворовой террасе с характерным для модерна рисунком.

После смерти В.К. Маркова в начале 1890-х гг. все наследство семьи, исчислявшееся почти 20 млн рублей, сосредоточилось в руках его жены А.Н. Марковой. С постройкой этого особняка купеческому роду Марковых стали принадлежать два самых крупных жилых дома на Ильинской ул. (№ 53, 61). В 1885–1898 гг. Марковы владели крупным усадебным участком на ул. Малой Покровской, на котором перестроили обширный, ныне сохранившийся, богато украшенный лепным декором главный дом (№ 4). Кроме этих домов А.Н. Маркова владела еще двумя соседними домовладениями с постройками по Вознесенской ул. (ныне ул. Нижегородской).

В 1918 г. особняк был национализирован и в последующие годы использовался в общественных целях. В послевоенный период 1940–1950-е гг. и до 1985 г. в здании располагался туберкулезный диспансер, что вызвало определенную перепланировку дома и утрату внутренней декоративной отделки стен. С 1985 г. по 1987 г. в здании был проведен капитальный ремонт, оно было реконструировано и переоборудовано под студенческую поликлинику, находившуюся здесь до 2006 г. Ныне здание как учебный корпус входит в состав Нижегородского государственного архитектурно-строительного университета.

При проведении первоначальных предварительных работ 2008 г. было установлено, что здание в основном сохранило свой первоначальный внешний облик. Это относится и к архитектурной пластике фасадов; проездным воротам с металлическими створками, примыкающим к дому; террасе с красивой ажурной металлической решеткой, обращенной во двор; металлическим кованым козырькам, отмечающим входы в здание со стороны двора. Сохранилась и парапетная часть с включением разнообразных декоративных элементов. Интересным элементом крыши дома являются две дымовые трубы, дымники которых выполнены в виде ступенчатых пирамид из нескольких рядов чугунных повторяющихся рамных элементов.

Для дома характерна сложная, асимметричная объемно-пространственная композиция фасадов и общая планировочная структура, предельно плотно вписанная в узкий участок домовладения. При этом все фасады имеют свое индивидуальное архитектурное решение. Так, главный восточный фасад, выходящий на ул. Ильинскую, отличается богатым декором, архитектурной пластикой и разнообразным рисунком оконных наличников. Дворовый южный фасад имеет более упрощенное построение, менее пла-



Рис. 8. Особняк А.В. Маркова в Н.Новгороде. Окна второго этажа (вверху), окна первого этажа (внизу). Фото, 2008 г.



Рис. 9. Особняк А.В. Маркова в Н.Новгороде. Маска льва в верхней части пилястры (вверху), картуш в парпете (внизу). Фото, 2008 г.

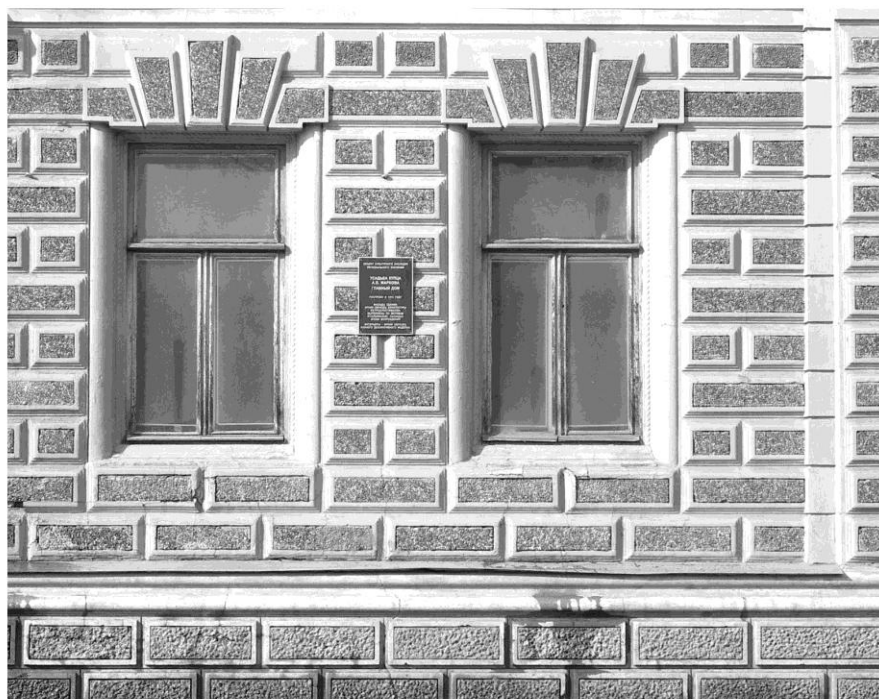

19

Рис. 10. Особняк А.В. Маркова в Н.Новгороде. Картуш над главным входом. В советское время в плоскость картуша был включен символический знак - серп и молот

стичную рустовку, главным акцентным элементом является широкий балкон. Дворовый западный фасад еще проще по архитектурной прорисовке рустов и отделке наличников окон, отличается двумя металлическими, симметрично поставленными навесами над входами. Северный фасад, который просматривается только в узкой щели двора, имеет еще более скромную отделку, включает большие гладкие поверхности стен и в то же время повторяет общую архитектурную структуру членений всех остальных фасадов.

При ознакомлении со зданием и его обследовании было также выявлено, что в процессе длительной эксплуатации, особенно во второй половине XX в., оно подвергалось многочисленным переделкам в результате неграмотных с точки зрения реставрации ремонтных работ. В результате многочисленных ремонтов фасадов и непрофессиональных попыток повторения архитектурной пластики декора, отдельные места декора фасадов выглядели крайне неэстетично и требовали восстановления.

Были выявлены полностью или частично заложенные, а также пробитые оконные и дверные проемы. Так, заложены дверные проемы на западной стене дворового южного фасада и на западном фасаде. Наиболее сильно искажены шесть оконных проемов на северном фасаде внутри небольшого двора. Об этом говорят крупные первоначальные наличники окон и маленькие по размеру окна. В юго-восточном углу двора нарушен хозяйственный вход в подвал, предназначенный для доставки топлива в котельную, расположенную в середине здания. Кроме того, первоначальный вид дома несколько нарушен поднятием культурного слоя (не менее 0,3 м), вследствие чего часть цоколя с рустами оказалась под землей. Первоначальный рисунок цокольной части полностью просматривается только в правом углу главного восточного фасада.

1.2. Выписки из источников

1. Бубнов Ю.Н. Архитектура Нижнего Новгорода середины XIX– начала XX века. – Н.Новгород: ВВКИ, 1990.

С.105 Ретроспективизм имеет две основные стилистические ветви: неоклассицизм, ориентированный на Ренессанс и русский классицизм, и неорусский стиль, продолжавший и развивавший традиции русской архитектуры допетровского времени.

С. 108-109 В Н. Новгороде неоклассицизм, так же как и модерн, появился позднее, чем в Петербурге и Москве, и просуществовал менее одного десятилетия, соседствуя с архитектурой переходного периода, еще тесно связанной с модерном и эклектикой.

Общественное здание (ул. Б. Покровская, 39), запроектированное архитектором Ф. Шехтелем в 1912 году, воссоздавало формы архитектуры итальянского Возрождения.

В формах раннего итальянского Возрождения в 1915 году был построен особняк А. Маркова, напоминающий флорентийские палаццо XVI века.

Здание как бы выложено из крупных камней, однако архитектор тут же подчеркивает декоративность этого приема: «камни», сделанные из штукатурки, присыпаны гравием. Влияние модерна наблюдается во внешних формах (асимметричность фасадов, растительный орнамент в кованых ограждениях балконов), а интерьер отделан в стиле декоративного модерна.

С. 102 В хорошем состоянии находится вестибюль с мраморной лестницей и холл на втором этаже в особняке А. Маркова. Вестибюль отделан полированными панелями и зеркалами, на его стенах орнамент из болотных растений. На второй лестнице – многоцветный витраж в затейливом криволинейном переплете. Эти формы и атрибуты декоративного модерна создают впечатление парадности и вместе с тем уюта.

2. Орельская О.В. Архитектура эпохи модерна в Нижнем Новгороде. – Н.Новгород: Бегемот, 2000.

С.114 Особняк купца Арсения Васильевича Маркова был построен в 1915 году, т.е. на переломе двух стилевых эпох- модерна и ретроспективизма. Если фасады его выполнены в ретроспективизме (он отдаленно напоминает маленькое итальянское палаццо эпохи Возрождения), то интерьеры – декоративном модерне. Интерьеры особняка приобретают в данном случае самостоятельное художественное значение. Свободный живописный план создан под влиянием стиля модерн. Он тщательно продуман автором. Его цель – забота об удобстве и комфорте жилья для обитателей конкретной семьи. Из плана вырастает объем, который трактуется так, что возникает ощущение его скульптурности при обозрении со всех сторон.

Центром внутренней пространственной композиции является парадная лестница, ведущая из вестибюля через арочный проем на второй этаж. Широкая лестница с пластичными мраморными ступенями образует гибкую скульптурную композицию, плавно растекаясь к входу, и этим предопределяет индивидуальность данного особняка.

Мраморная лестница дополнена цветным витражом, создающим своеобразную свето-цветовую атмосферу. Дневной свет, проникающий сквозь рисунок витража, становится цветоносным. Темное дерево переплетов образует красивый контур, внутри которого возникают насыщенные цвета: ультрамариновые, бирюзовые, желтые. До модерна в Нижнем Новгороде цветной витраж практически не встречался. Основное изображение на витраже особняка Маркова – павлин с раскрытым в виде веера хвостом. Зелено-синий павлин расположен в верхней части витража. К нему снизу вверх устремляются изогнутые ветви растений с желто-оранжевыми цветами.

В 1910-е годы классицистическая традиция стала источником форм и композиционных приемов для архитектуры модерна.

3.«В Нижнем дома каменные, а люди железные» -Н. Новгород, 2006. Марковы. «Справным мужиком из Желнина, нажившим миллионы на рыбном деле, назван купец В.К. Марков в статье Ф. Хитровского о старой купе-

ческой Волге. В низовьях Волги у Маркова были участки земли и воды «размеров необычайных: до ста двадцати семи тысяч десятинов». Разбогатец, Василий Кузьмич не скупился на пожертвования, в особенности на нужды просвещения: строил сельские школы, здания для Бабинского и Горбатовского училищ. Этим, а также Гнилицкому, училищам он покровительствовал все последующие годы. «Рыбный король» оставил после смерти своей жене многомиллионное состояние.

Агния Николаевна неуклонно умножала капитал, проживая лишь десятую часть доходов. Так же, как и В.К. Марков, огромные суммы жертвовала на благотворительность. Благими делами славился и сын В.К. и А.Н. Марковых Арсений Васильевич: именно А.В. Марков в 1905 г. оборудовал амбулаторию в Желнине. В Н. Новгороде на средства Марковых было построено и оборудовано здание детского приюта нижегородского губернского земства, известного как «дом подкидышей», принимавший младенцев чуть ли не со всей России. Печально сложилась судьба старшего сына Марковых Анатолия, спившегося и умершего от чахотки.

4. Косарев В.А. Остановившиеся мгновения истории. –Н.Новгород: 2013. -224 с.

С. 70 Род их зачинался в деревне Жолнина (после село потом поселок – Желнино).

С. 74 (О воротах дома на ул. Ильинской. –С.Ш.). Над чугунными воротами посередине каменной арки когда-то красовалась надпись «А.В. Марков». Теперь ее нет.

С. 78-79 (О семье А.В. Маркова. – С.Ш.). Жена –Любовь Васильевна Маркова, дочери- Валентина и Ольга

С. 80 Наследство, оставленное мужем, сосредоточилось в одних руках, женских, - Агнии Николаевны Марковой. Она рано овдовела. Из ведомости Нижегородской управы за 1892 год: «Маркова Агния Николаевна –вдова, 41 год. Дети: Анатолий - 23 года (жена Елизавета Алексеевна -19 лет), Константин -21 год, Арсений -12 лет, Лидия -18 лет, Валентина -15 лет».

С. 83 После большевистского переворота Арсений Васильевич с семьей укрылся в родном селе. Сам бывший купец вел себя тихо, незаметно, на улице почти не выходил.

**2. Проект реставрации.
Обмерные чертежи особняка
и хозяйственных корпусов
усадьбы А.В. Маркова, 2008 г.**

- Фасады, планы, разрезы. Рис. 11–18
- Архитектурные детали, профили. Рис. 19–55



Рис. 11. Восточный фасад по ул. Ильинской.



Рис. 12. Южный фасад.

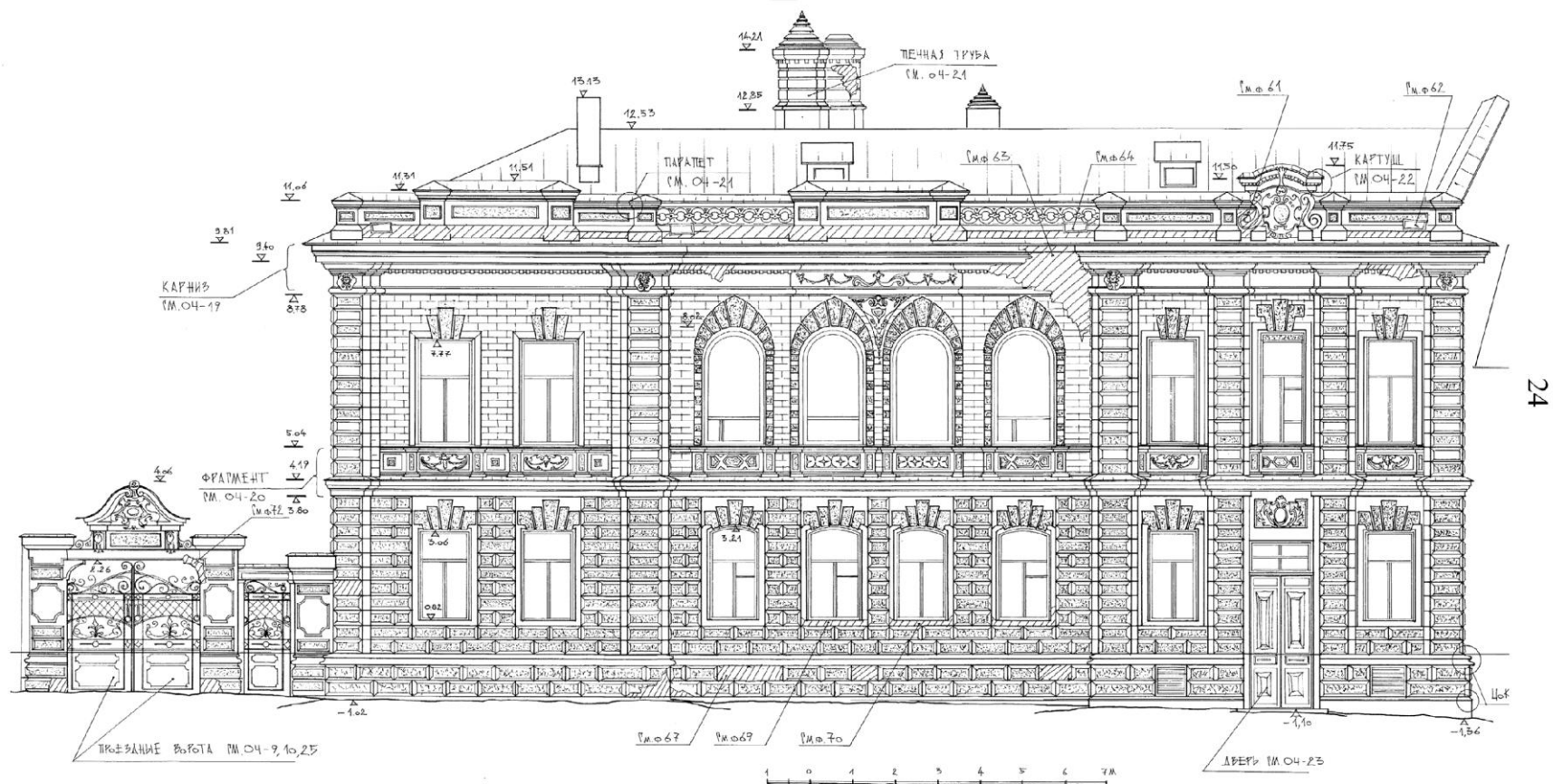

Рис. 13. Западный фасад.

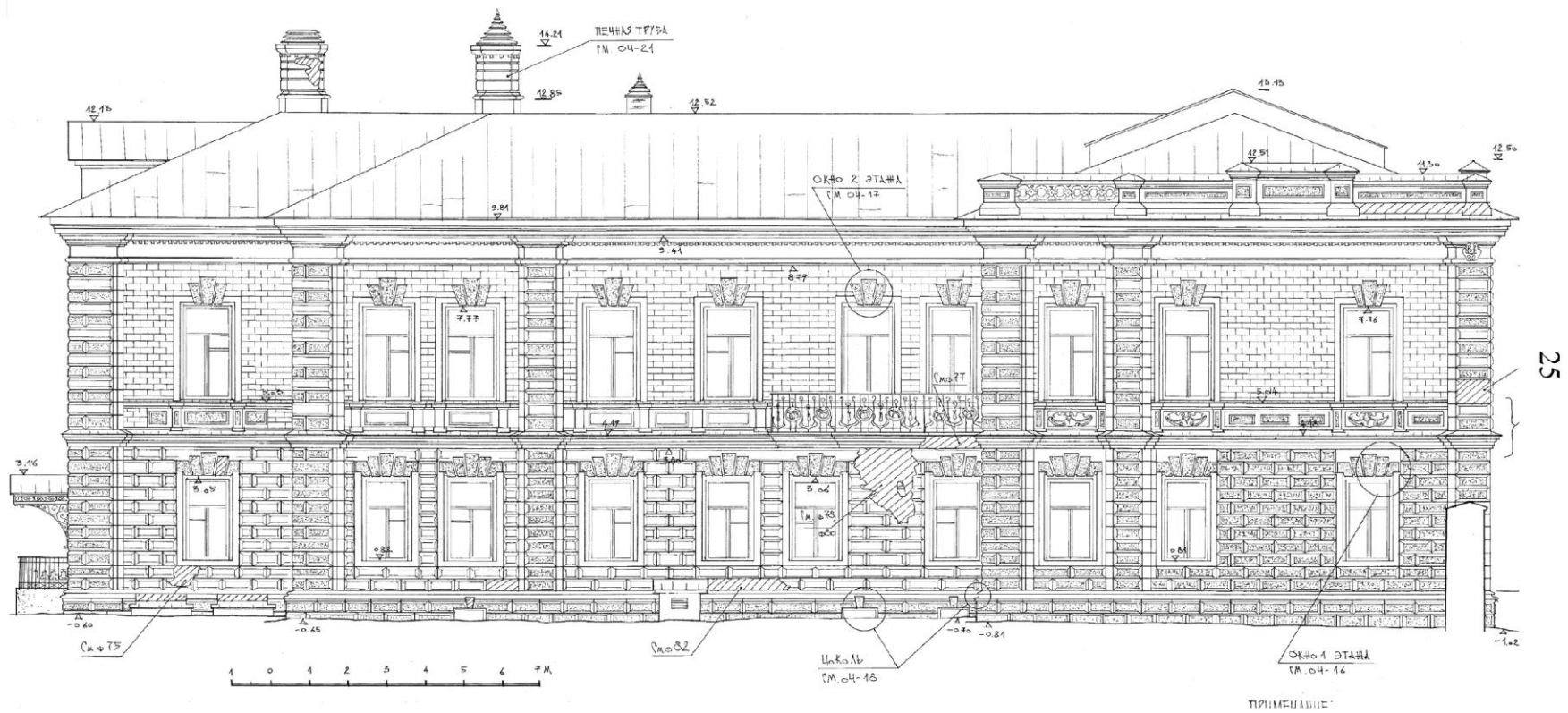

Рис. 14. Фасады: северный (справа) и внутри дворовый западный (слева)

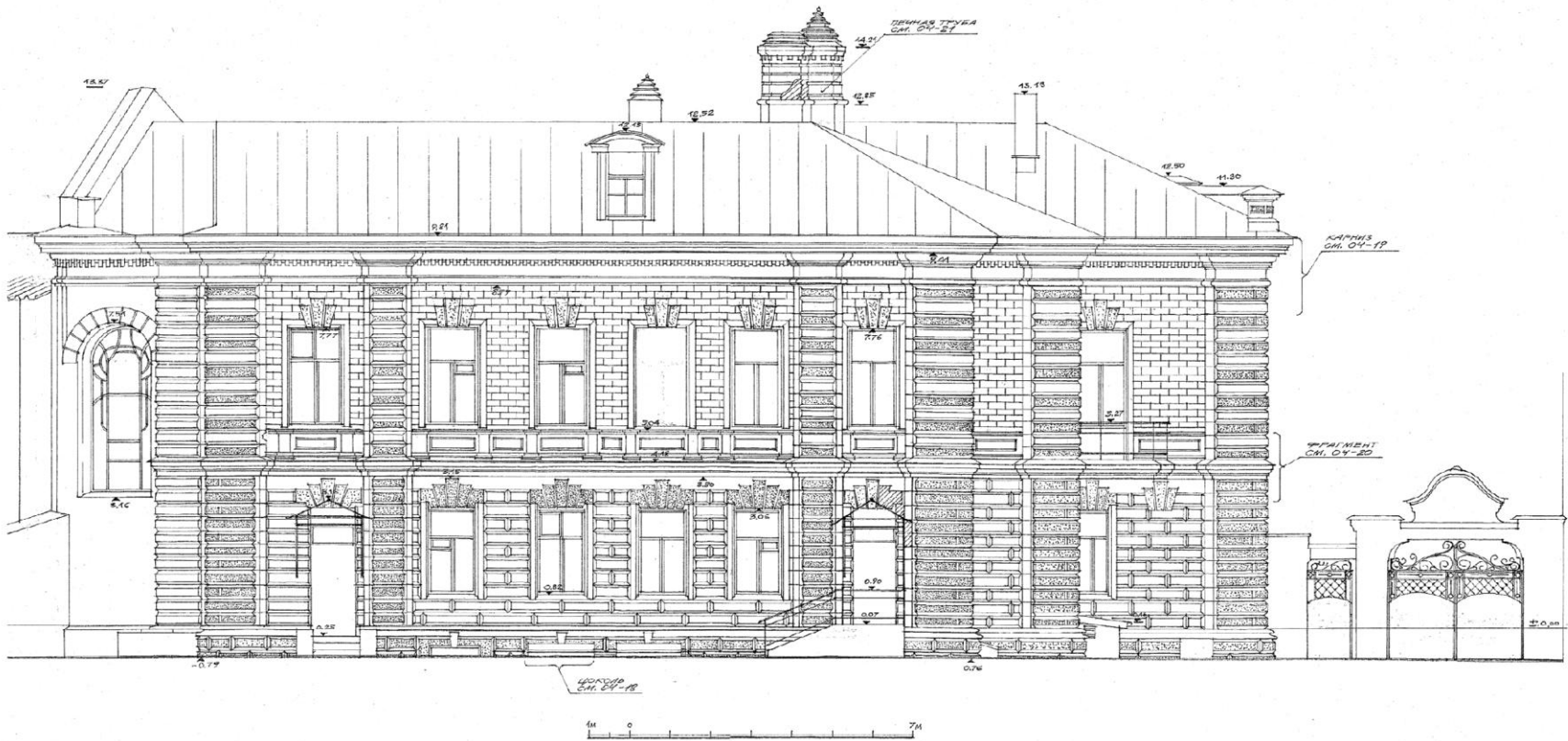

ПРИМЕЧАНИЕ:
ШТРИХОВКОЙ ПОКАЗАНЫ ПОЗДНИЕ ПЕРЕГОРОДКИ
И ЗАКЛАДКИ ПРОЁМОВ.

Рис. 15. План первого этажа.

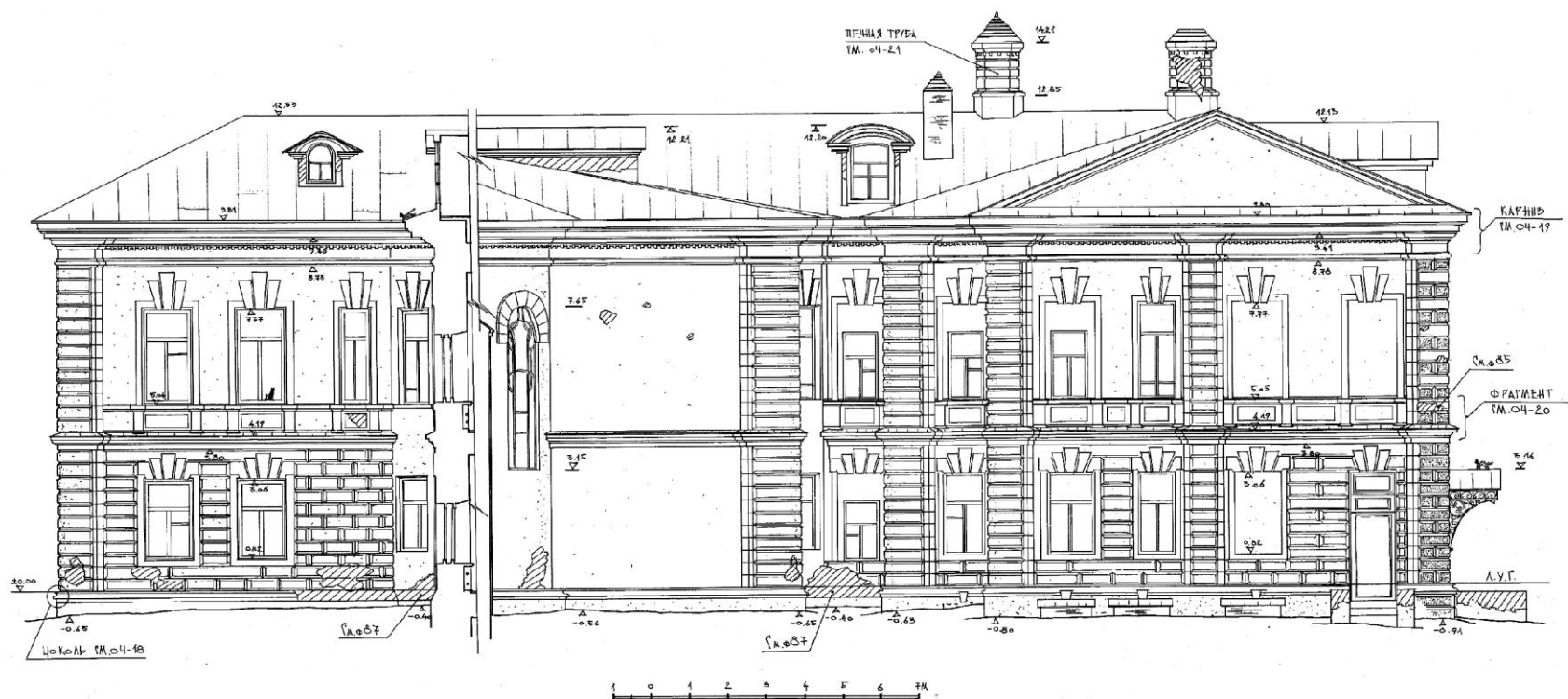
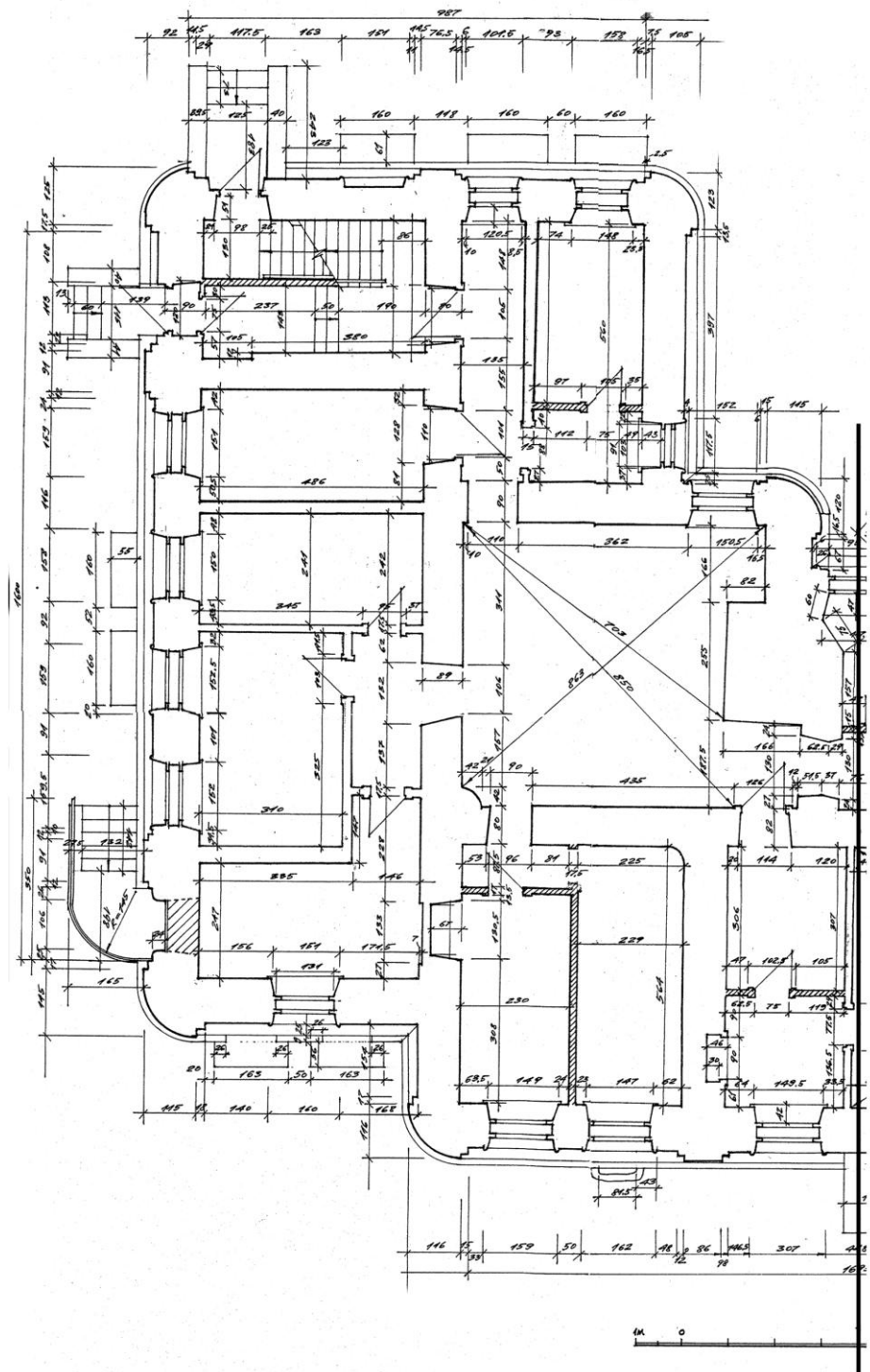
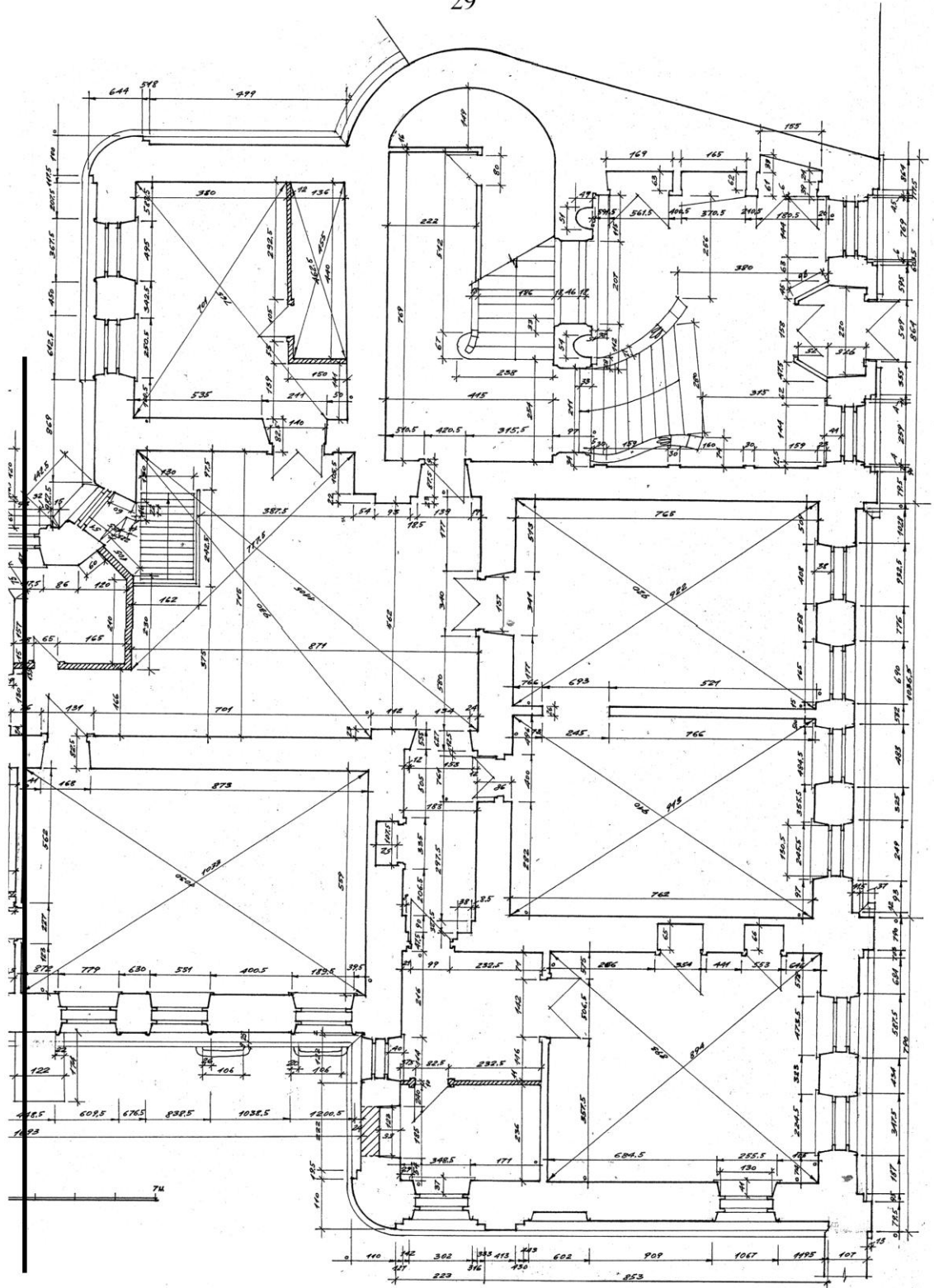



Рис. 16. План второго этажа.





Рис. 17. План подвального этажа

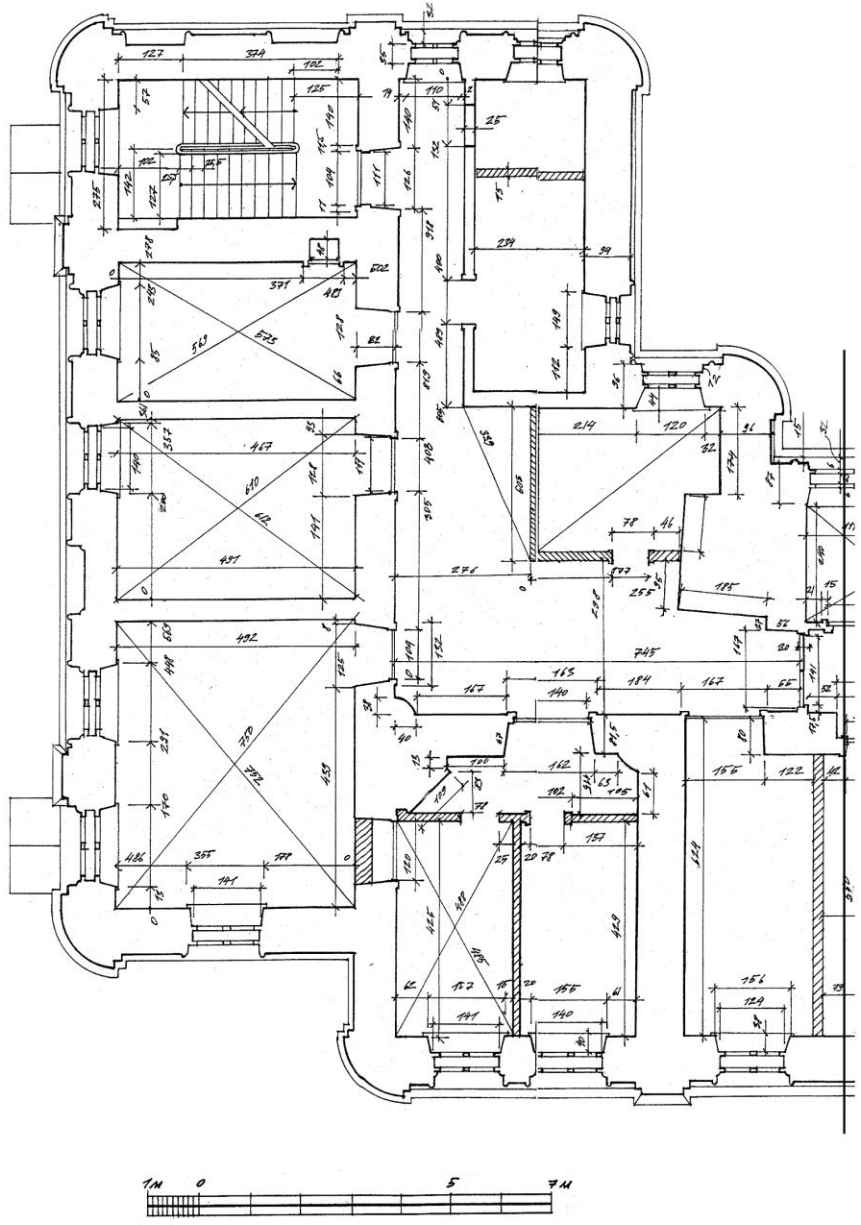
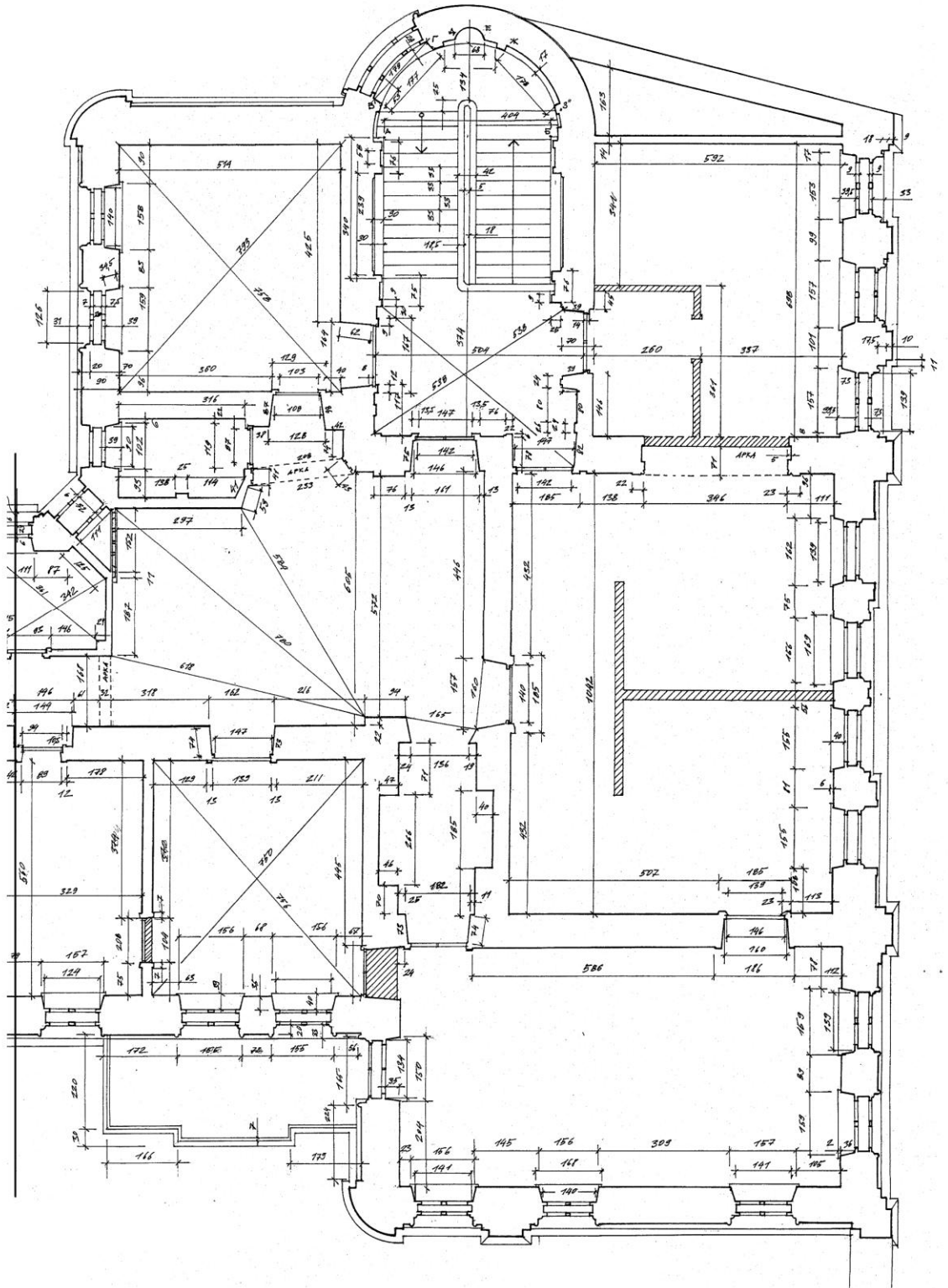

Рис. 18. Поперечный разрез и внутриворотовый восточный фасад

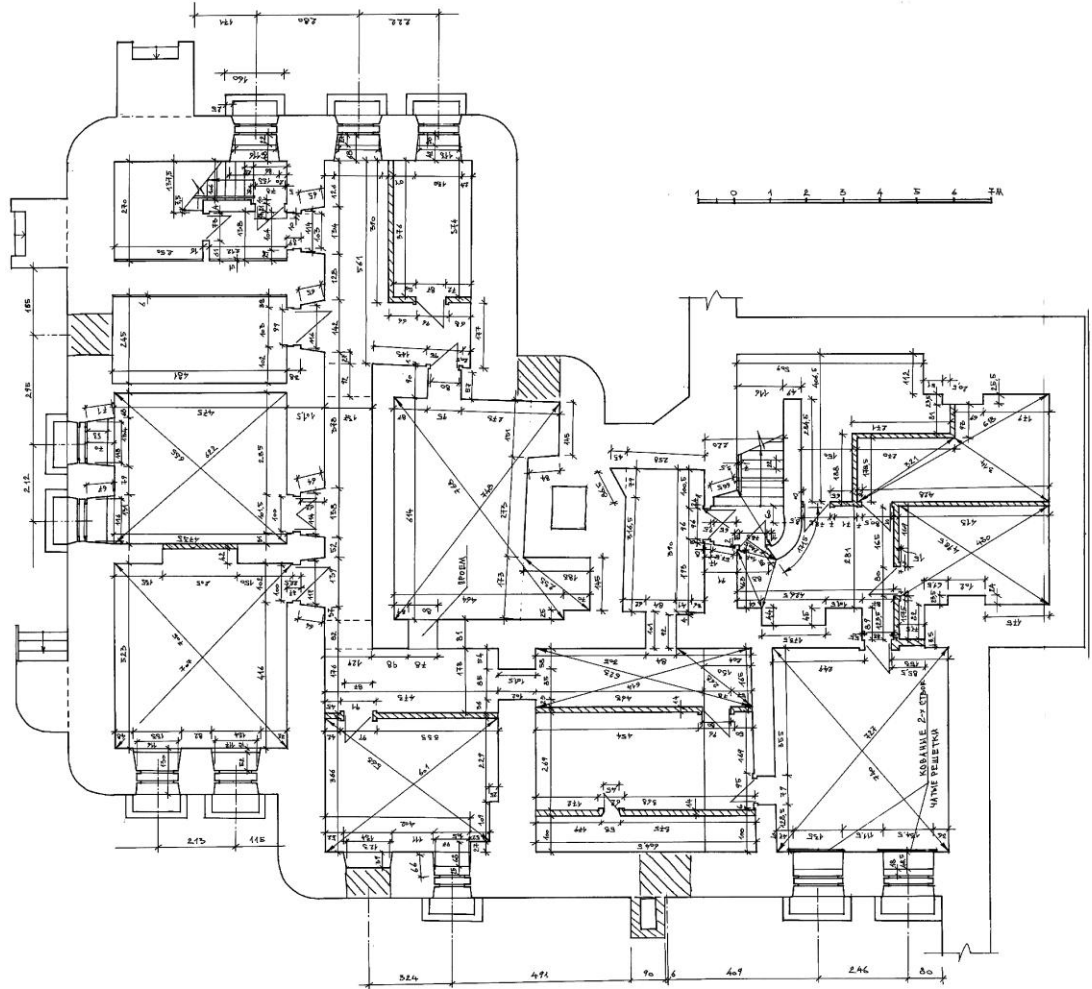

Рис. 19. Фасад проездных ворот с калиткой по ул. Ильинской

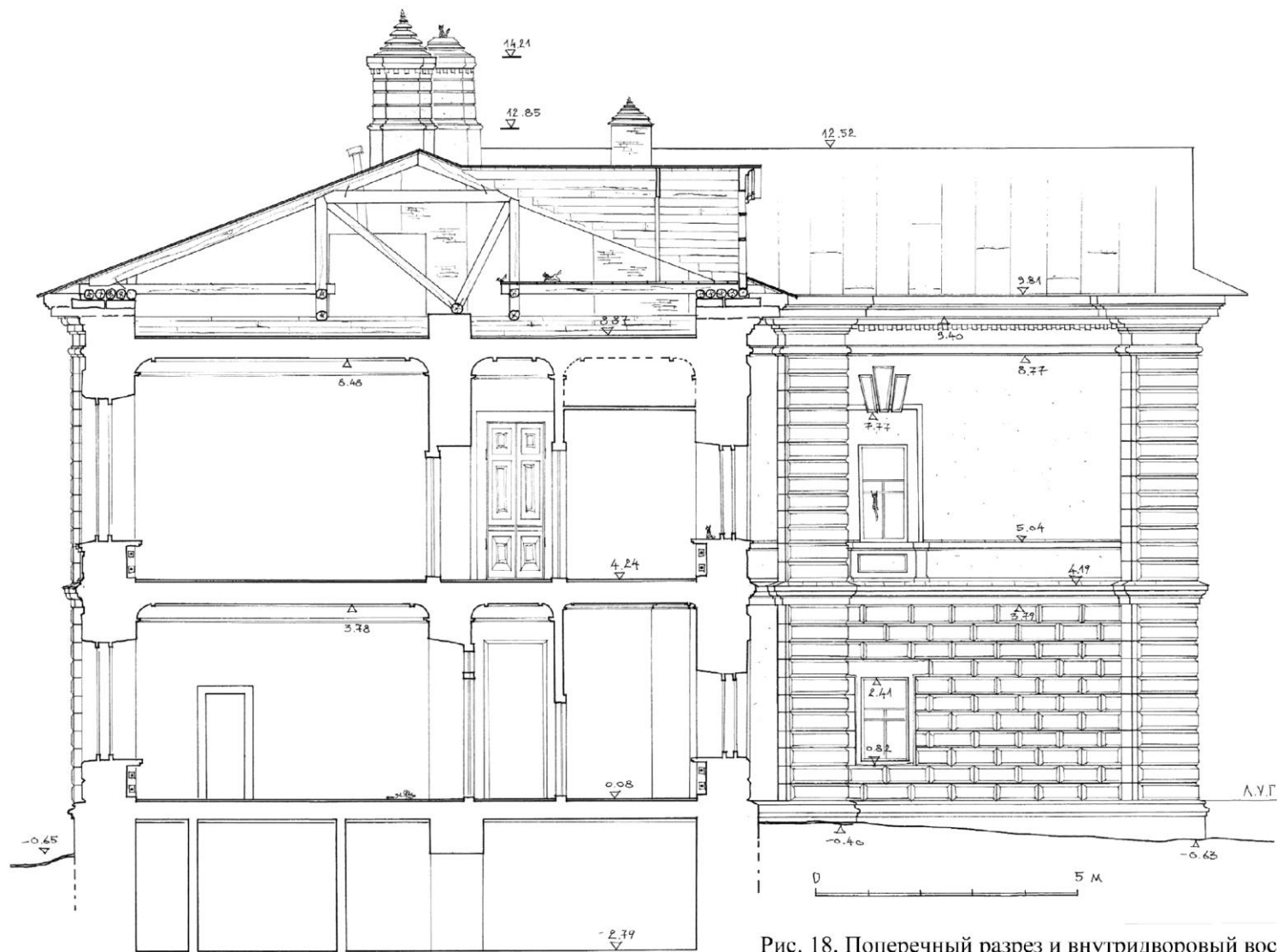

Рис. 20. Металлические створки проездных ворот и калитки. Фасады, детали.

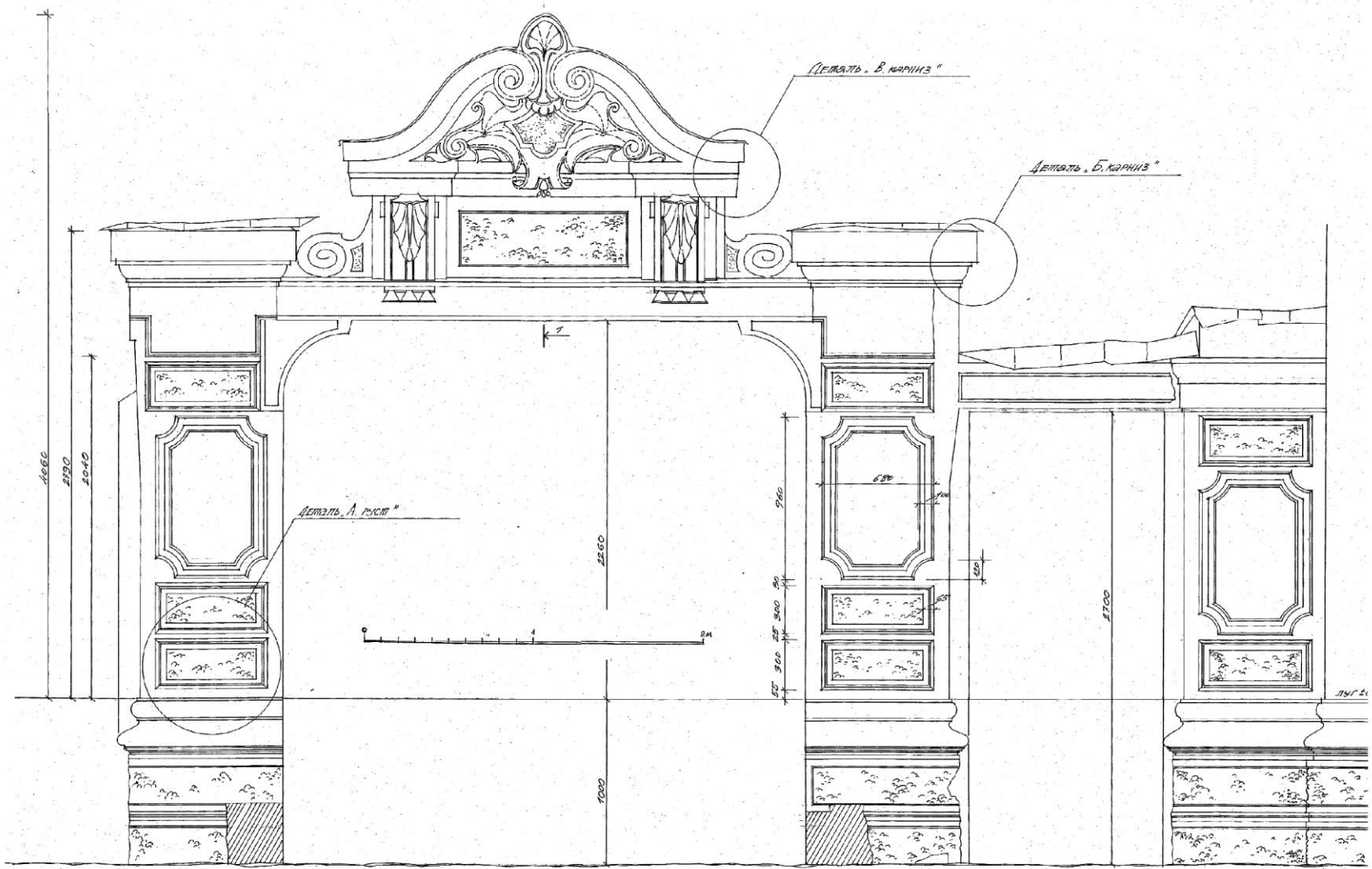

Рис. 21. Левая створка проездных ворот. Фасад, детали.

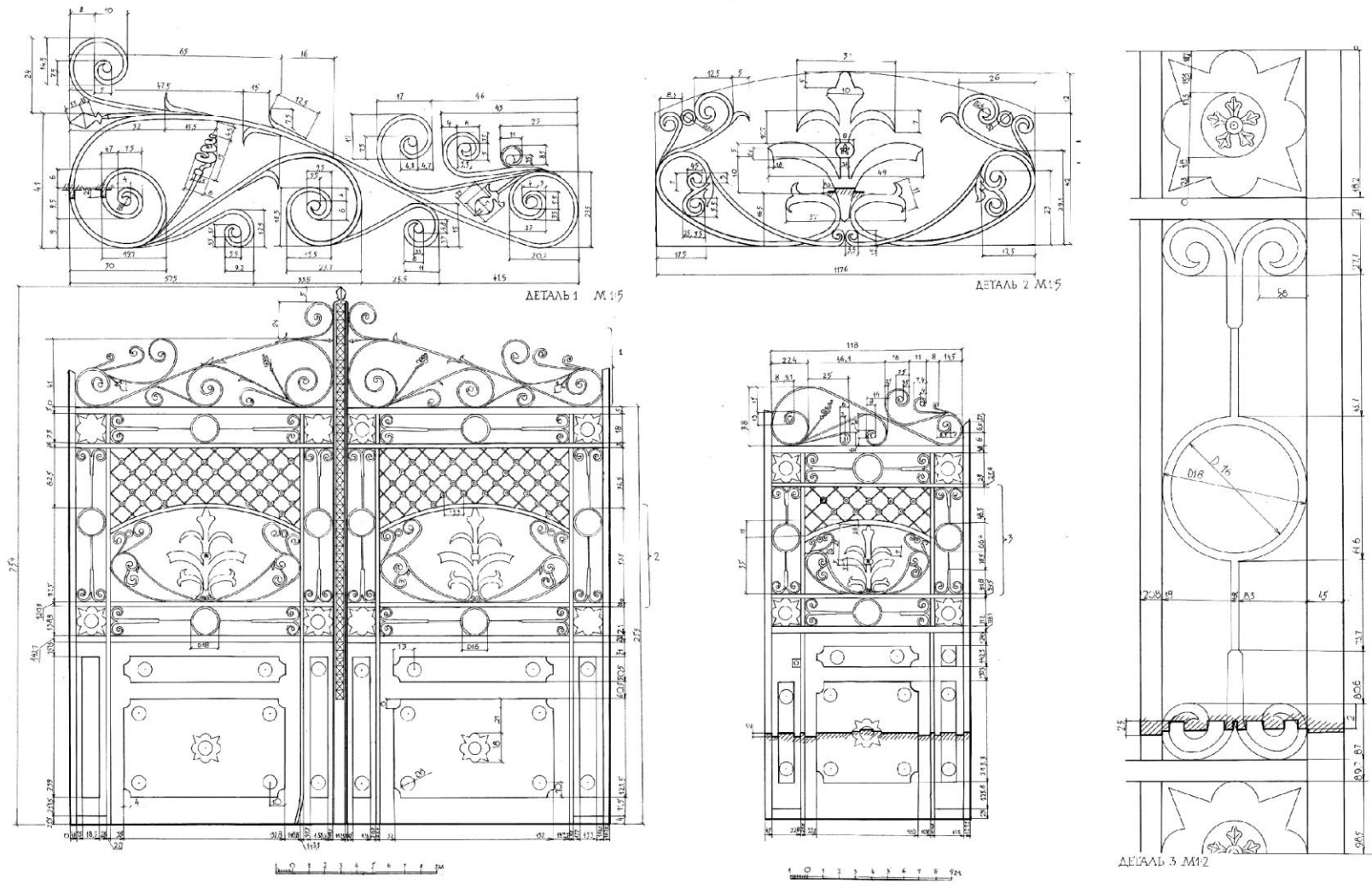

Рис. 22. Окно первого этажа южного фасада. Фасад.

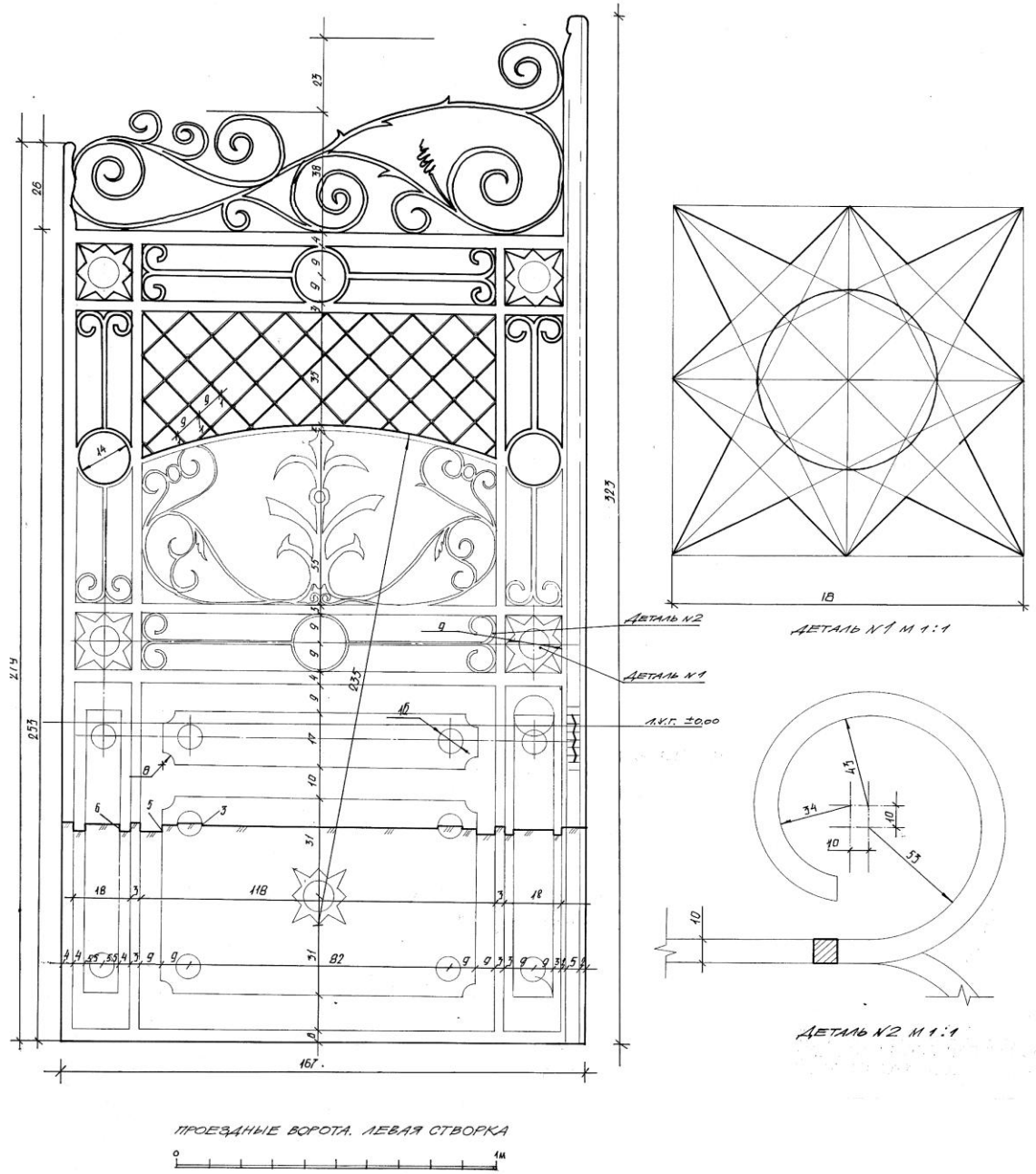

Рис. 23. Окно с подоконной нишей второго этажа южного фасада. Фасад, разрез

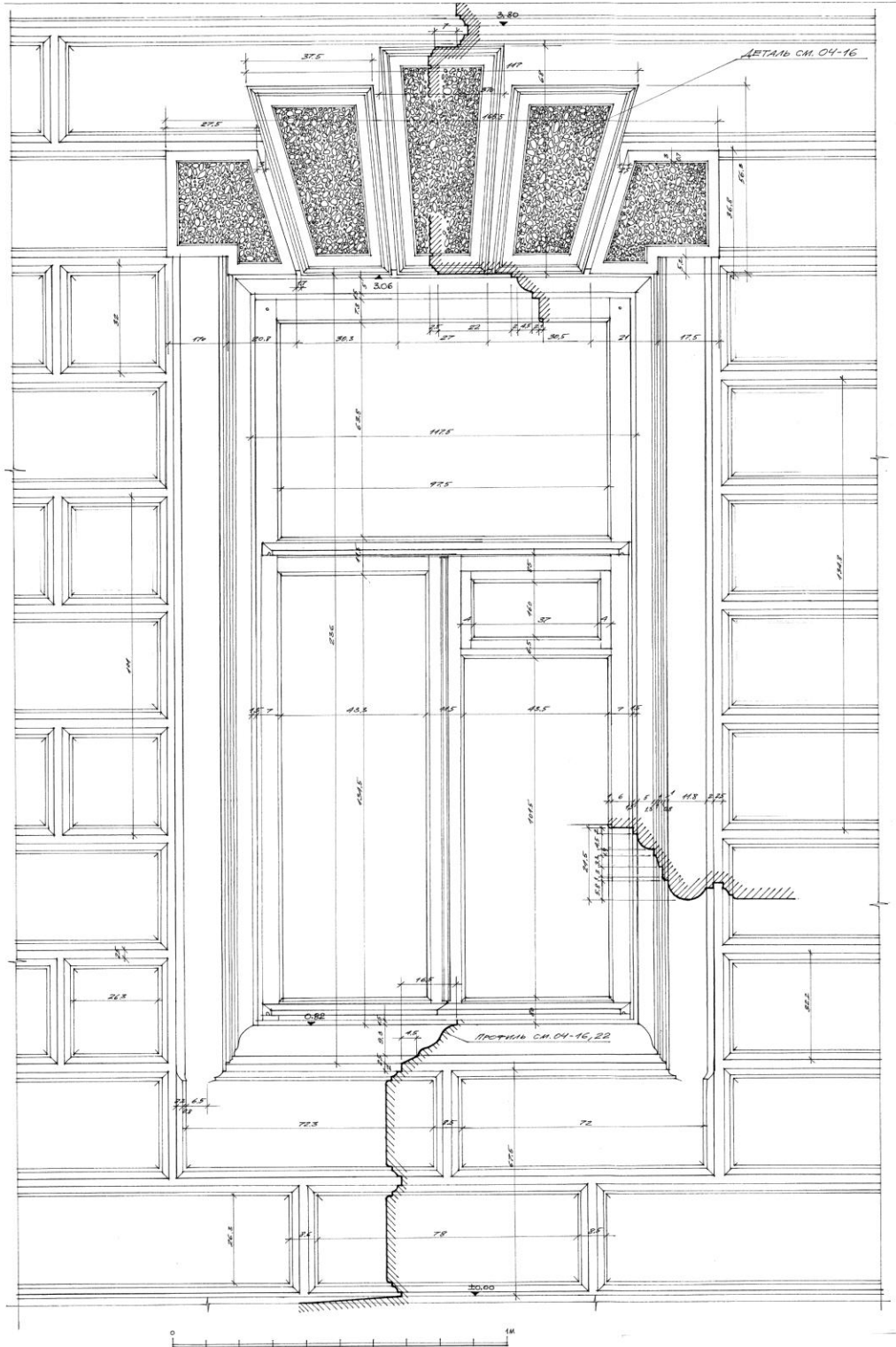

Рис. 24. Окно второго этажа южного фасада. Деталь наличника.

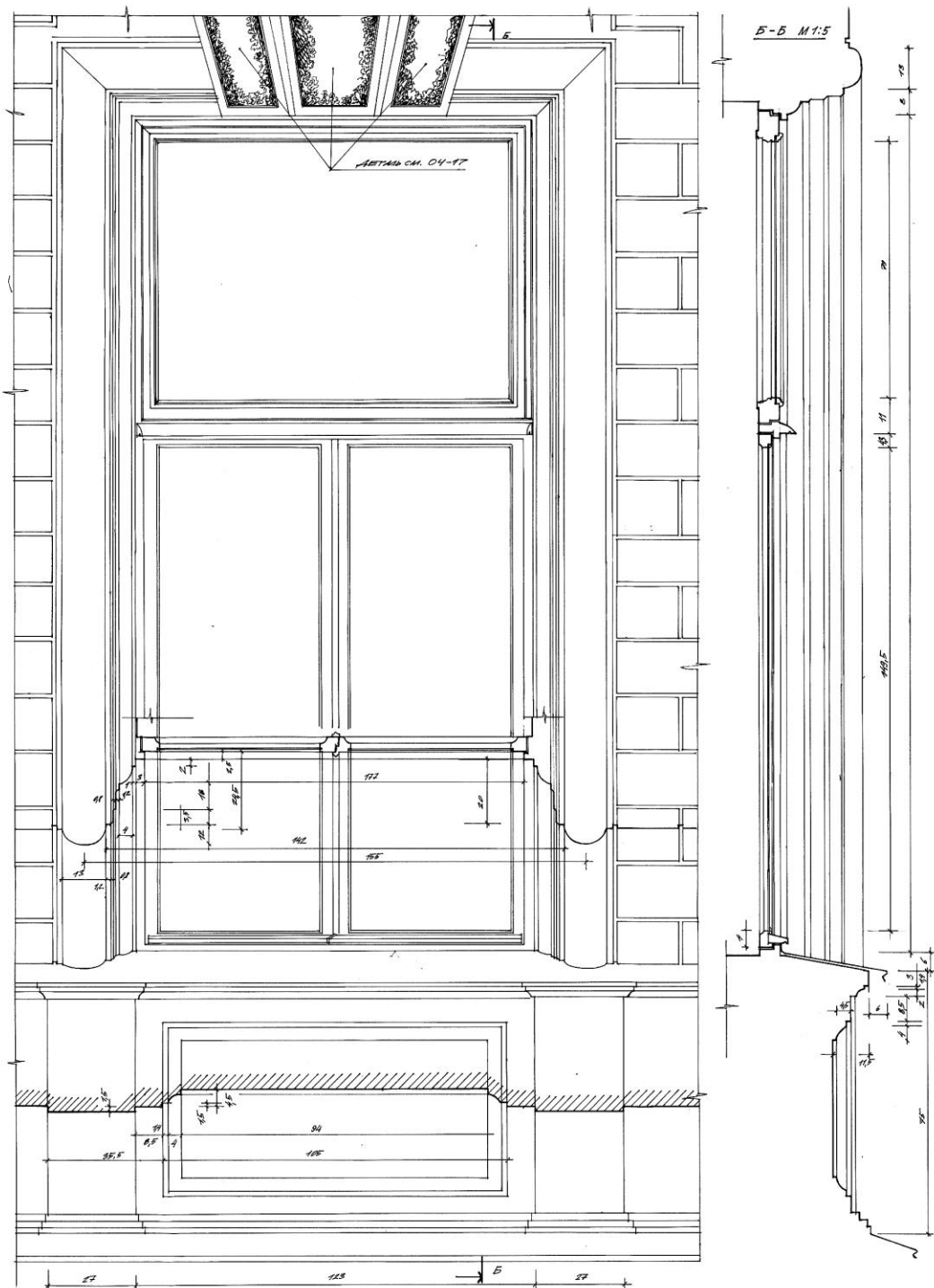

42

Рис. 27. Ниша под окном второго этажа южного фасада.

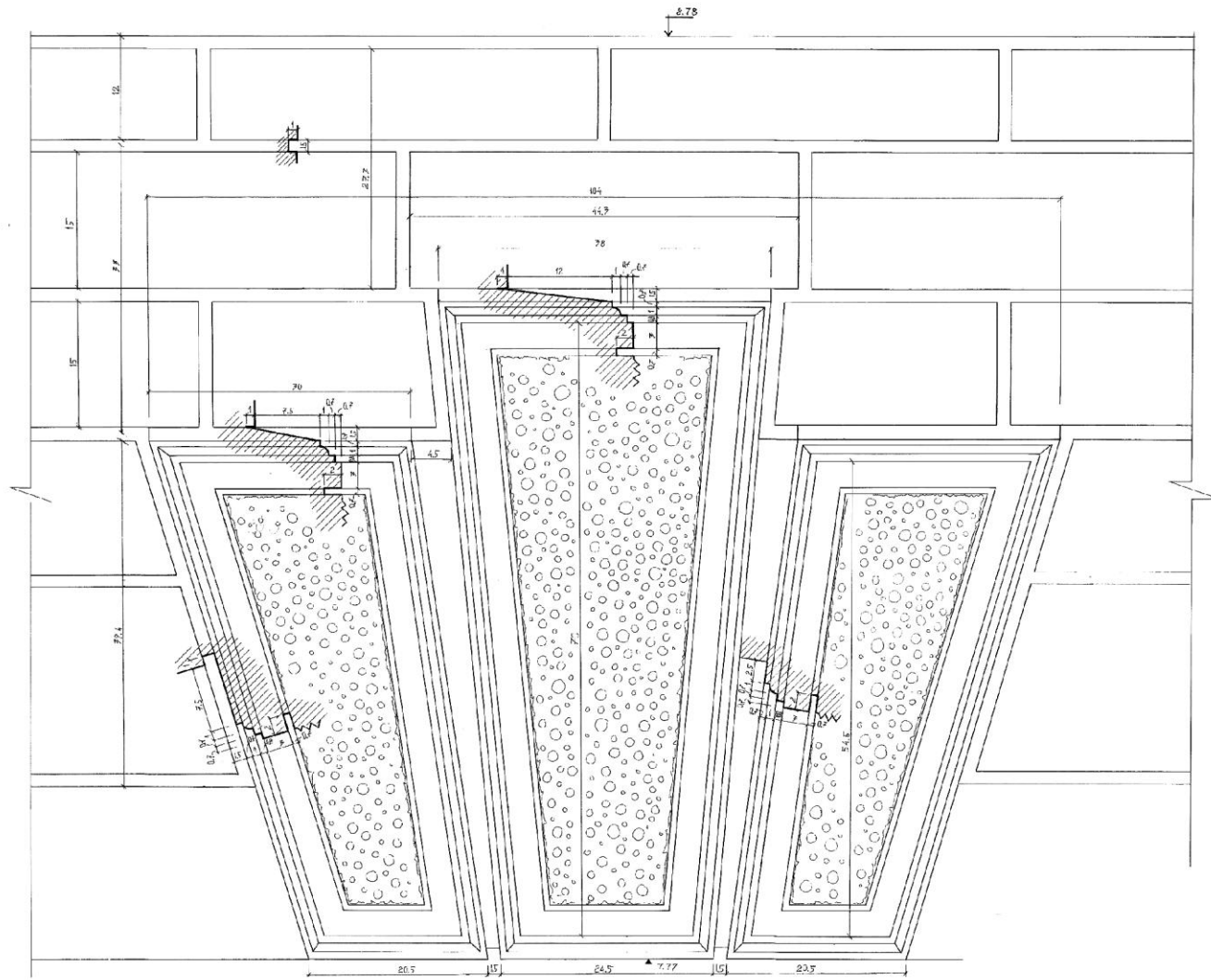
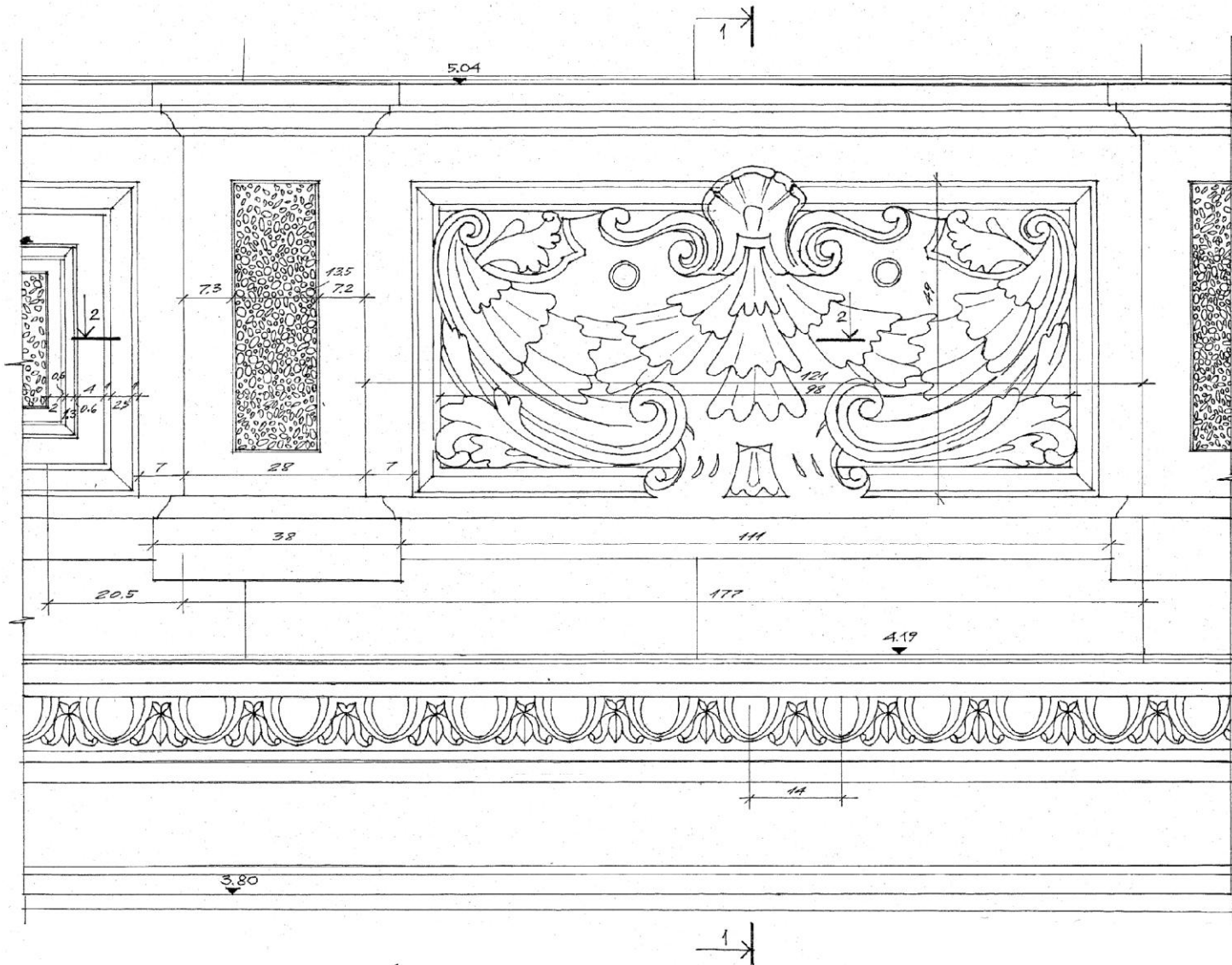

Рис. 28. Междуэтажный пояс. Фрагмент, профили.



Рис. 29. Печная труба. Фасад, профили. Паралет. Фрагмент.

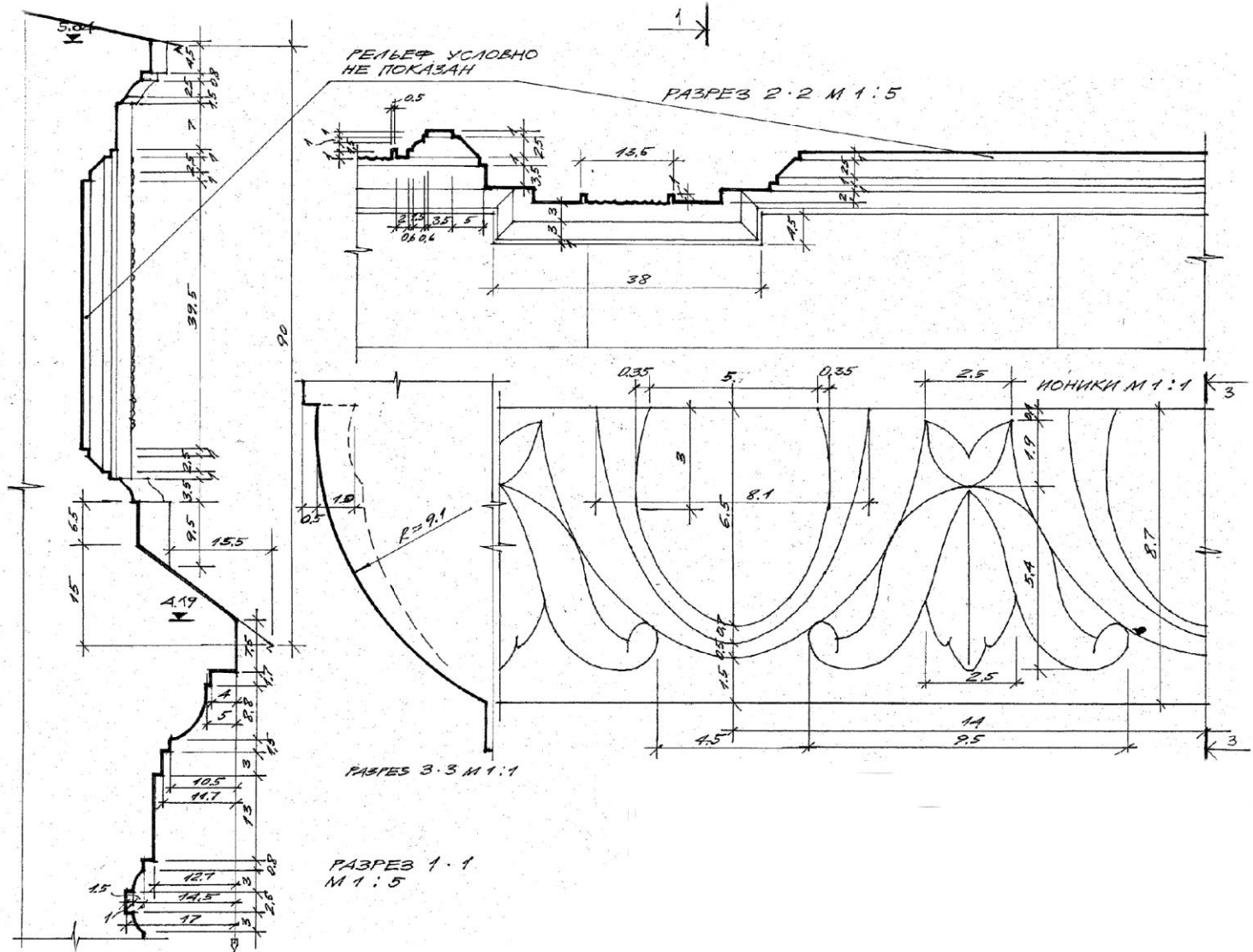

Рис. 30. Металлическая решетка ограждения балкона на южном фасаде. Фрагмент.

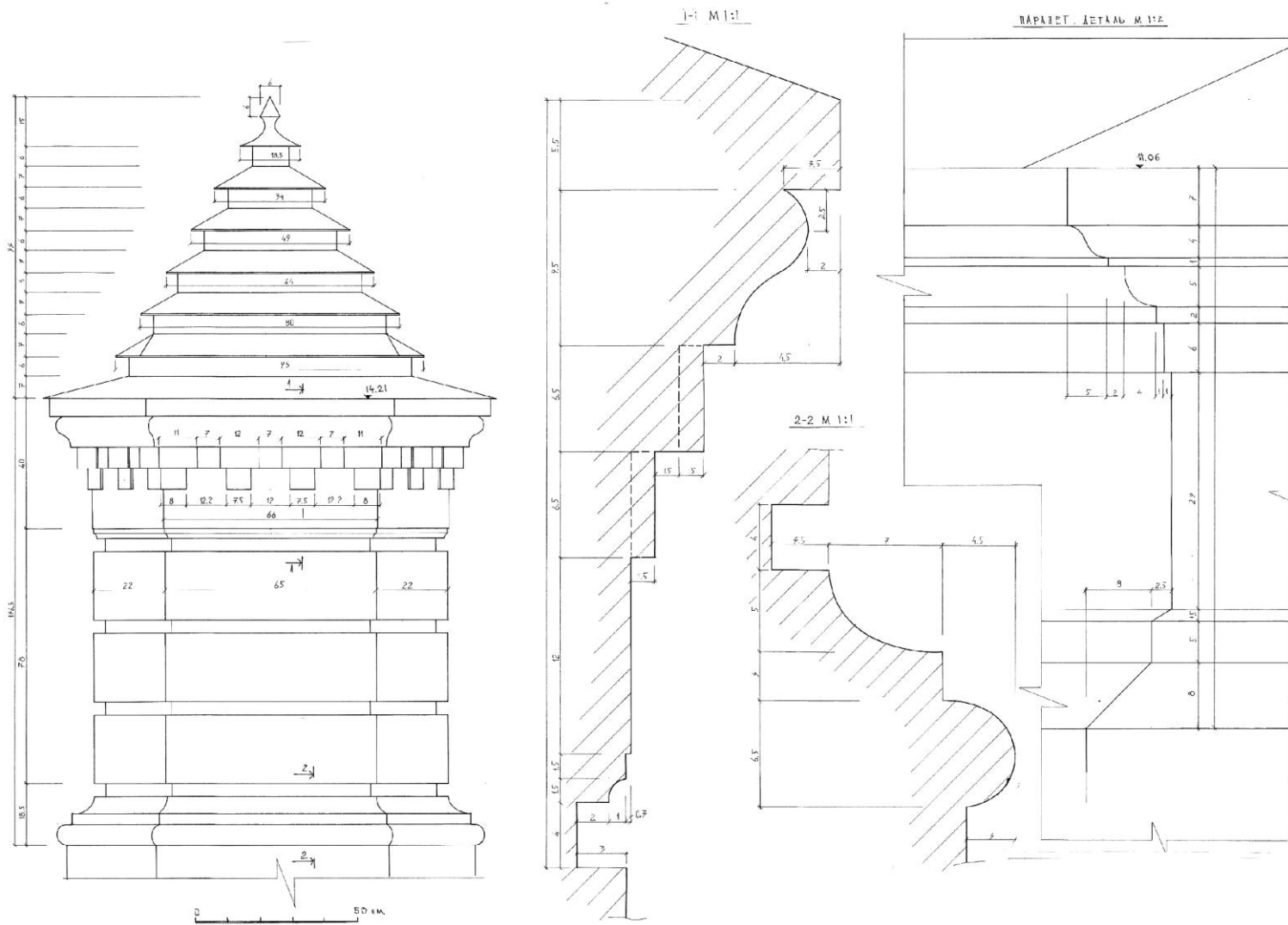

Рис. 31. Венчающий карниз. Фасады, профили - основной (справа) и по пилястре (слева).

47

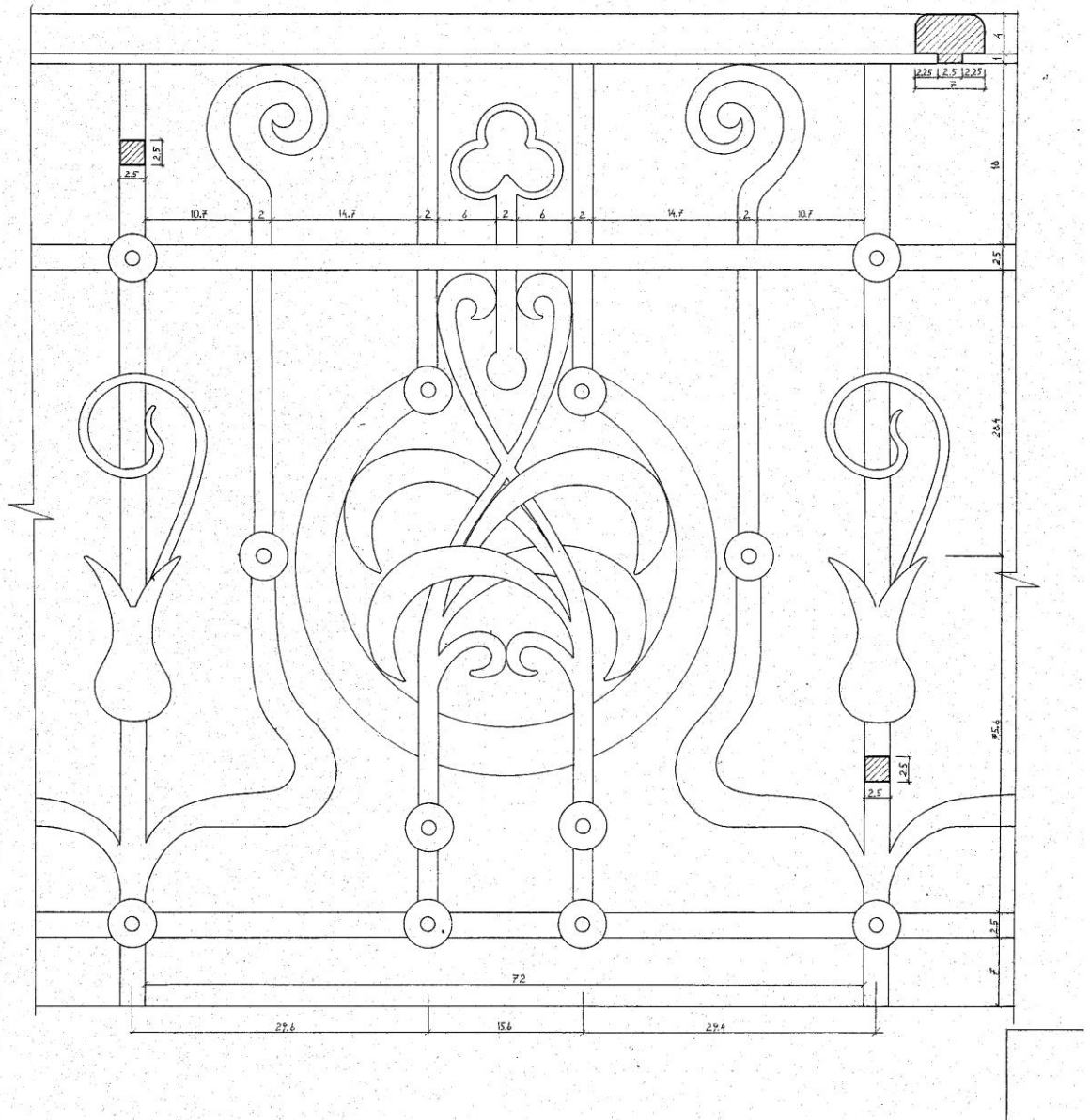

ШАБЛОН МЕЖЭТАЖНОГО КАРНИЗА

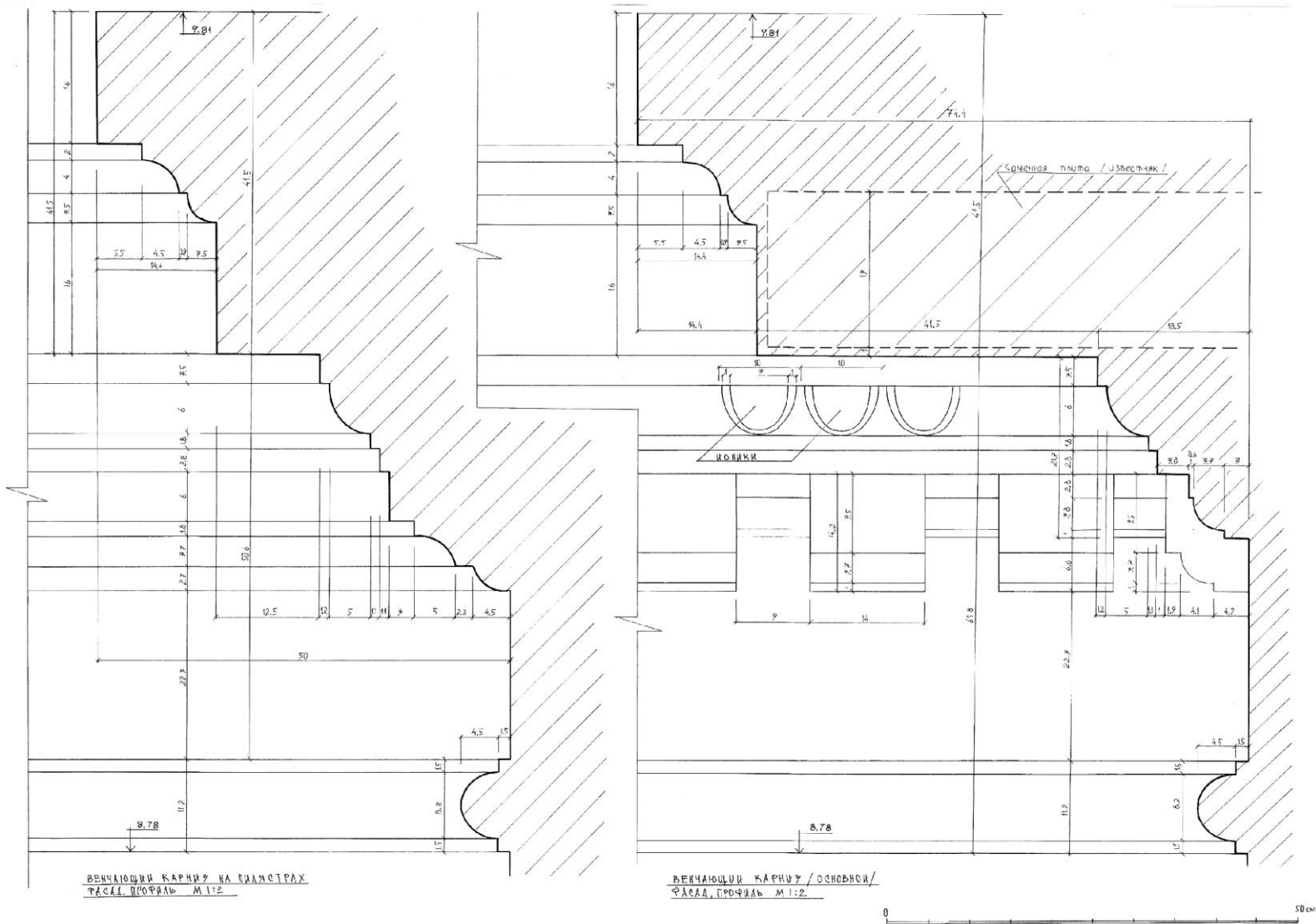
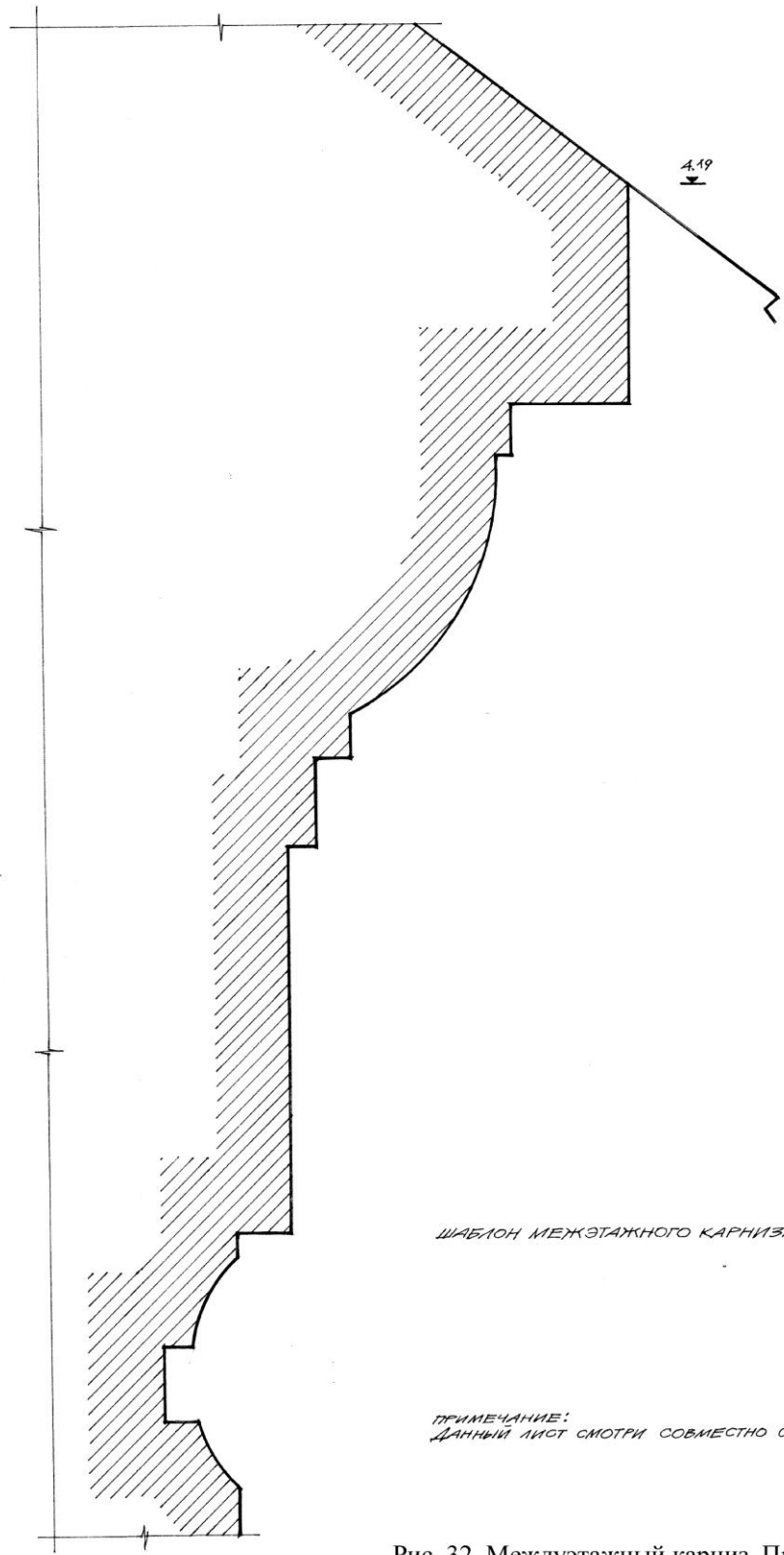
ПРИМЕЧАНИЕ:
ДАННЫЙ ЛИСТ СМОТРИ СОВМЕСТНО С ЧЕРТЕЖОМ 04-20.

Рис. 32. Междэтажный карниз. Профиль.



Рис. 33. Рама окна второго этажа. Профили



Рис. 34. Проездные ворота. Разрез, профили.

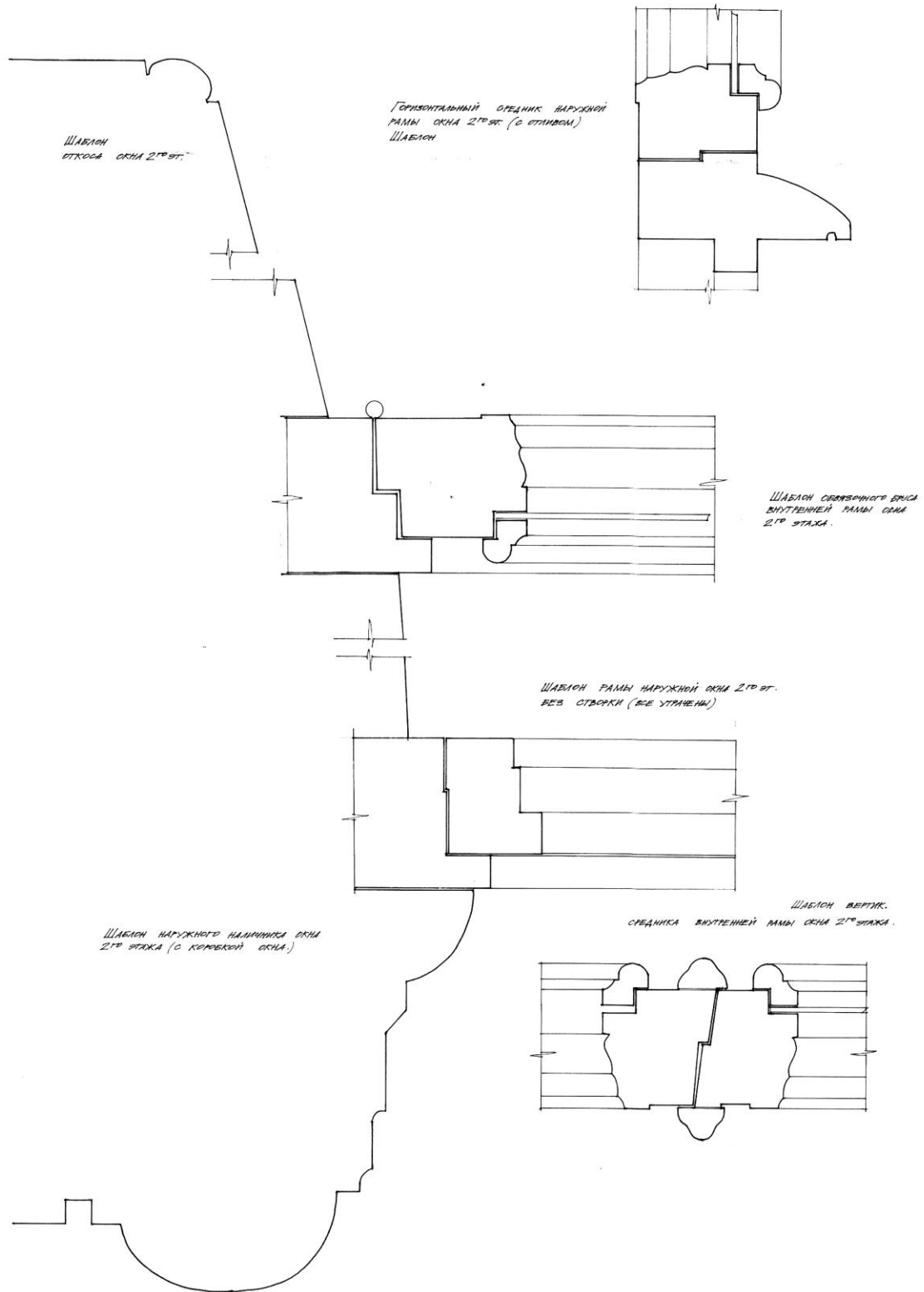

ФРАГМЕНТ "А. РУСЛ". ФАСАДА. РАЗМЕРЫ ДАНЫ В ММ.
МАСШТАБ 1:2.

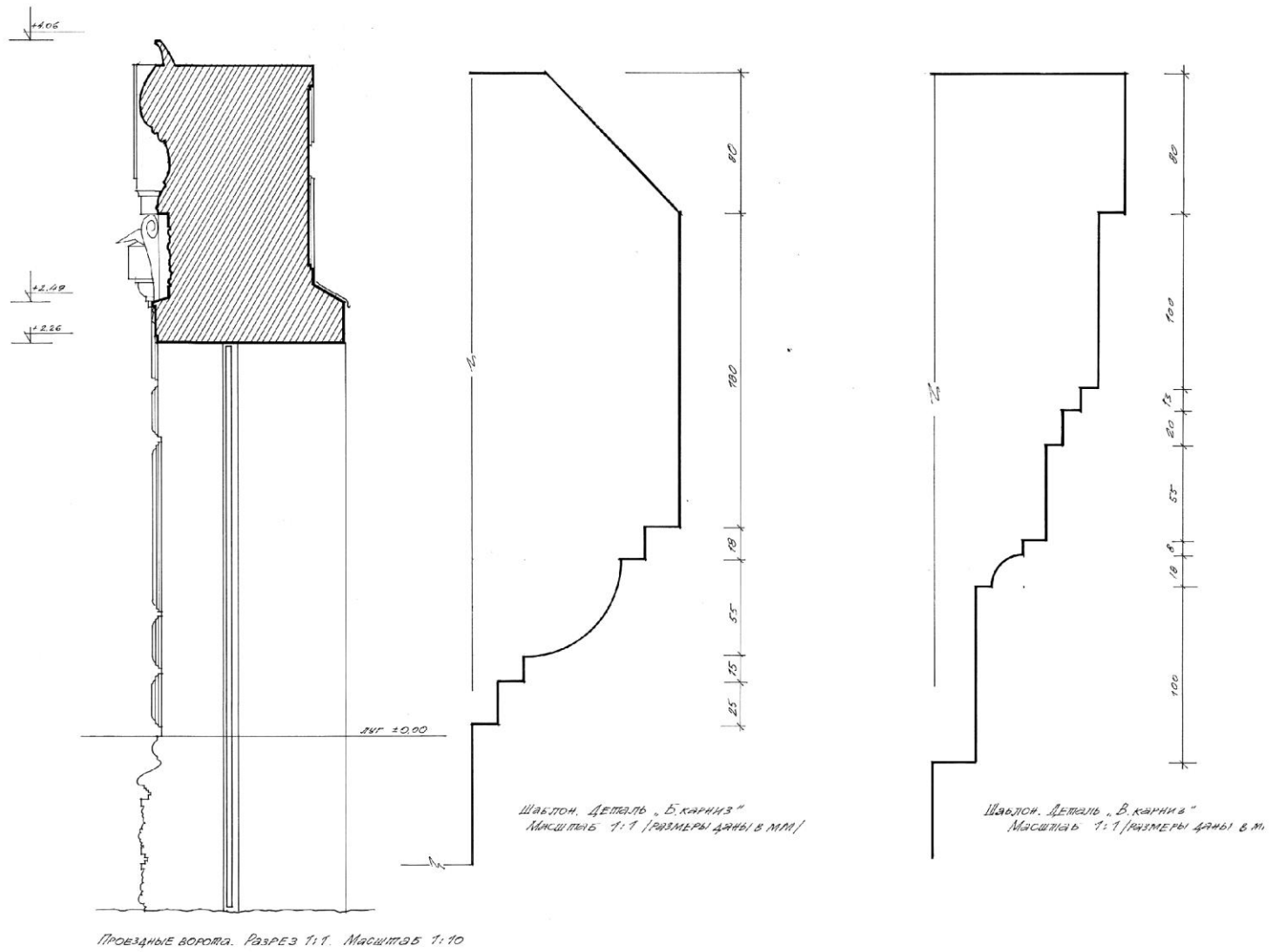
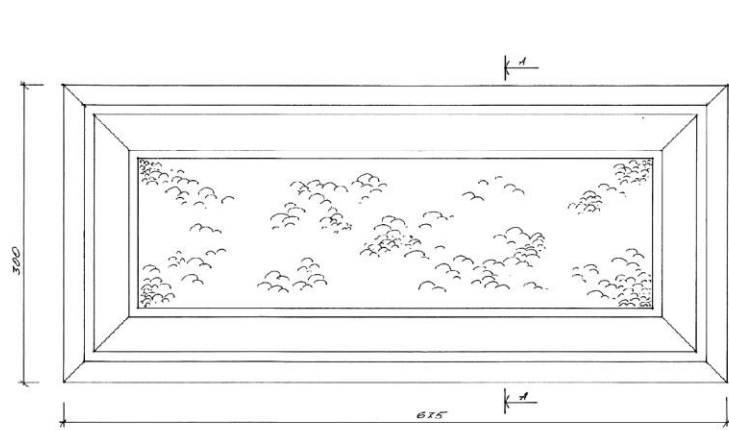
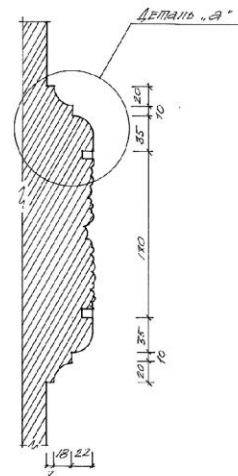

РАЗРЕЗ ПО А-А
МАСШТАБ 1:2. РАЗМЕРЫ ДАНЫ В ММ.

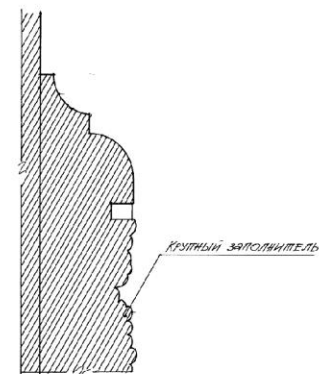

ШТЕЛОН / ПРОФИЛЬ РАМКИ. ДЕТАЛЬ "Б"
МАСШТАБ 1:1



Рис. 35. Проездные ворота. План, детали.



Рис. 36. Профили карнизов, цоколя, парапета, рустов, наличника окна.

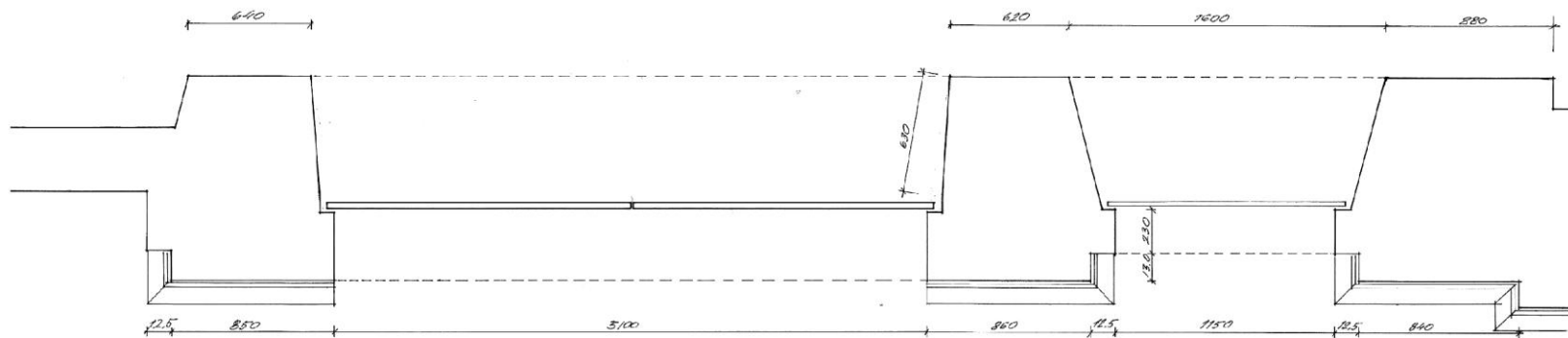

Рис. 37. Мраморная лестница в вестибюле. План, фасад.

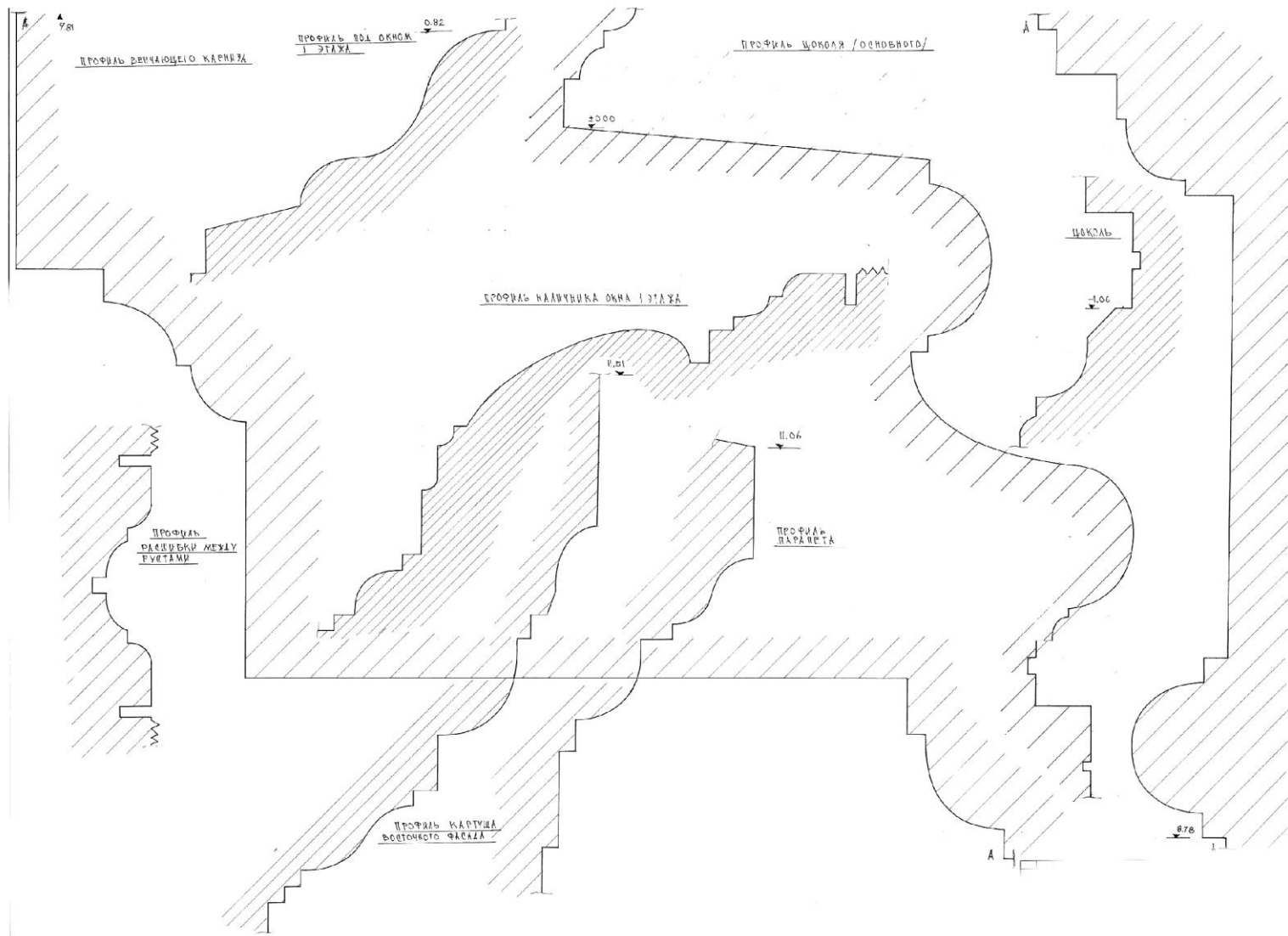

Рис. 38. Мраморная лестница в вестибюле. Детали.

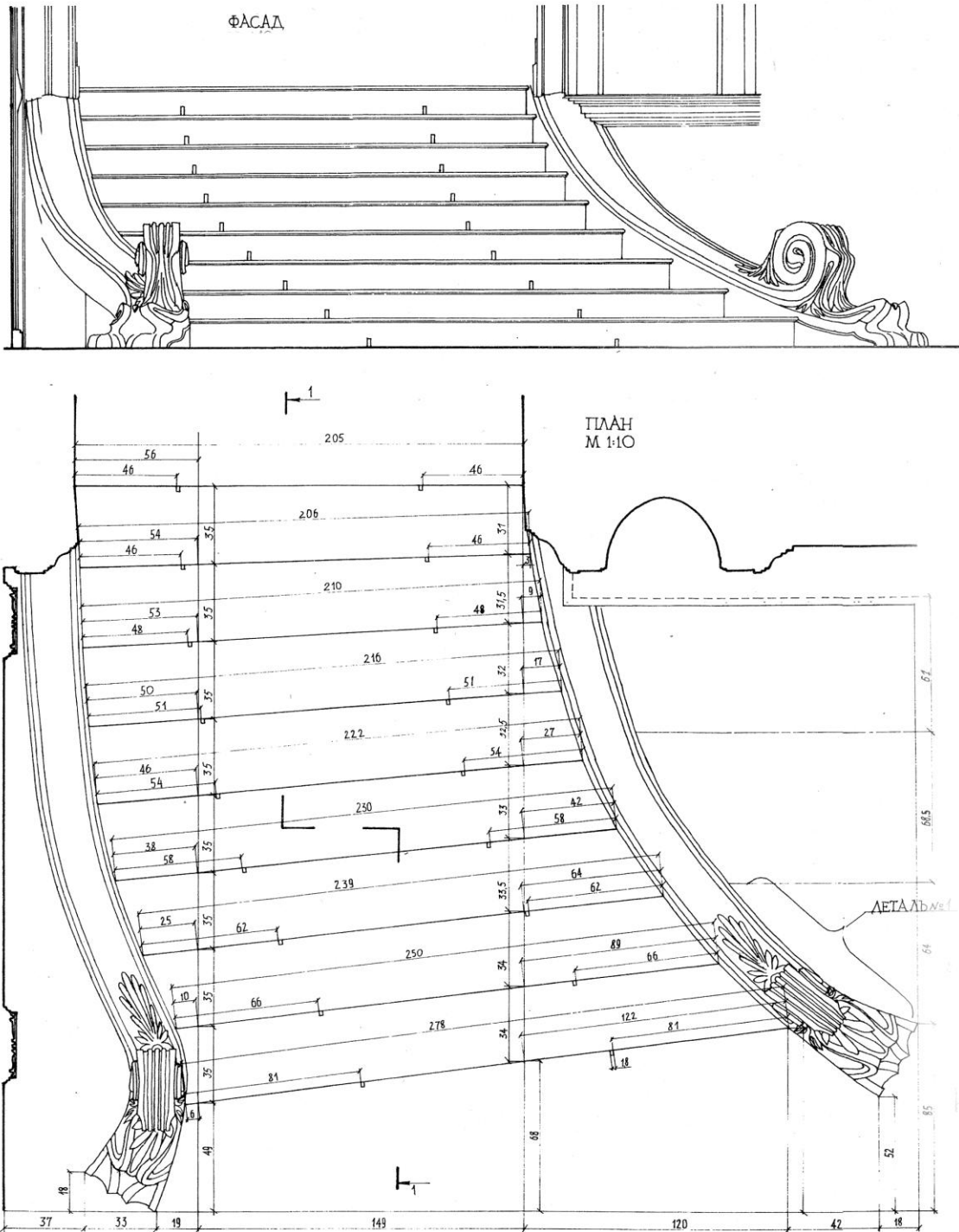

Рис. 39. Мраморная лестница в холле. Разрез по маршу. Детали ограждения.

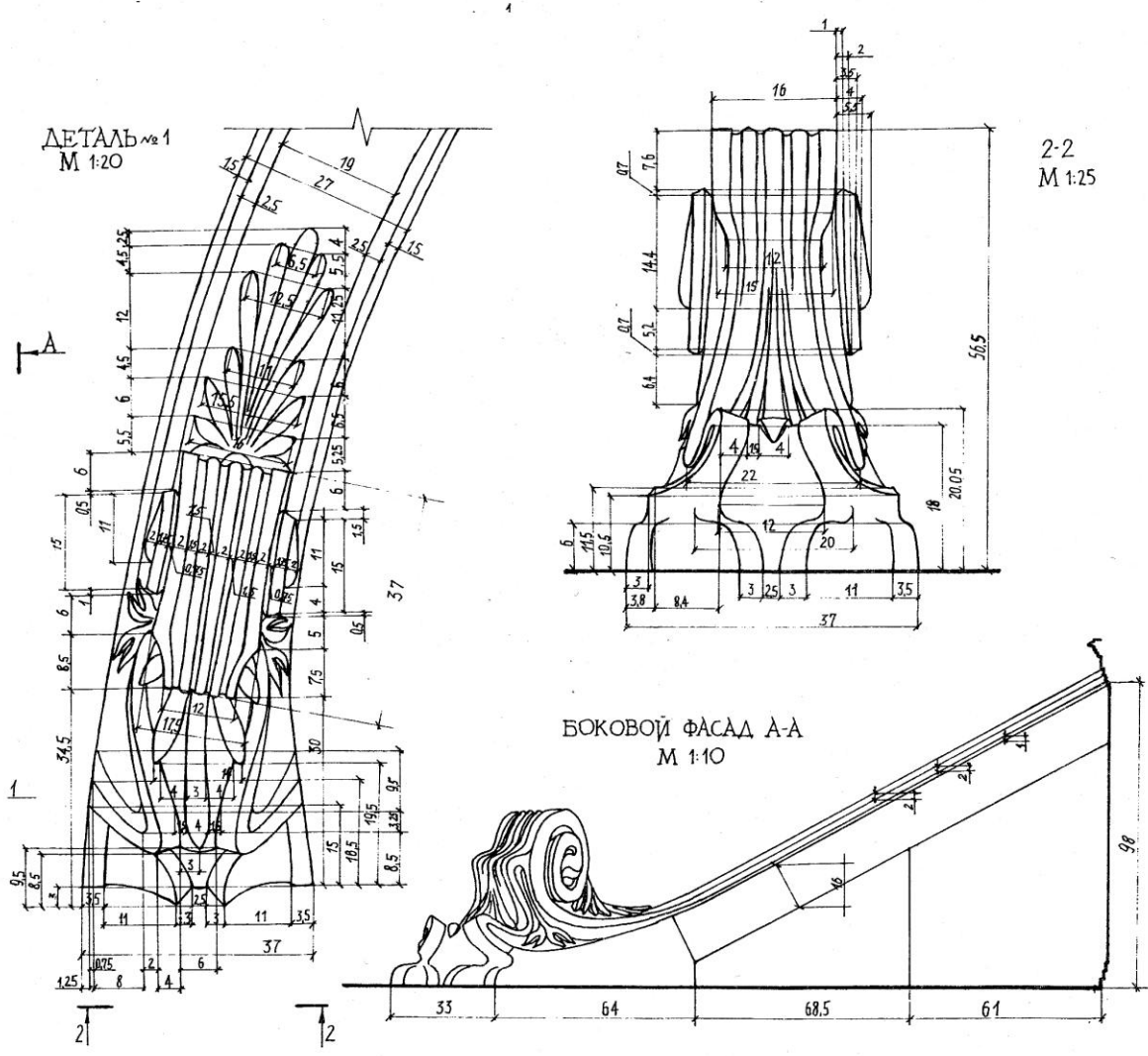
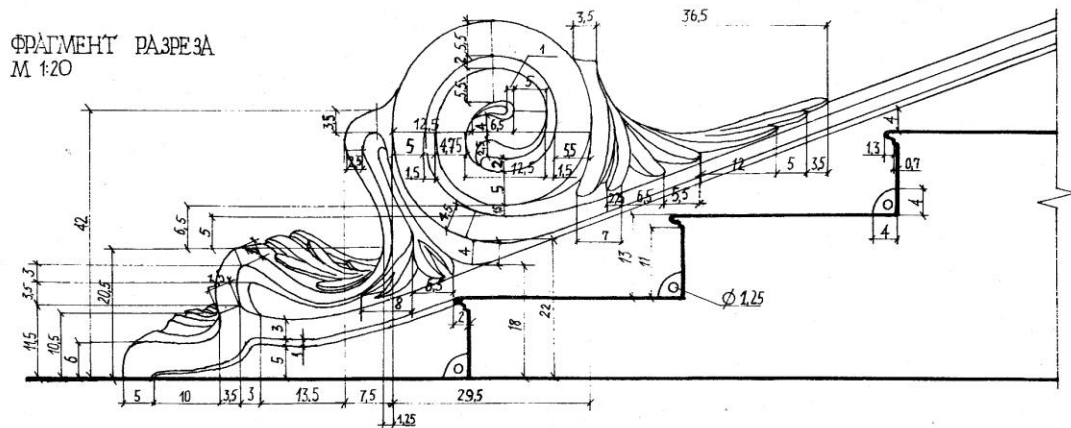

Рис. 40. Наружная входная дверь. Фасад, детали.

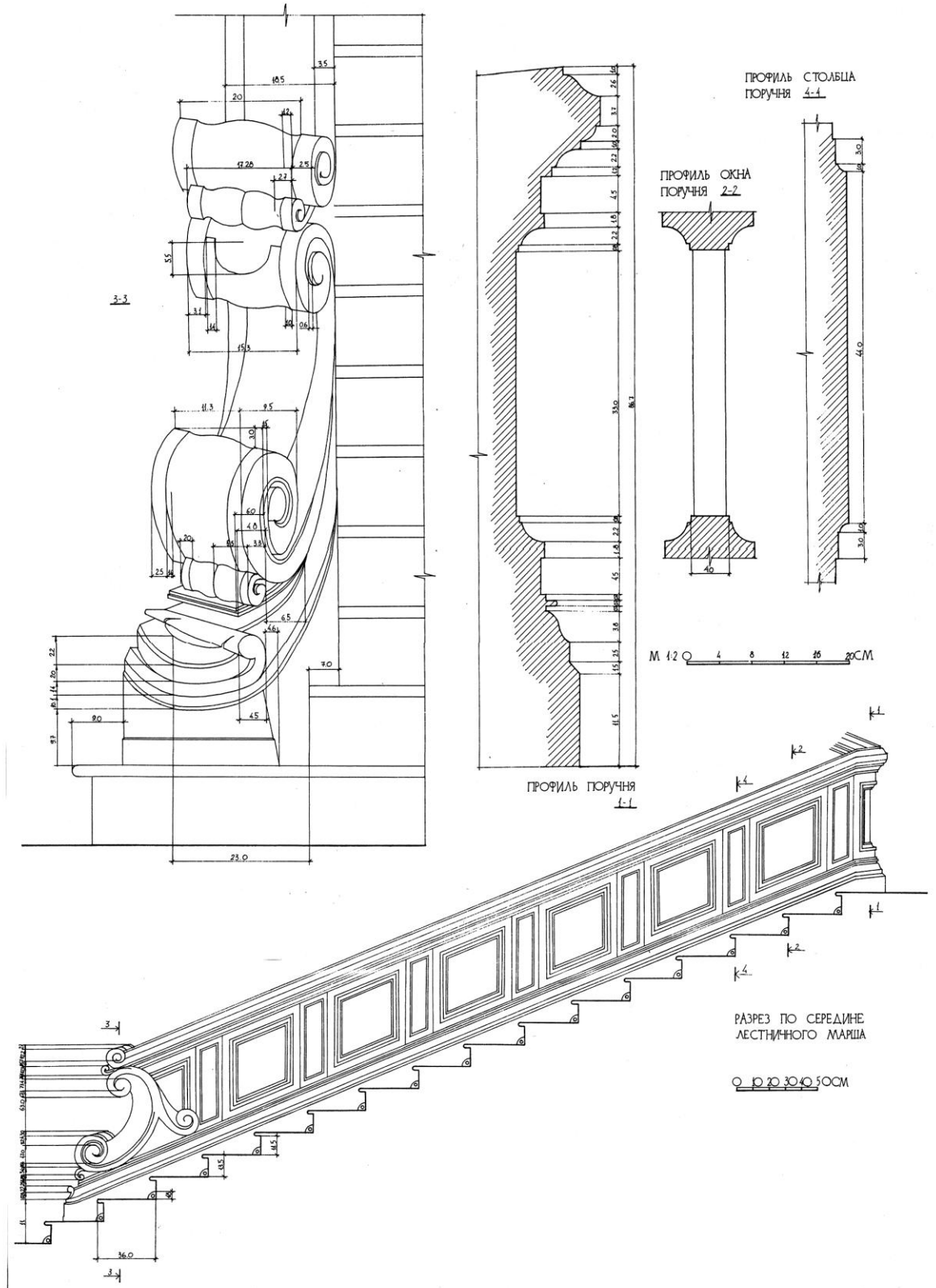

Рис. 41. Внутренняя дверь жилых комнат. Фасад, разрез, план.

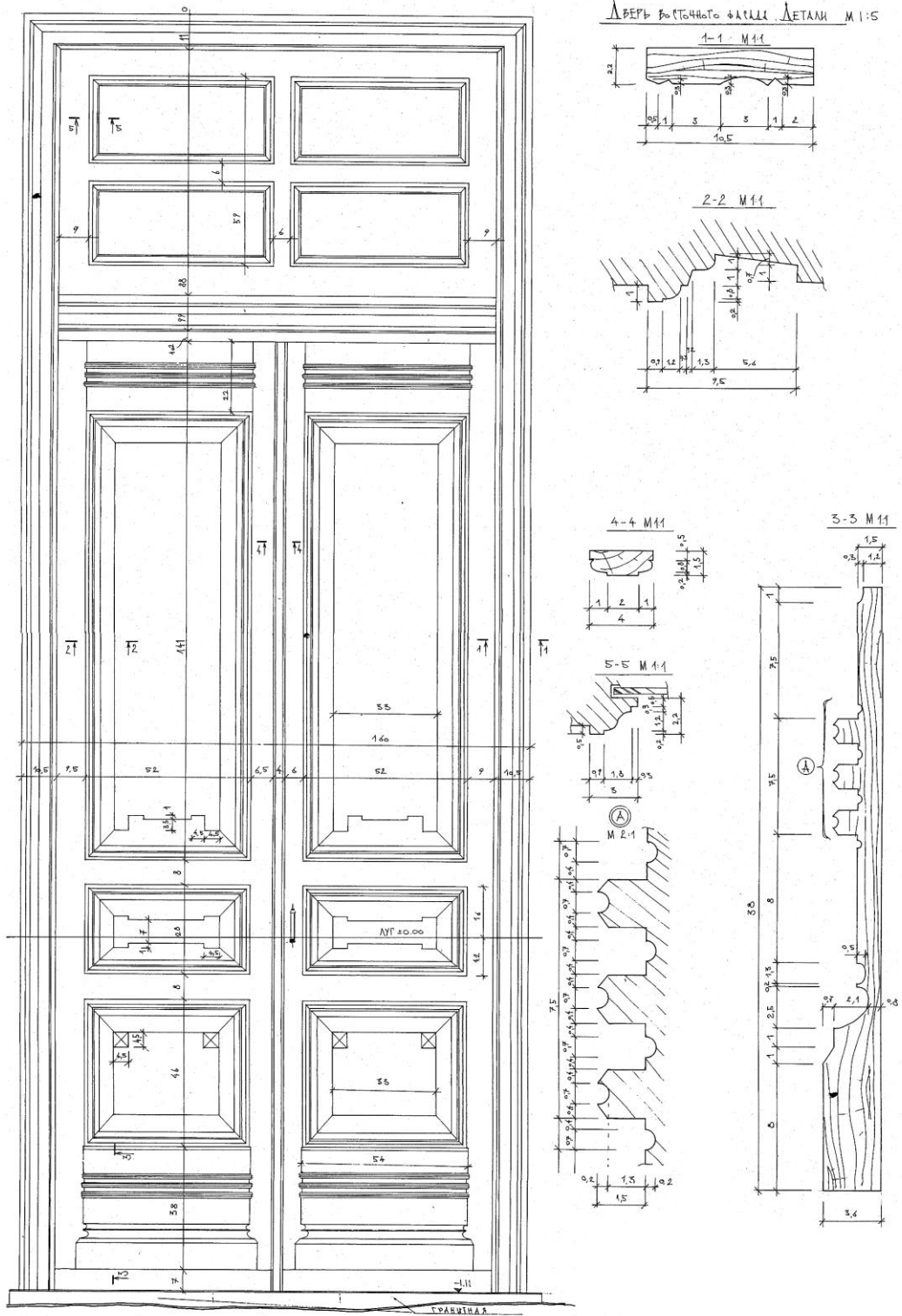

Рис. 42. Внутренняя дверь жилых комнат. Детали, профили.

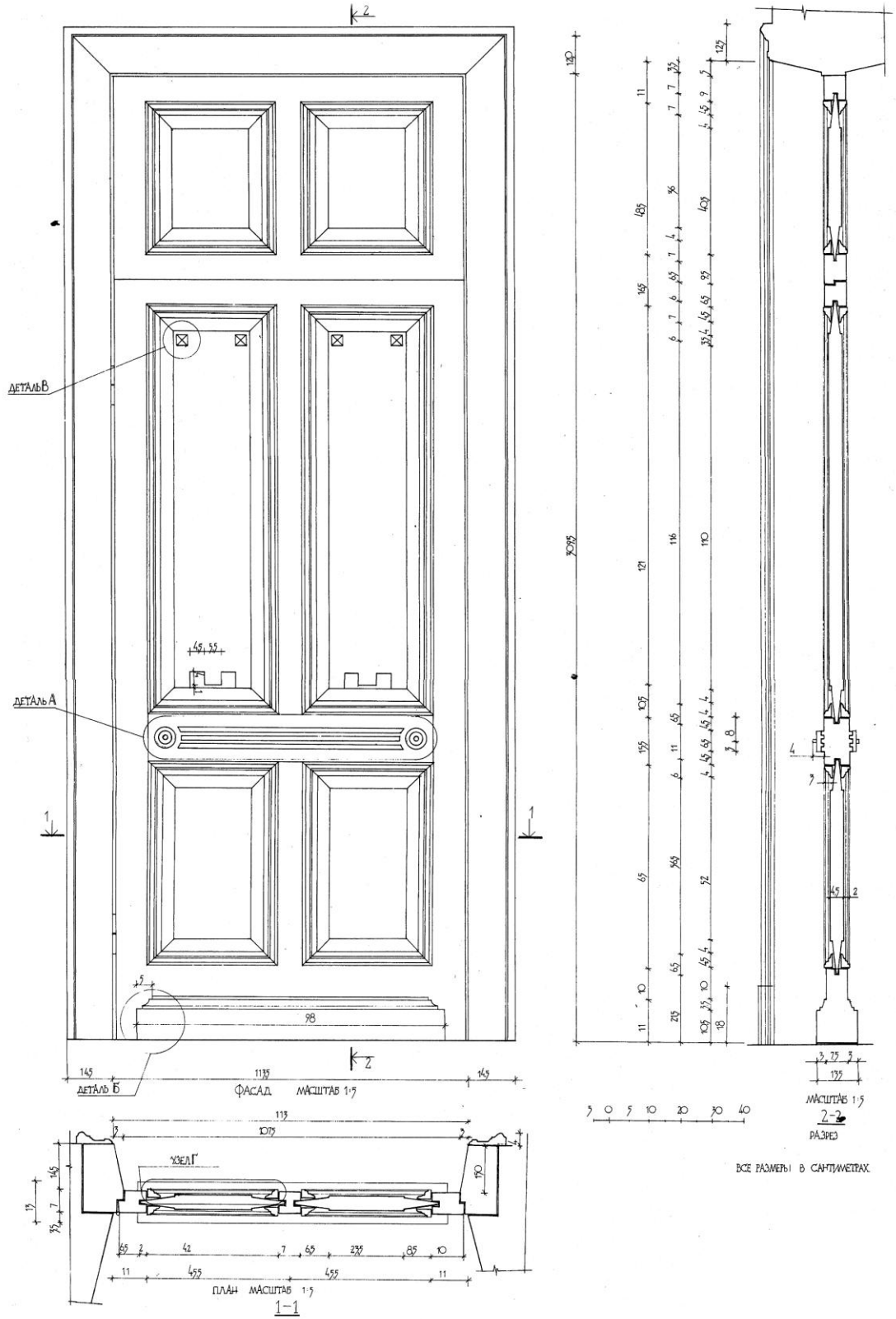

Рис. 43. Внутренняя дверь угловой парадной комнаты второго этажа. Фасад, план, разрез.

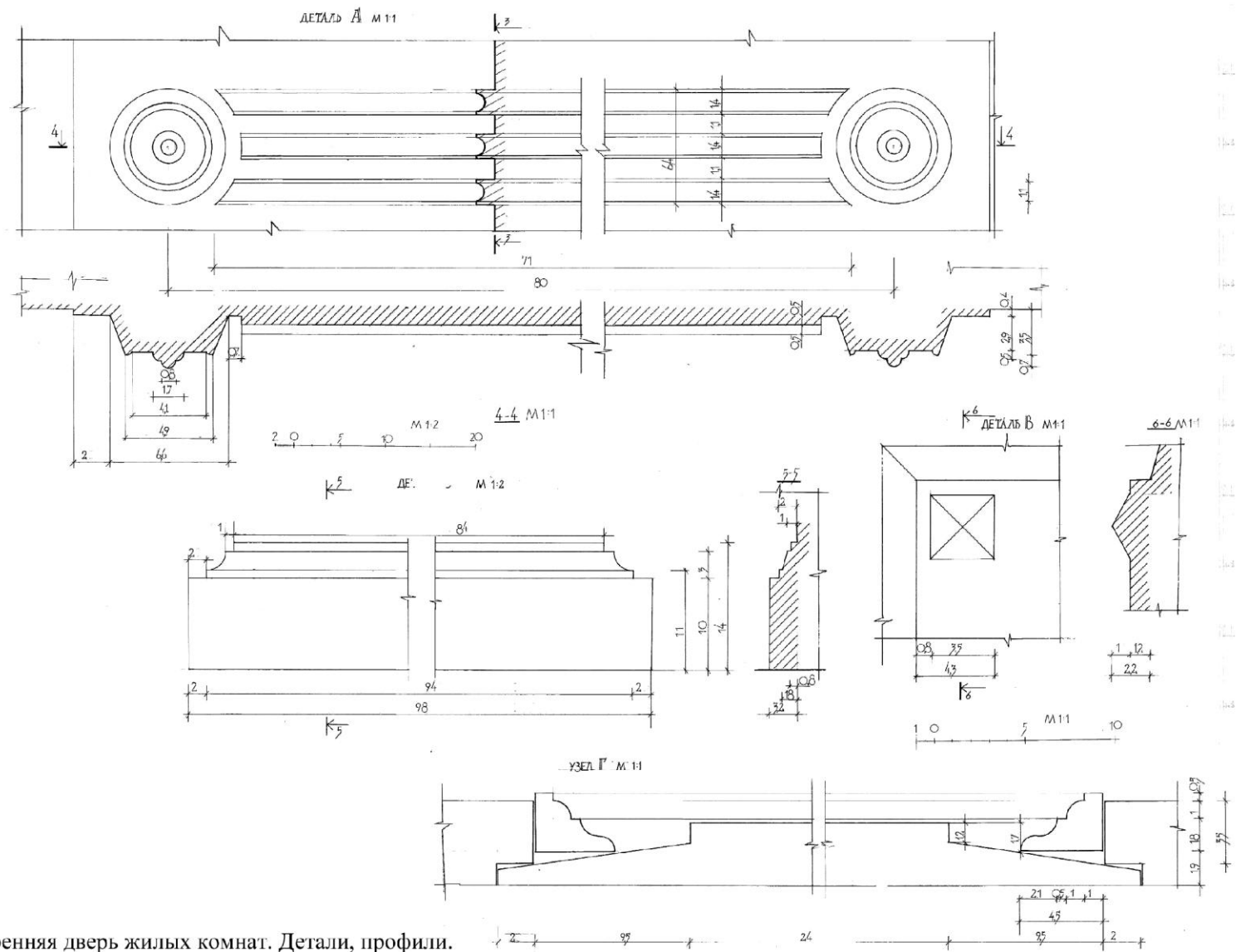

Рис. 44. Внутренняя дверь угловой парадной комнаты второго этажа. Детали, профили.

ДВЕРЬ Д 1 ВИД СО СТОРОНЫ ЛЕСТНИЦЫ

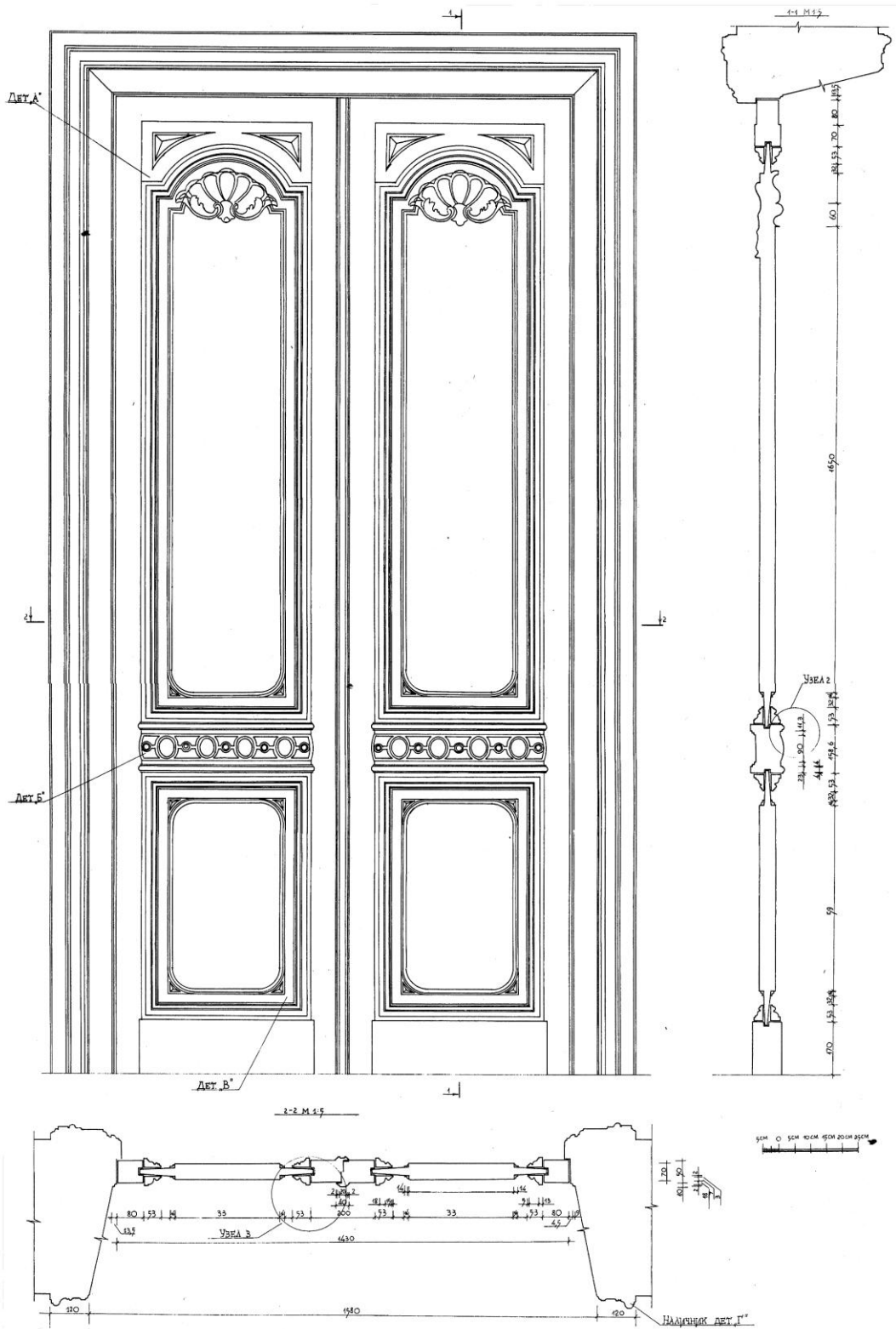
А-А

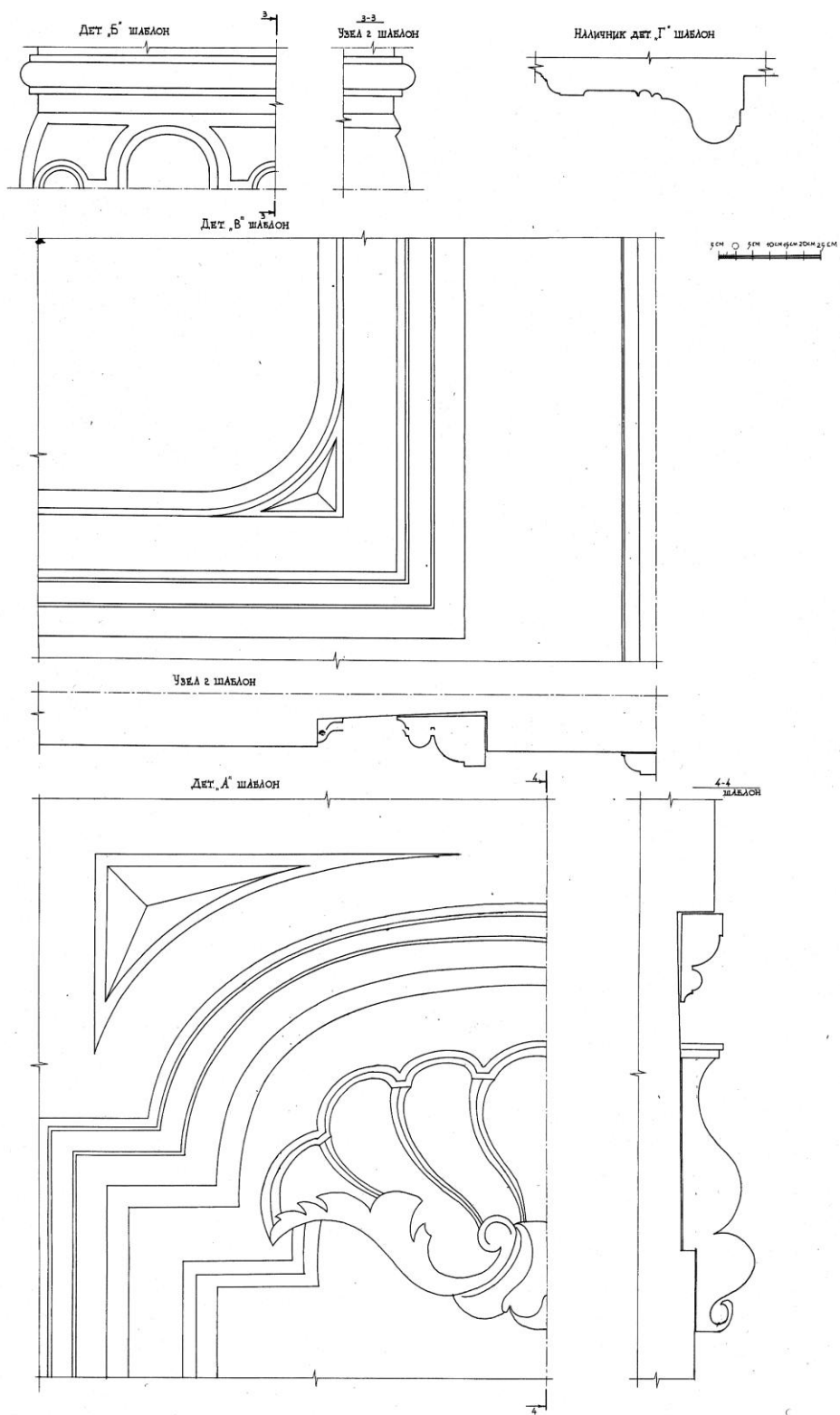

Рис. 45. Внутренняя дверь в лестничном холле первого этажа. Фасад, план, разрез.



Рис. 46. Внутренняя дверь в лестничном холле первого этажа. Деталь резного пояса.

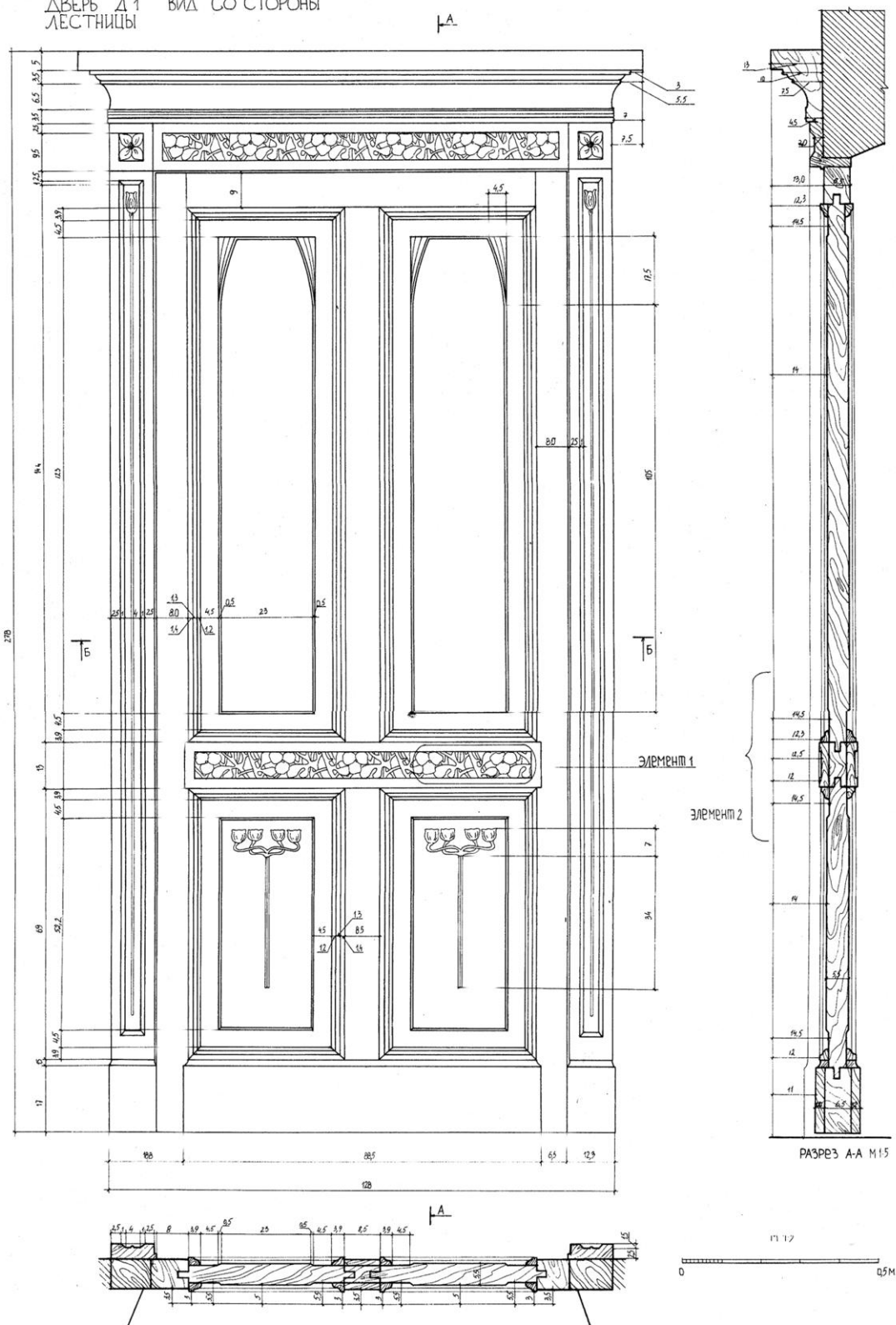

Рис. 47. Внутренняя дверь с витражом угловой парадной комнаты второго этажа.
Фасад, разрез, детали

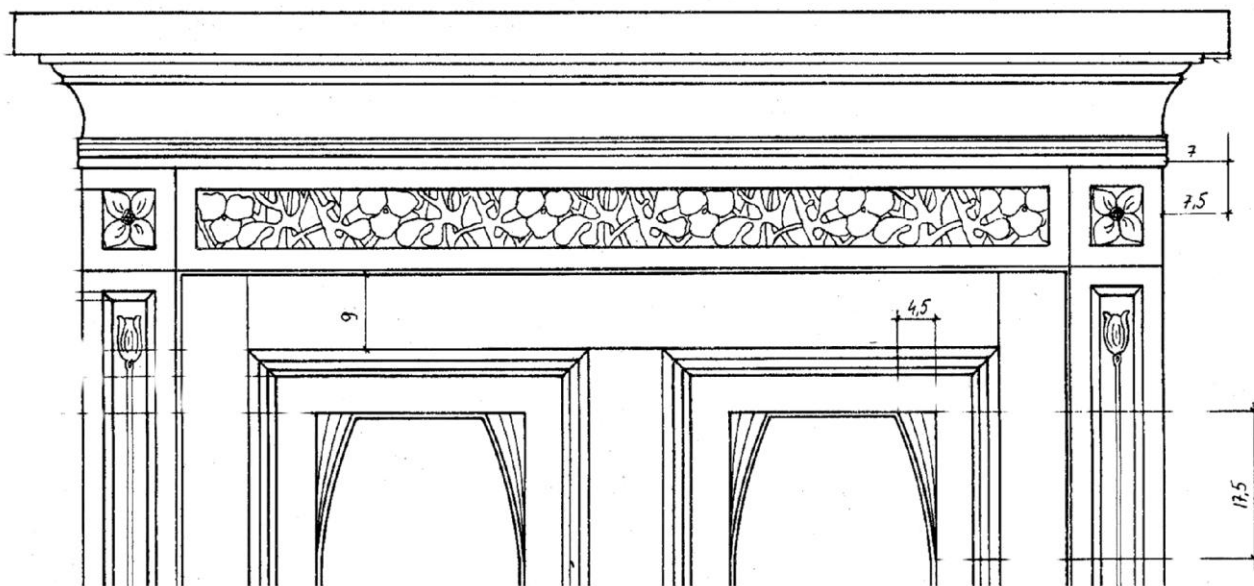
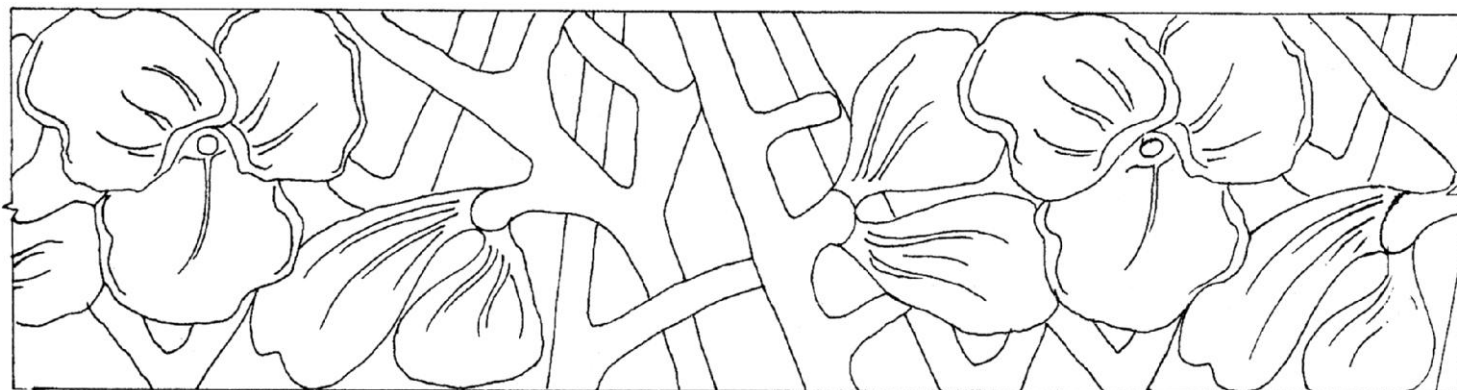

Рис. 48. Внутренняя дверь парадного центрального зала второго этажа. Фасад, профили.

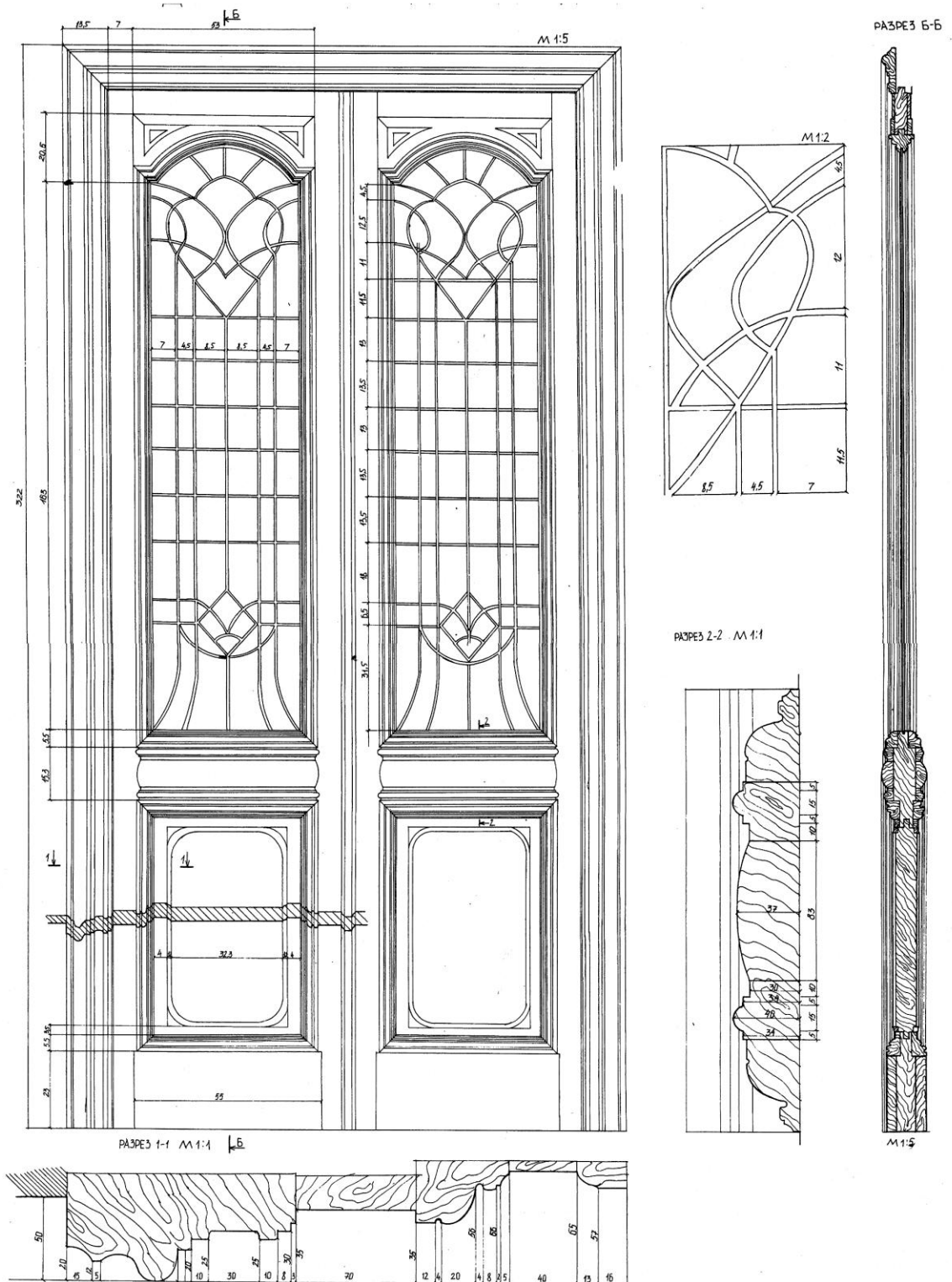

Рис. 49. Внутренняя дверь парадного центрального зала второго этажа. Фрагмент верхней части.

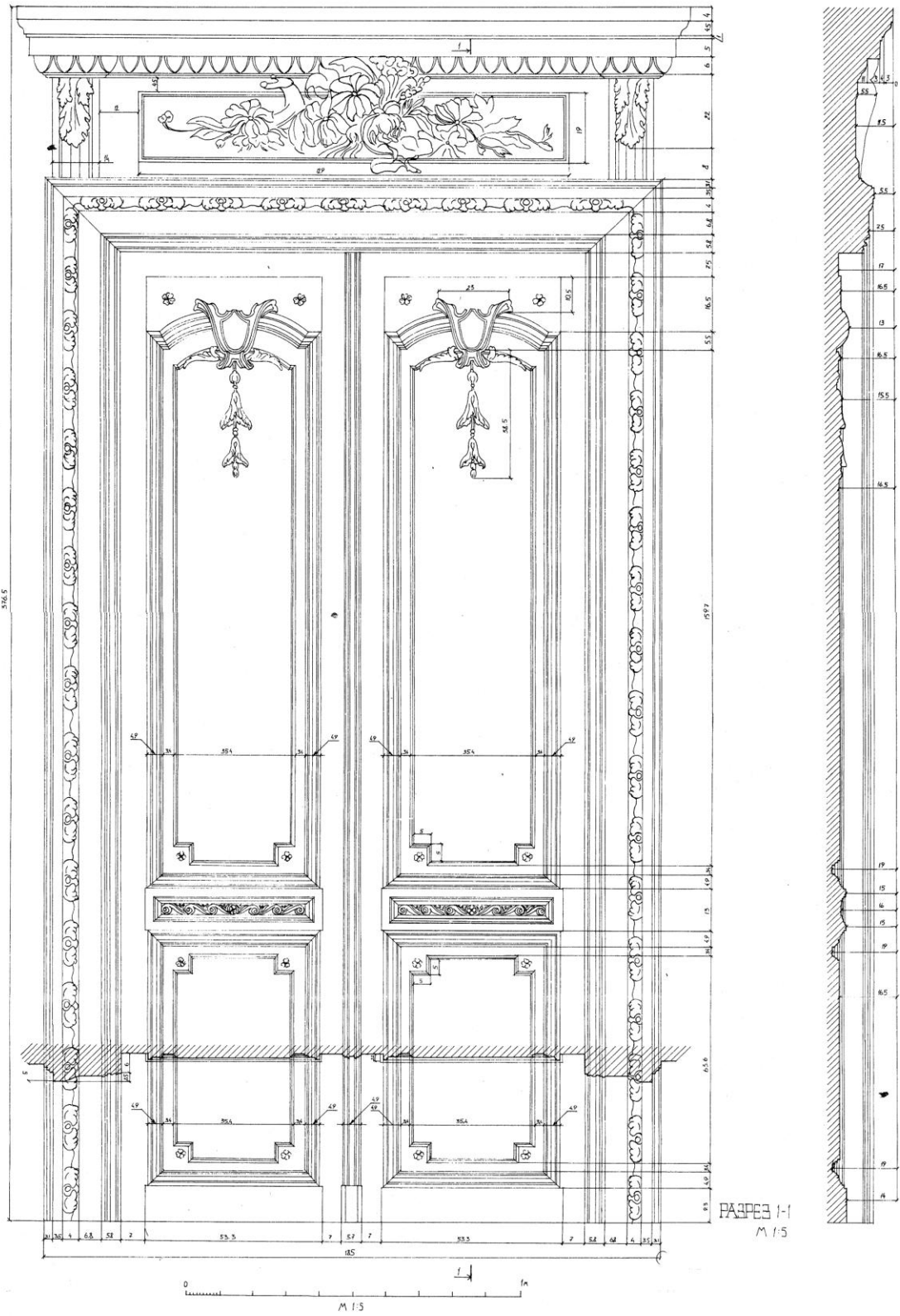

Рис. 50. Окно-витраж в холле второго этажа. Фасад, детали, профили.

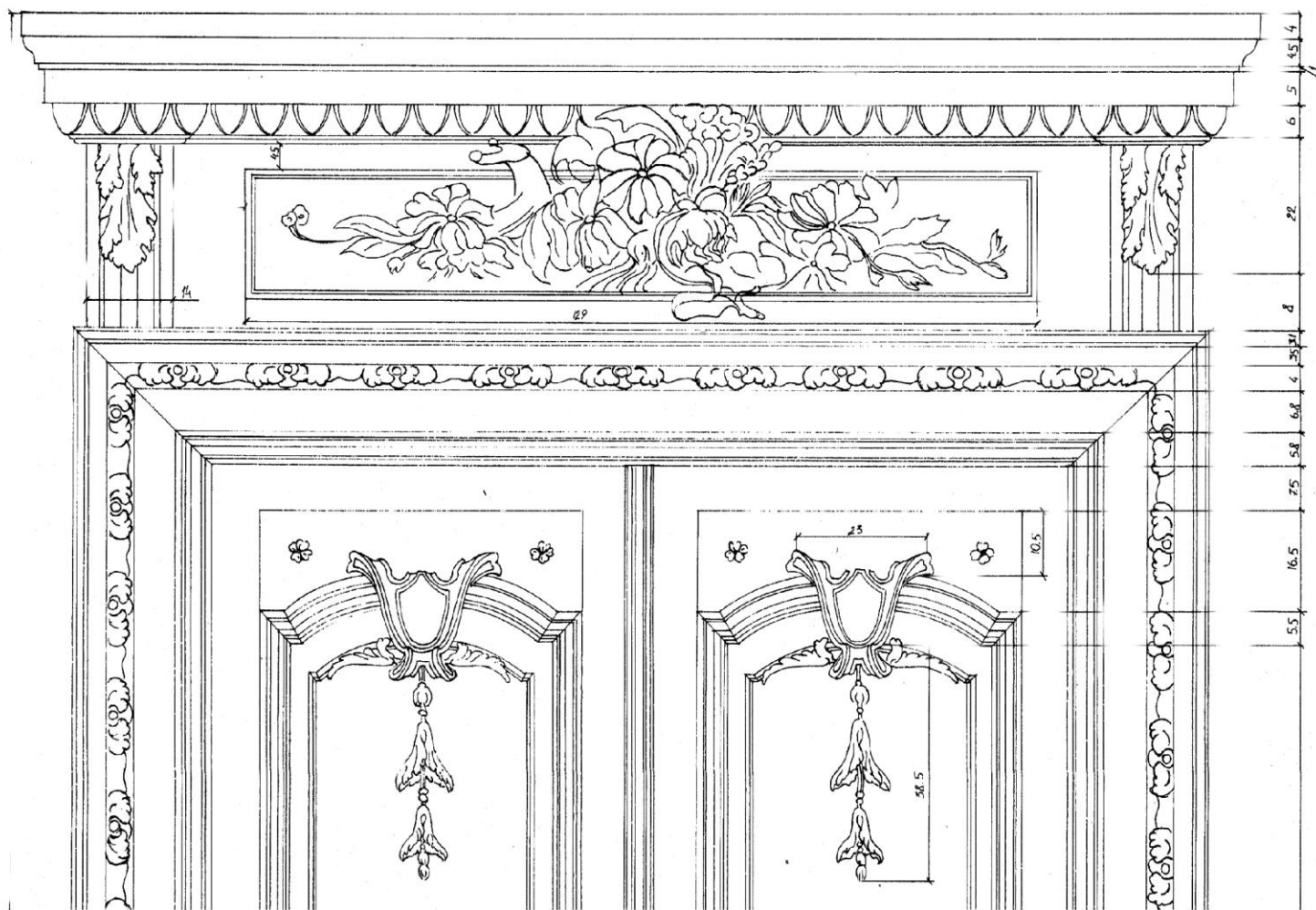

Рис. 51. Окно второго этажа. Вид изнутри. Фасад, план, разрез.

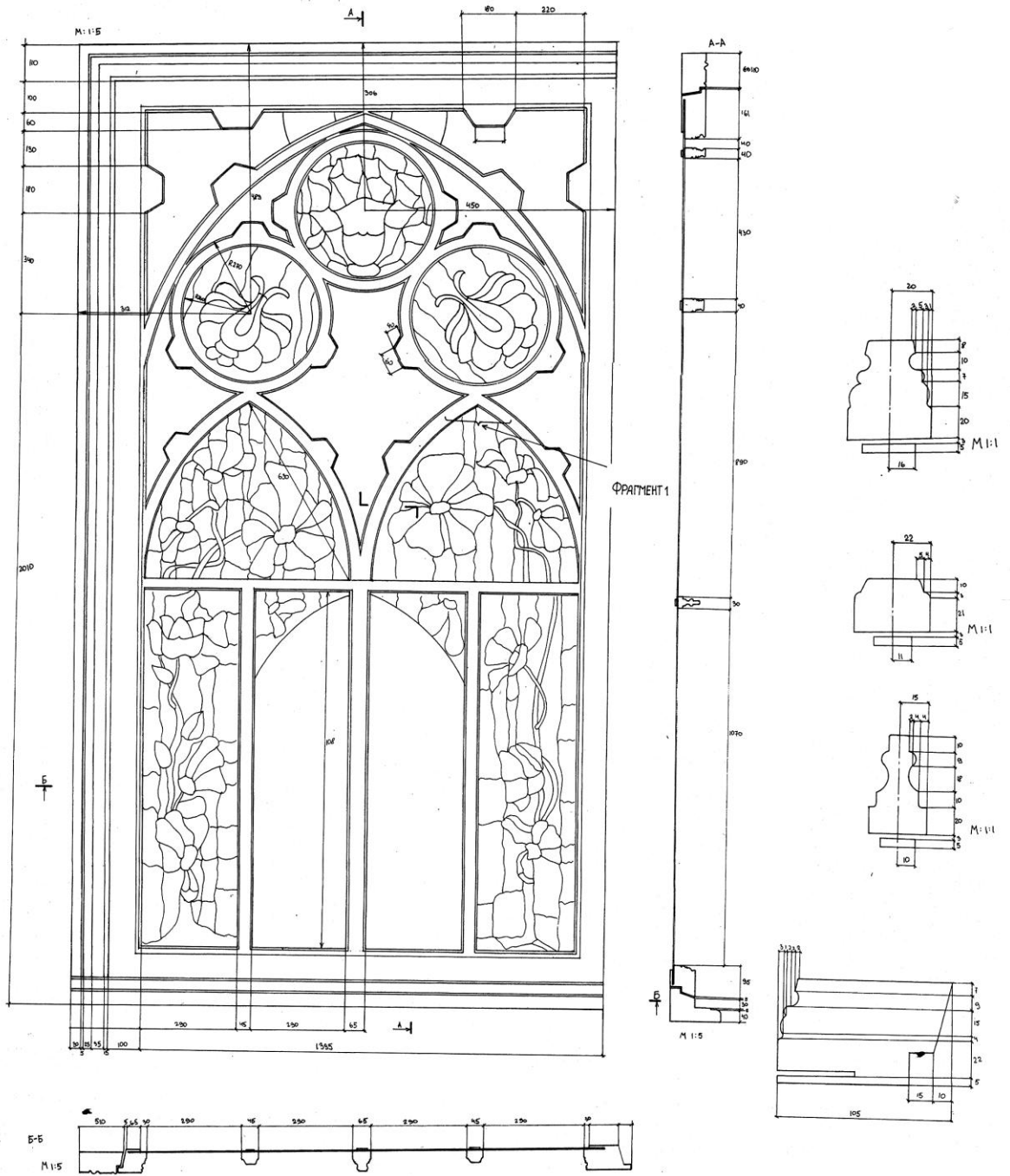

Рис. 52. Рисунок паркета в парадных комнатах второго этажа: в центральном зале (слева), в угловом зале (в центре), в зале у парадной лестницы (справа).

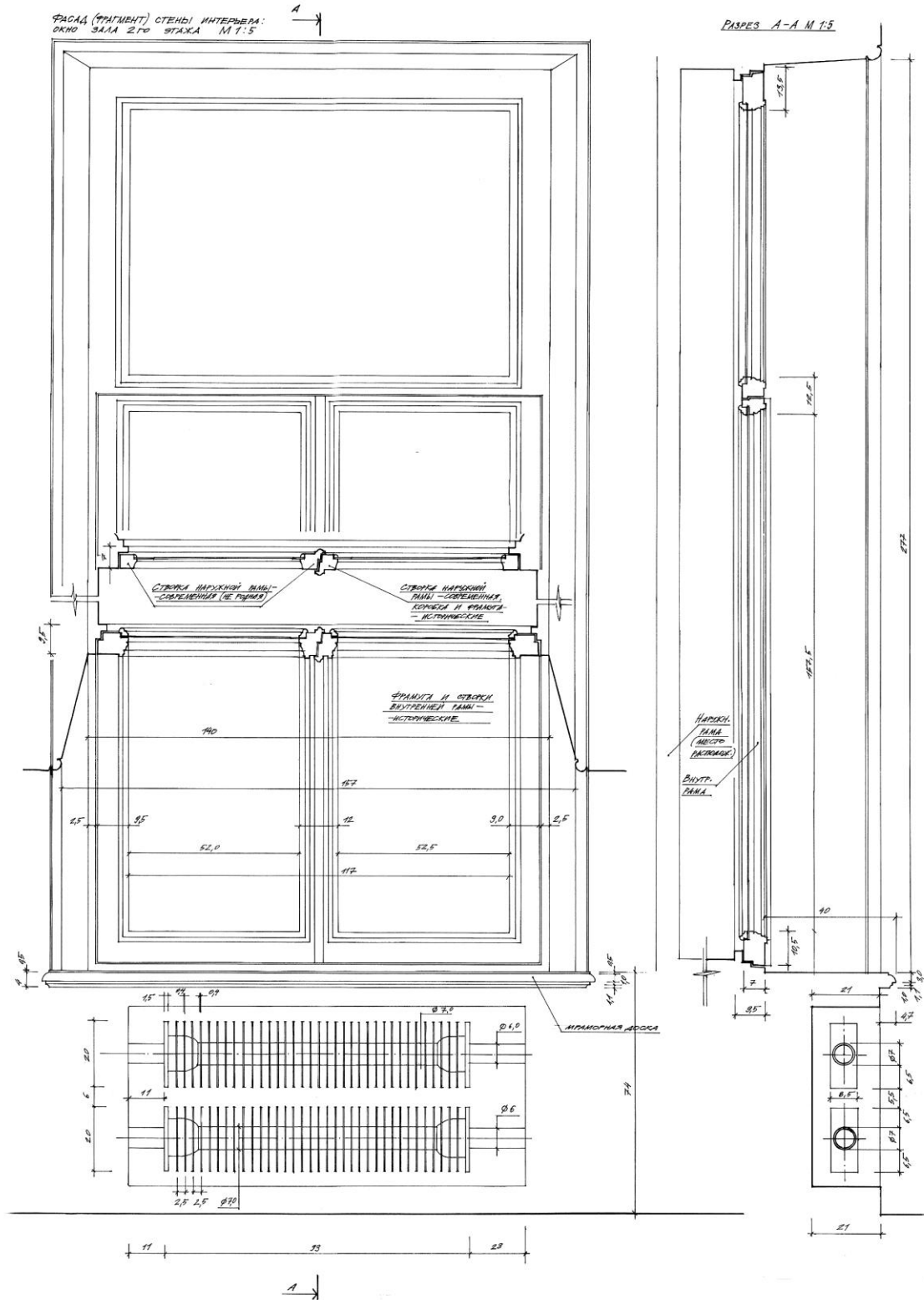

Рис. 53. Служебный корпус № 1. Фасад, профиль стены.

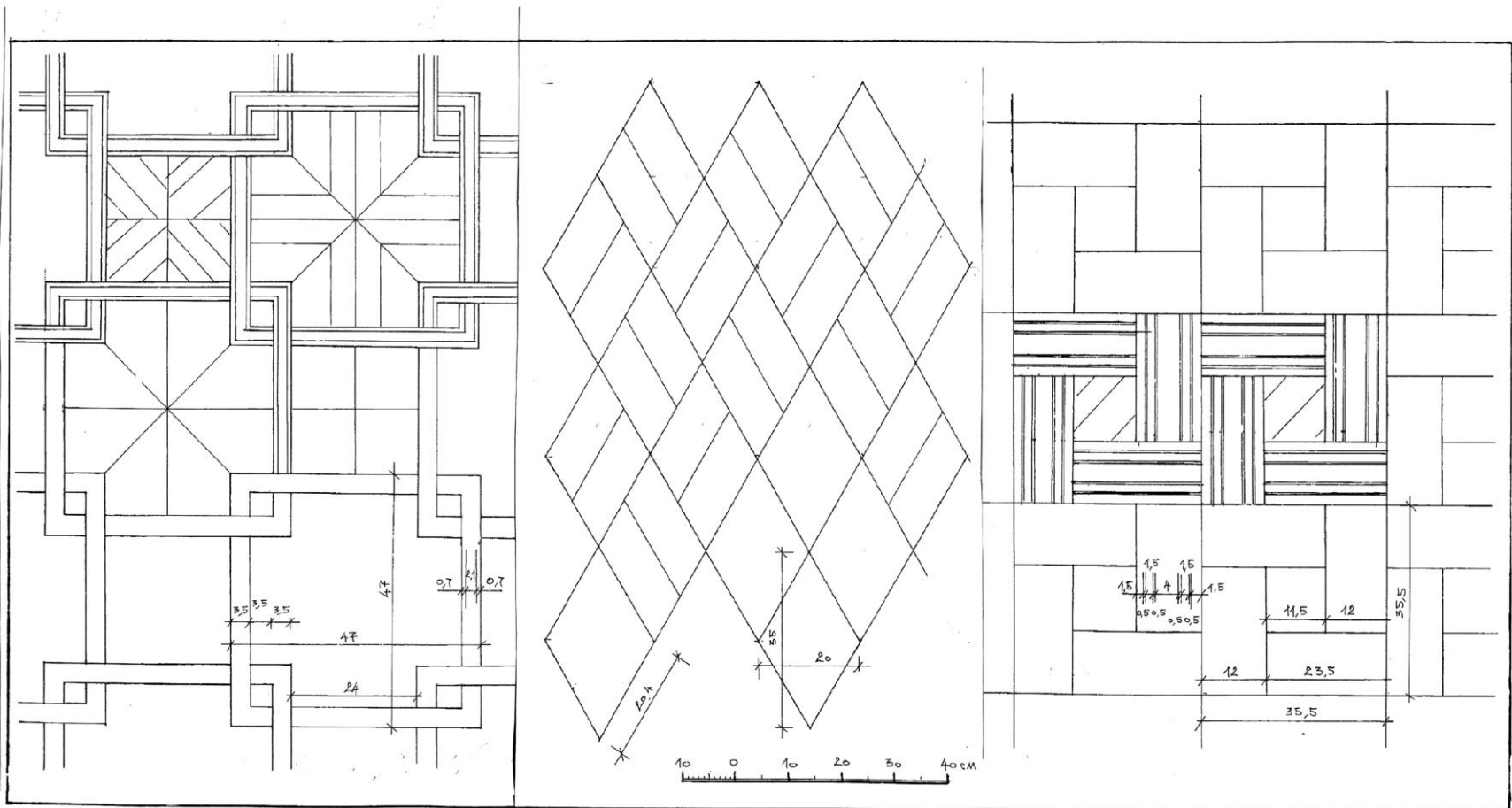

Рис. 54. Хозяйственный корпус. Фасады.

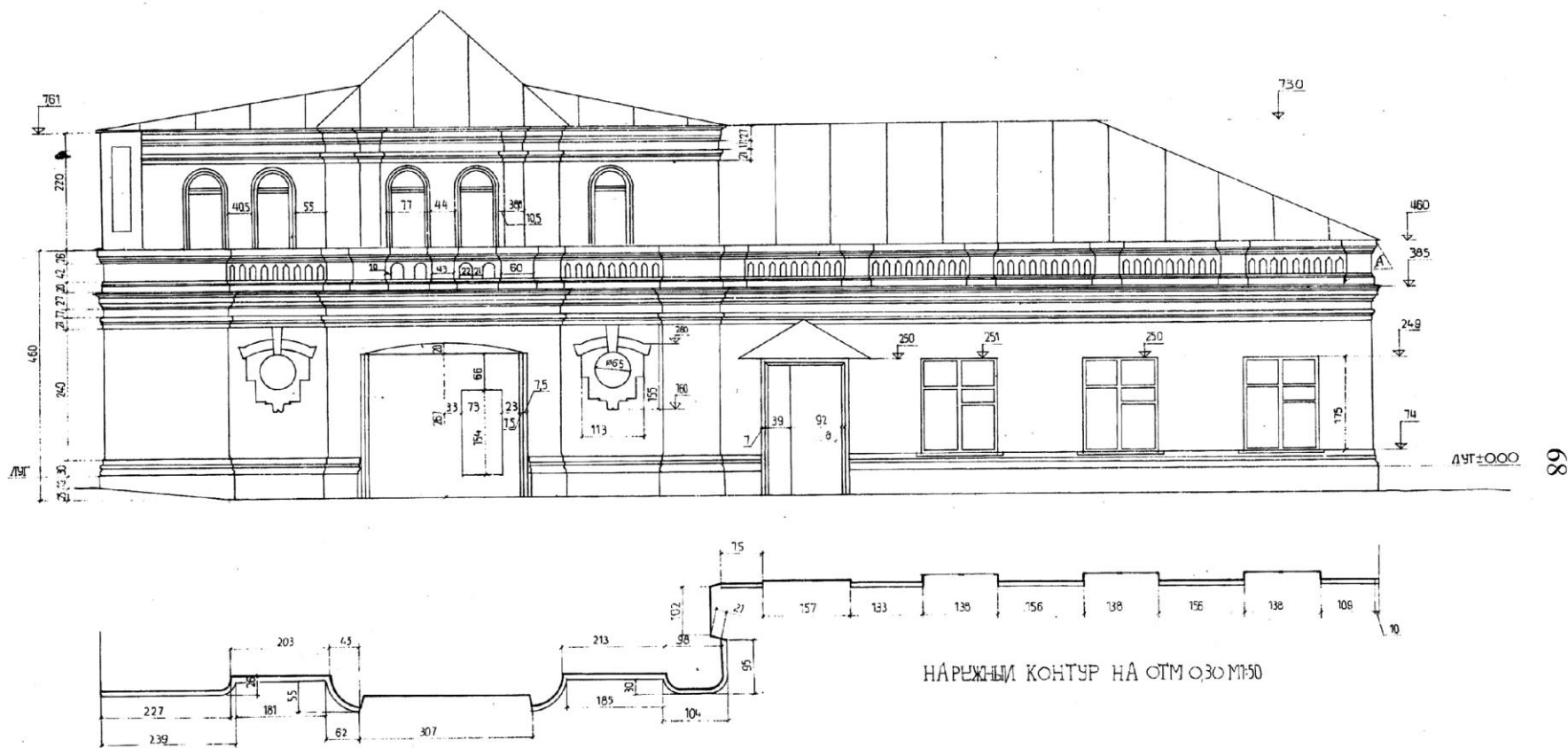

Рис. 55. Хозяйственный корпус. Декоративные детали фасада.

3. Проект реставрации. Эскизный проект, рабочие чертежи.

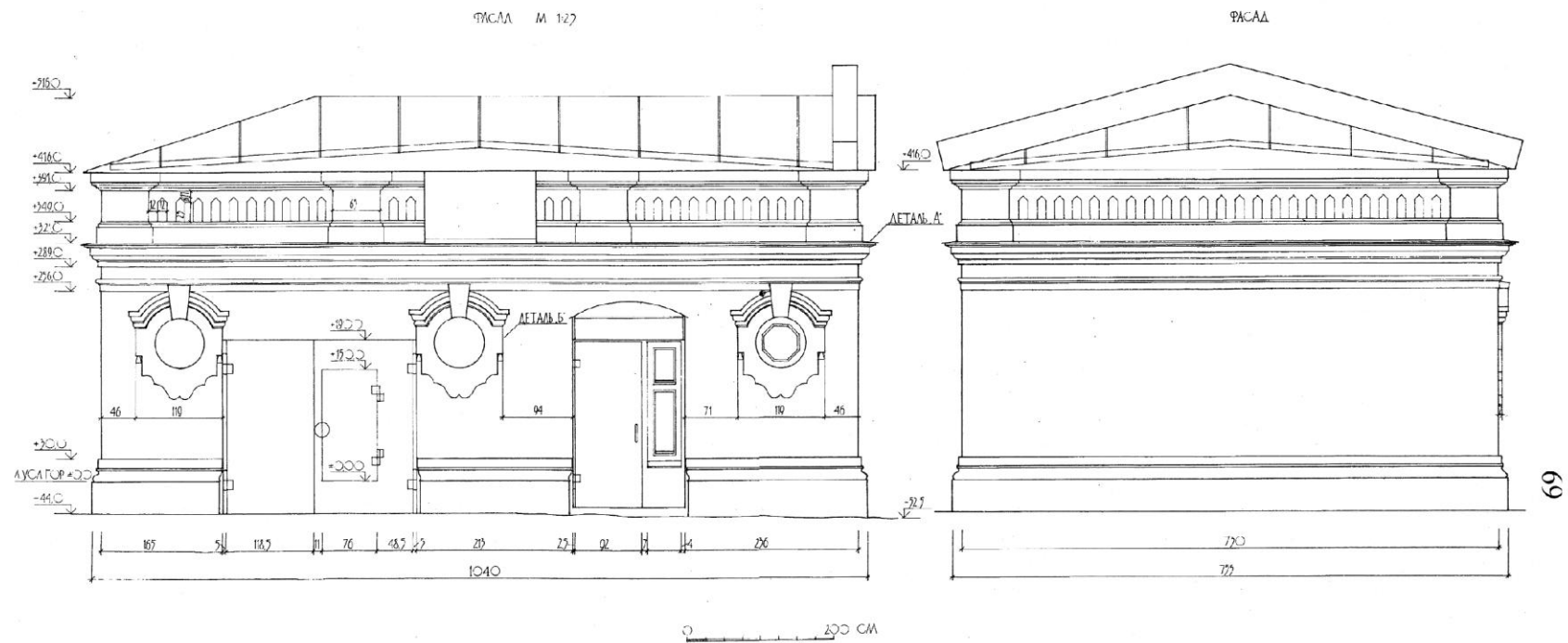
3.1. Пояснительная записка

Эскизный проект был разработан на основе предмета охраны, установленного в Паспорте объекта культурного наследия. В предмет охраны были включены следующие требования:

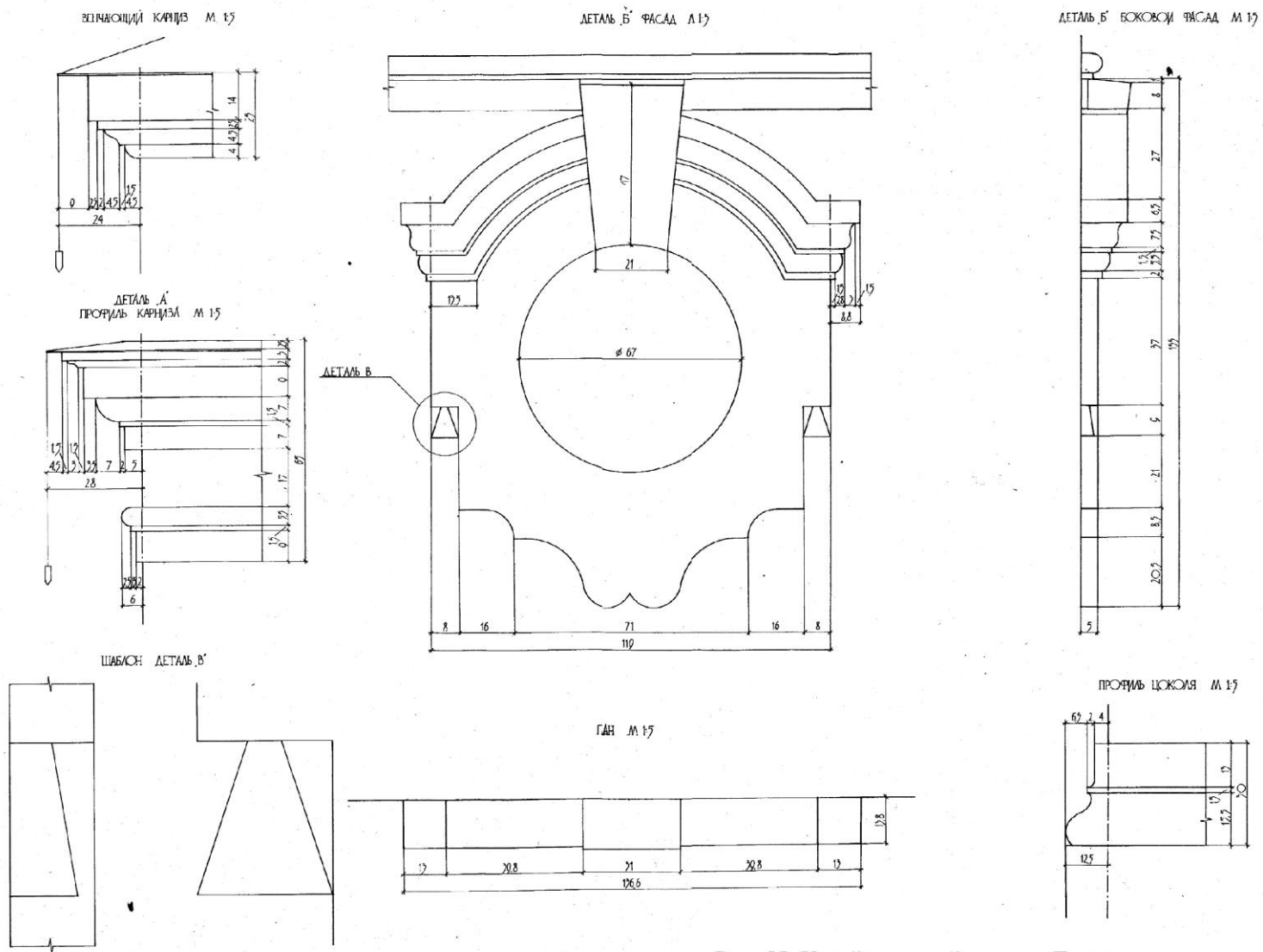
- местоположение объекта, композиция и архитектурное решение всех фасадов, характер обработки стен (руст, фактурная штукатурка), архитектурные детали фасадов: лепнина, наличники, замковые камни, лопатки, карнизы, кованые ограждения балкона, кованые козырьки;

- историческая планировочная структура центральной части здания: вестибюль, холлы первого и второго этажей, парадная лестница (рис.56);

- первоначальные элементы интерьеров: помещение 1 – мраморная лестница, декоративная отделка стен, декоративная отделка потолка, арочный проем, декоративная плитка пола; помещение 2 – мраморная лестница, ограждения лестницы, декоративная отделка стен и потолка, арочный проем, декоративная плитка пола, двери; помещение 3 – потолочные тяги, двери; помещение 4 – дверь; помещение 5 – двери; помещение 6 – дверь, лестница, ограждения лестницы; помещение 7 – своды Монье над помещениями; помещение 8 – своды Монье над помещениями, двери; помещение 9 – потолочные тяги, двери; помещение 10 – потолочные тяги, двери; помещение 11 – потолочные тяги, двери, декоративная плитка пола; помещение 12 – потолочные тяги, двери, декоративная плитка пола; помещение 13 – потолочные тяги, потолочная розетка, двери; помещение 14 – дверь, вентиляционные решетки, мраморные подоконники, декоративная отделка потолка; помещение 15 – двери, декоративная плитка пола, декоративная отделка стен, декоративная отделка потолка, вентиляционные решетки, витраж окна; помещение 16 – потолочные тяги, двери, мраморные подоконники; помещение 17 – дверь; помещение 18 – витраж окна, двери, декоративная отделка арок, декоративная отделка потолков; помещение 19 – дверь; помещение 20 – двери; помещение 21 – дверь; помещение 22 – дверь, декоративная плитка пола; помещение 23 – декоративная отделка потолка, двери; помещение 24 – декоративная отделка потолка, дверь; помещение 25 – декоративная отделка потолка, дверь; помещение 26 – дверь; помещение 27 – декоративная отделка потолка, двери; помещение 28 – печи, фурнитура печи, двери; помещения 29, 30 – двери; помещение 31 – декоративная отделка потолка, потолочная розетка, мраморные подоконники, дверь; помещение 32 – декоративная отделка потолка, декоративная плитка пола; помещение 33 – дубовый потолок, мраморные подоконники, межкомнатные двери, двери с витражным остеклением; помещение 34 – декоративная отделка стен, ниша, двери, мраморные подоконники. Помещения подвала – своды Монье.

В эскизном проекте реставрации предусматривается сохранение и частичное восстановление архитектурного декора на фасадах, а также сохранение разнообразного первоначального лепного декора на стенах и потолках,



Рис. 56. Планы первого и второго этажей с указанием номеров помещений к предмету охраны.

отдельных керамических полов, подлинных дверей внутри помещений здания, сохранение в полном объеме двух интерьеров – вестибюля и холла с мраморными лестницами.

По фасадам архитектурный декор (в отношении сохранности и физического состояния) хуже всего сохранился на главном восточном фасаде, обращенном на улицу. Наиболее серьезные разрушения отмечены в местах приямка водосточных труб к карнизным частям. Особенно это относится к правому верхнему углу заглубленной центральной части фасада. Требуется реставрация плоскости парапета, т.к. для организации водостока пробиты отверстия и разрушен декор в четырех местах плоскости парапета. На фасаде требуется замена многочисленных рустов с разрушенными рамочными контурами и декоративным заполнением, а также фрагментарное укрепление внешнего декоративного слоя в целом. Укрепления или замены требуют нижние профильные плоскости окон первого этажа. Требуется восстановления верхняя часть фасада правого ризалита, где разрушена рустовка стены, декор обрамления центрального окна и маскарон на пилястре. Восстановление профилей и декоративных барельефных деталей требуется на центральном парапете с картушем, где в процессе неграмотных ремонтных работ нарушен рисунок декоративных деталей и волют. Из-за осадков разрушена дверь главного входа (Д 12), требуется ее восстановление с сохранением габаритов и декоративных деталей.

При замене оконных рам как восточного, так и всех остальных фасадов необходимо сохранить старые оконные коробки и первоначальный в основном трехчастный рисунок расстекловки с фрамугой. В больших полуциркулярных окнах второго этажа восточного фасада желательно сохранить целые поверхности стекол (рис. 57).

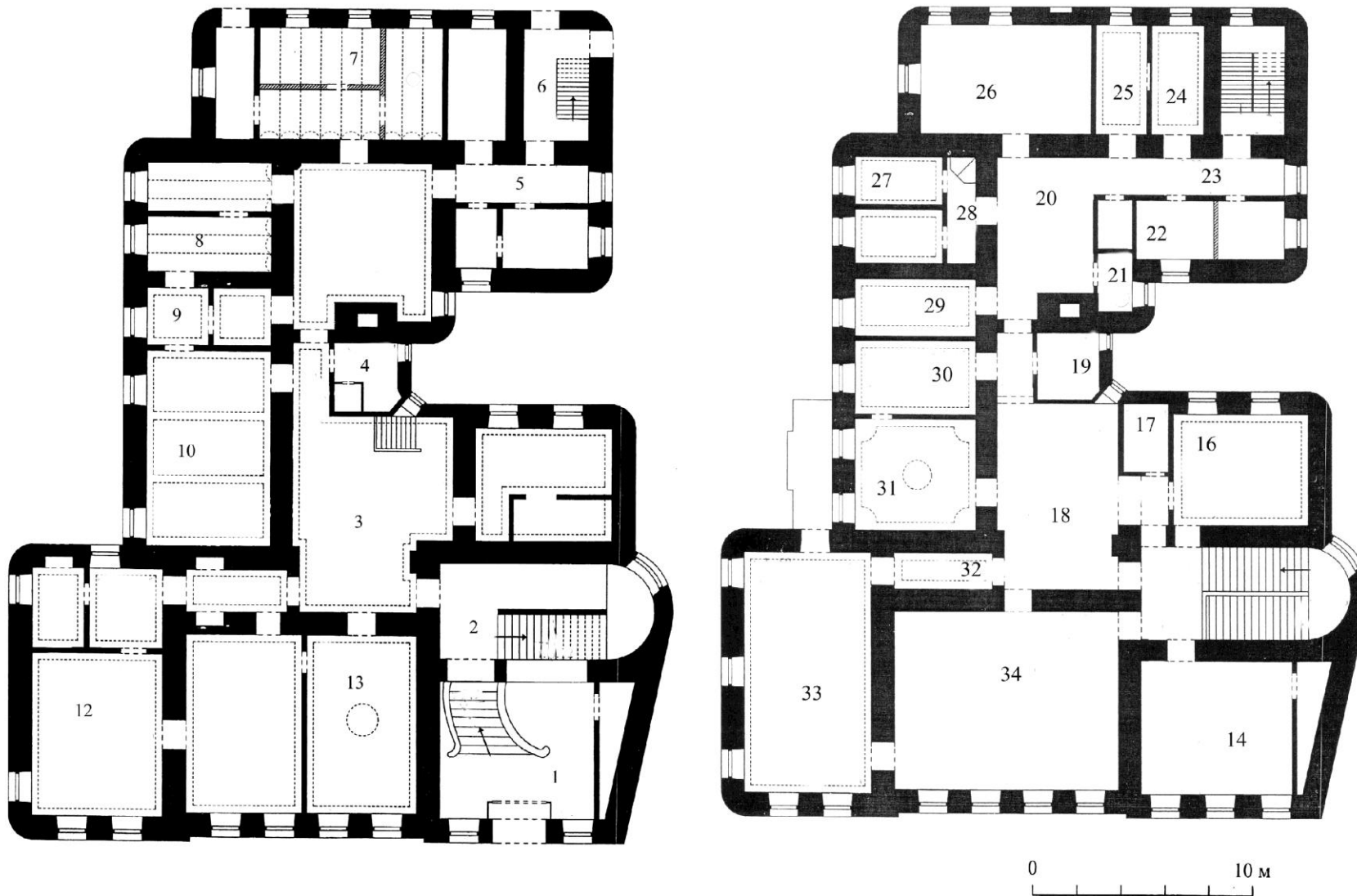
Проездные ворота также требуют реставрации профилей тяг и рустов фасадной части, а также воссоздания утраченных частей створок ворот и калитки.

Архитектурный декор на южном фасаде сохранился значительно лучше, чем на восточном. Характерной чертой фасада является наличие балкона с эффектного рисунка металлической решеткой ограждения, выполненного в стиле модерн. На этом фасаде предусмотрено восстановление отдельных утраченных или искаженных в результате ремонтов рустов (на угловой правой пилястре, на закругленных углах и др.), крупного фрагмента рустовки стены под балконом и обрамлений трех окон (колонки, замковые камни), а также восстановление профилей пояса самого балкона и тяг поверхности под балконом. На этом фасаде (в северо-восточном углу) предлагается восстановить по первому этажу заложенное окно по аналогии с рядом находящимся, т.к. на фасаде сохранились замковые камни, определяющие его ширину. На трех окнах цокольной части требуется восстановление замковых камней. Проектом предусмотрено раскрытие заложенного окна (третья ось от левого угла) и окна, закрытого вентиляционной камерой (рис. 58–60).

На западном фасаде предусмотрено восстановление рустовки и замковых камней над двумя металлическими козырьками, а также раскрытие правого дверного проема. Рустовка левого скругленного угла на всю высоту дома требует укрепления декоративного слоя.

На северном фасаде предложено раскрыть одно окно на втором этаже, выходящем в холл, в размер сохранившегося наличника с колонками; воссоздать разрушившуюся часть цоколя во внутреннем дворике, а также увеличить высоту углового окна первого этажа за счет понижения нижней отметки окна до уровня основных окон, и восстановить рустовку с замковыми камнями.

В интерьерах дома проект реставрации предусматривает сохранение лепного декора, включая потолочные и карнизные тяги, в существующих отметках и с сохранением первоначальных конструкций (сводов и плоских деревянных перекрытий) и преимущественно в прежних габаритных размерах. Разборка отдельных перегородок предусматривает сохранение потолочных тяг.

Сохранению подлежат деревянные двери, отмеченные на планах буквой «Д». Двери отличаются между собой по размерам и характеру декоративной отделки от простых профильных до сложных с рельефной резьбой и цветными витражами. Отдельные двери в парадных помещениях второго этажа имеют разный характер отделки с двух сторон полотен, в зависимости от стилистики интерьера этих помещений (Д 1–Д 4, Д 6, Д 7). Кроме того, двери имеют две системы крепления: обычную, на петлях, и вторую - на подставах, расположенных в полу и в перемычке проема (Д 3, Д 7). По первому этажу выявлено 15 подлинных, художественно ценных дверей, по второму этажу - 17. Все двери требуют частичной реставрации, а дверь с витражом, находящаяся в угловом зале (№ 33) второго этажа (Д 8), требует серьезной реставрации конструкции витража (рис. 61–63).

Наиболее художественно ценными являются интерьеры вестибюля и холла с мраморными лестницами, которые двумя арочными проемами пространственно связаны между собой. Эти интерьеры требуют полной сохранности и тщательной реставрации лепного декора и деталей мраморных лестниц. В вестибюле (№ 1) и холле (№ 2) сохранился пластичный настенный и потолочный лепной декор в стиле модерн. В вестибюле особую ценность имеют деревянные створки трех дверей с резьбой, образующих целую стену (Д 13–Д 15). Лестницы вестибюля и холла выполнены из серого мрамора, включая ступени, площадку и ограждения, и отличаются тонкой прорисовкой профилей. В ограждении не сохранились декоративные, по видимому, металлические вставки. Пол вестибюля и нижней площадки холла покрыт керамической плиткой сложного многоцветного рисунка. Подобные керамические полы сложного рисунка требуют сохранения в угловой комнате (№ 12) первого этажа и в небольшом коридоре (№ 32) на втором этаже. Первоначальных паркетных полов в залах дома не сохранилось, за исключением отдельных фрагментов, выявленных после вскрытия новых по-

крытий и позволяющих установить рисунок паркета. Было выявлено три типа рисунка.

Важным элементом холла является большое витражное окно, выполненное в стиле модерн, и которое является единственным примером художественного исторического витража в Н. Новгороде. Витраж хорошо сохранился, но также требует реставрации отдельных фрагментов. Фрагментарно сохранившийся витраж в холле (№ 18) второго этажа выполнен «под готику» и требует основательной реставрации.

В пяти парадных залах второго этажа фрагментарно сохранились художественные интерьеры. Три зала (№ 33, 34, 14) образуют своеобразную анфиладу вдоль главного фасада, из которых два зала – центральный (№ 34) и северный угловой (№ 14), были ранее объединены большим арочным проемом и представляли собой интересный пространственный ансамбль

В центральном зале (№ 34) требуется сохранение и последующая реставрация лепного настенного декора, выполненного в характере Ренессанса. Декор представляет собой сочетание различных профилированных панелей с барельефными вставками. Особую привлекательность интерьеру придают четыре больших полуциркульных окна, заполненных цельными зеркальными стеклами. В настоящее время в трех окнах врезаны форточки. Важной частью интерьера является сквозной арочный проем, покрытый орнаментальными вставками, а ныне закрытый тонкой стенкой и отделенный от соседней угловой комнаты. Проектом предусмотрено его раскрытие. Декор потолка и паркетный пол зала не сохранился.

В северном угловом зале (№ 14) с входом из холла парадной лестницы сохранился лепной широкий орнаментальный карниз, расположенный в верхней части стены, но не достигающий до потолка. Карниз отличается красивым рисунком. Другая отделка стен, а также потолка и пола не сохранилась.

Важной частью парадных залов являются мраморные подоконники, которые в каждом зале имеют свой цвет (серый, коричневый, зеленый) и различную текстуру. В центральном зале четыре мраморные плиты серого цвета (М 4–М 7). В северном угловом зале на окнах сохранились три мраморные доски светло-коричневого цвета со сложной текстурой (М 1–М 3). Всего в здании выявлено 20 мраморных плит, из них 16 подоконных – в залах, три плиты – на средней площадке мраморной лестницы (в окне-витраже и в двух нишах, М 15–М 17), одна – в арочном проеме вестибюля (М 20).

В угловом юго-восточном зале (№ 33) сохранился деревянный кессонированный потолок с глубокими тонко профилированными кессонами и декоративными резными вставками. Первоначальная отделка стен и пола не сохранилась. В пяти окнах установлены мраморные подоконники коричневого цвета (М 8–М 12). В зале возможно раскрытие небольшого дверного проема в соседний зал.

В примыкающей по южному фасаду к этому залу парадной комнате (№ 31) сохранились лепные потолок и широкий фриз под ним. Лепной по-

толок представляет собой систему тонко исполненных барельефов и розеток, отличающихся изысканным рисунком и имеющих барочный характер. Первоначальная отделка пола и стен не сохранилась. Два мраморных подоконника имеют серовато-коричневый цвет с живописной текстурой (М 18–М 19).

В последнем, пятом зале (№ 16), примыкающем к холлу парадной лестницы, сохранился пластичный лепной потолок, выполненный по типу кессон с декоративными заполнениями. Особую ценность имеют два мраморных подоконника зеленого цвета с красивой текстурой (М13–М14). Отделка стен и пола не сохранились.

Художественный интерес представляет интерьер центрального холла (№ 18) второго этажа, имеющего сложную ломаную конфигурацию в плане, подчеркнутую широкой лентой карнизной тяги. В интерьер включены: цветное окно-витраж, полуциркулярная арка с кессонами над входом в угловой парадный зал и высокий проем, верхняя часть которого оформлена лепной объемной вставкой в стиле модерн.

К ценным элементам интерьеров дома относятся также кафельная печь в комнате (№ 28) второго этажа юго-западной части и металлические решетки четырех ограждений лестничных маршей, а также двух окон лестничной клетки (№ 6) в северо-западном углу дома.

Перед главным входом традиционно для второй половины XIX в. располагались так называемые зонтики, которые представляли собой металлические кованые или литые чугунные навесы, имеющие глубину во всю ширину тротуара и опирающиеся на тонкие опоры-колонны. Многочисленные «зонты» стояли у домов по наиболее престижным улицам, в том числе и по ул. Ильинской, о чем свидетельствуют фотографии М.П. Дмитриева. Отдельные примеры подобных зонтов сохранились на ул. Сергиевской (дома № 20, 23), ул. Минина, 26, и ул. Рождественской, 30. Однако восстановление подобного навеса не соответствует условиям современного транспорта, поэтому над главным входом был запроектирован неглубокий навес-козырек. Кроме того не обнаружено исторических фотографий дома. Стилистически рисунок его кованых деталей был заимствован из деталей металлических ворот данной усадьбы, которые придают целостность главному фасаду особняка со стороны ул. Ильинской (рис. 64).

3.2. Эскизный проект, рабочие чертежи:
Фасады, планы. Детали. Рис. 56-64

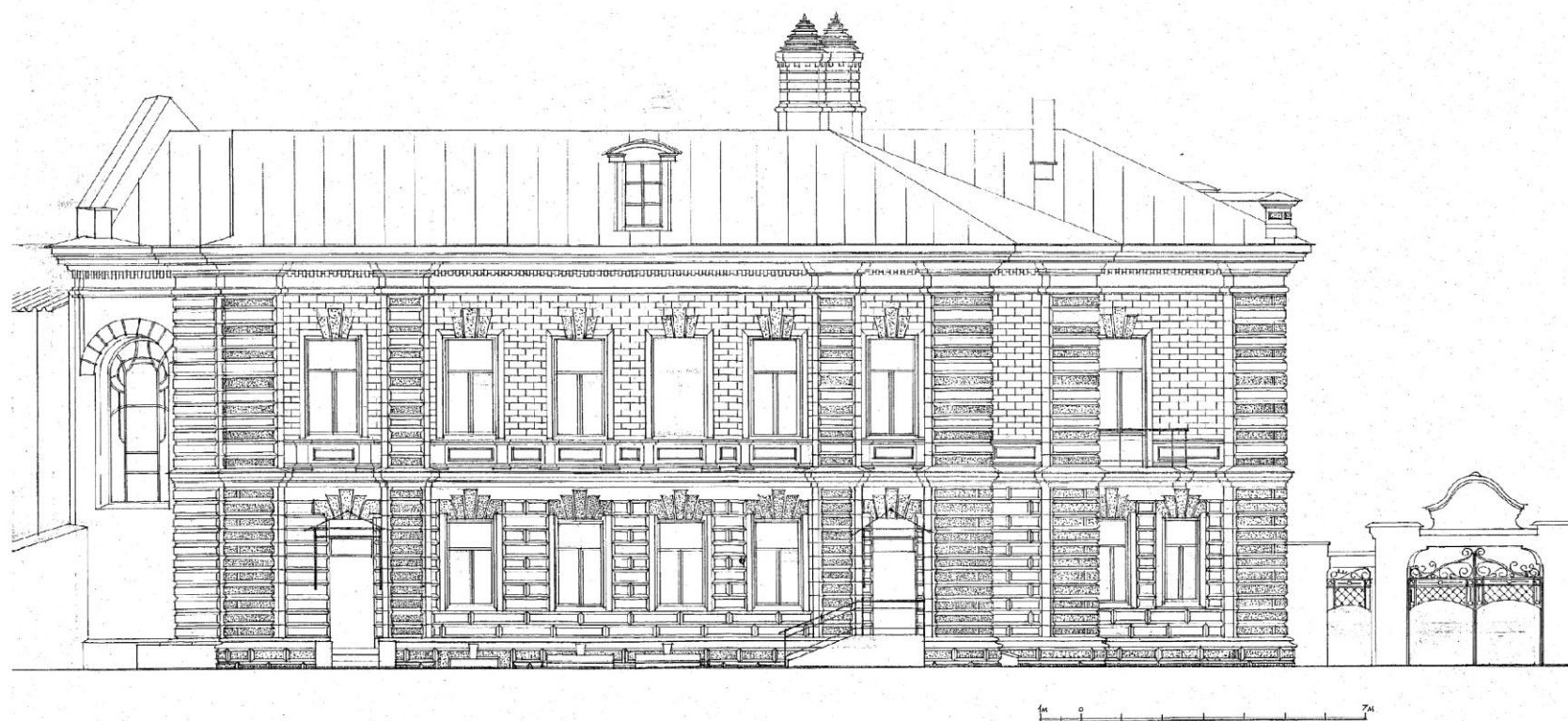

77

Рис. 57. Западный фасад. Эскизный проект



Рис. 58. Восточный фасад по ул. Ильинской. Эскизный проект





Рис. 59. Южный фасад. Эскизный проект.

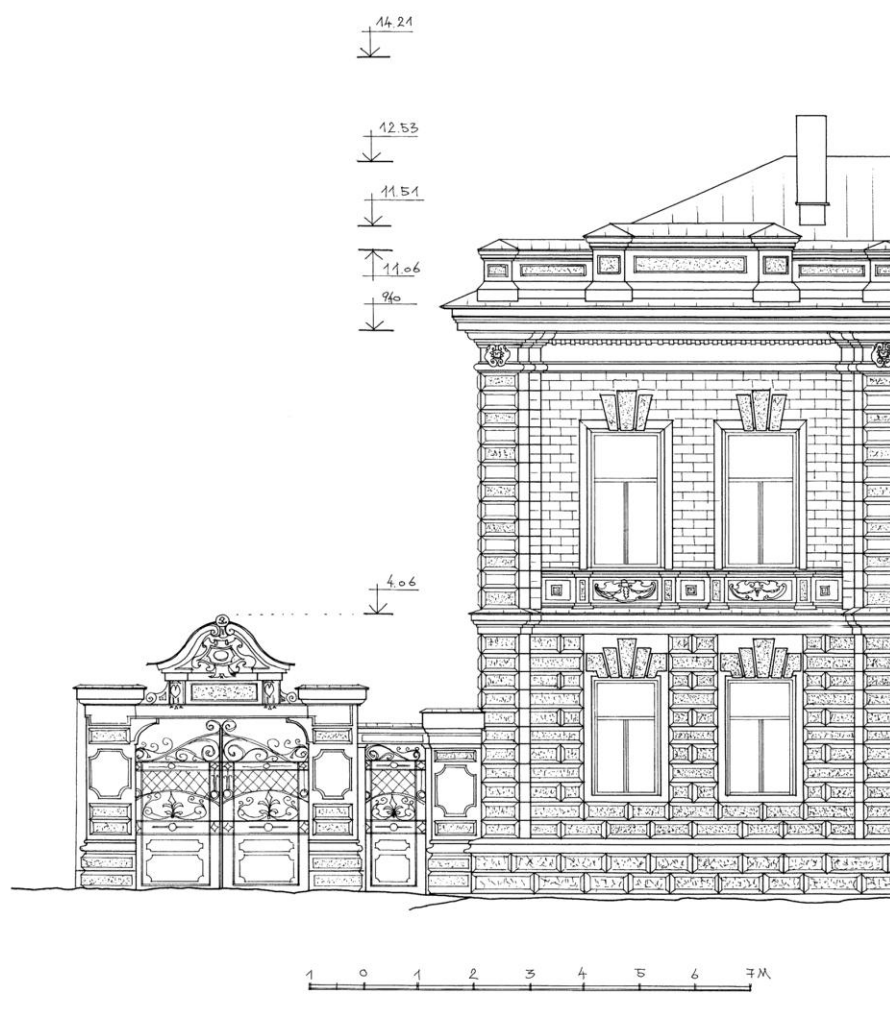

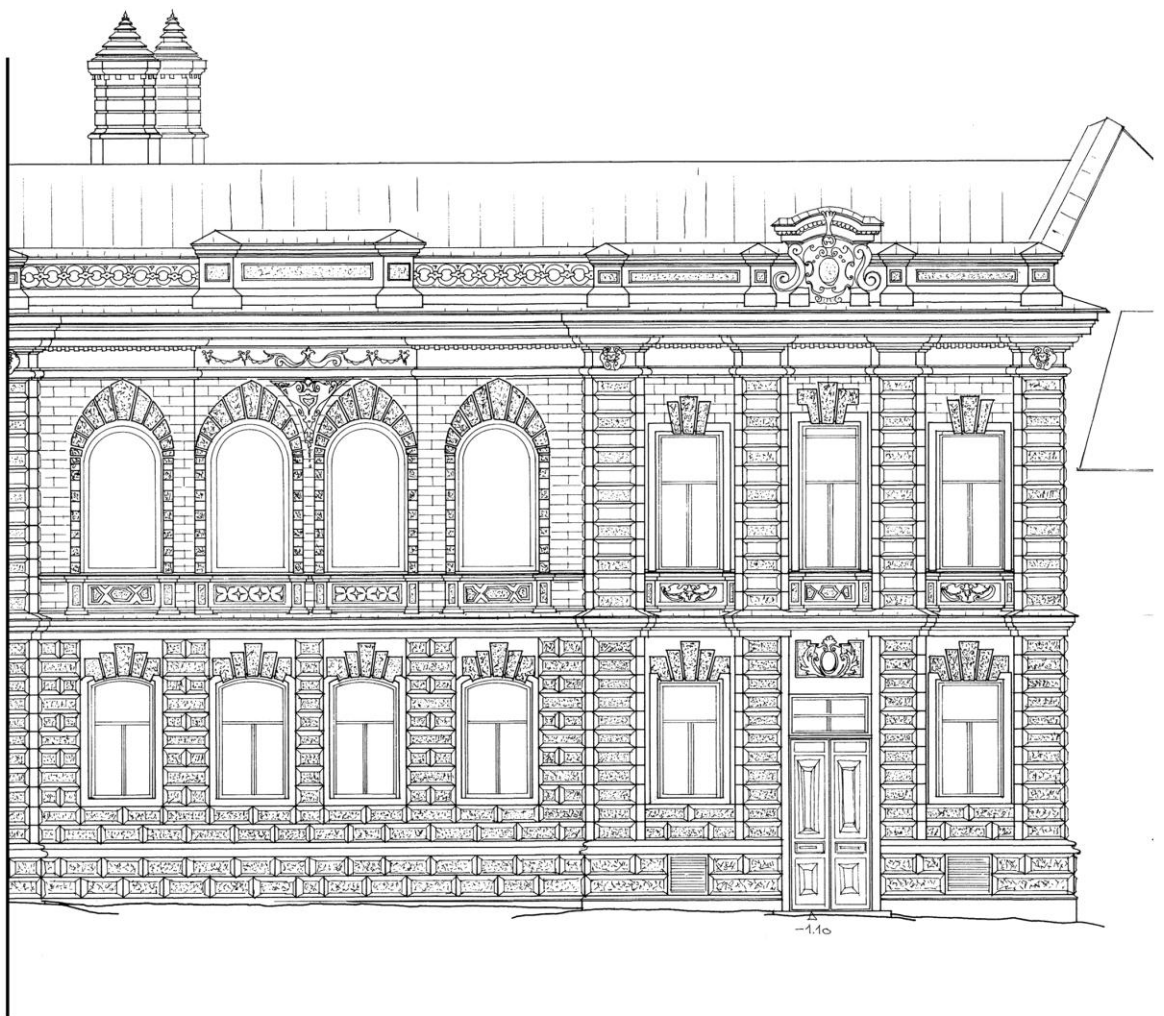
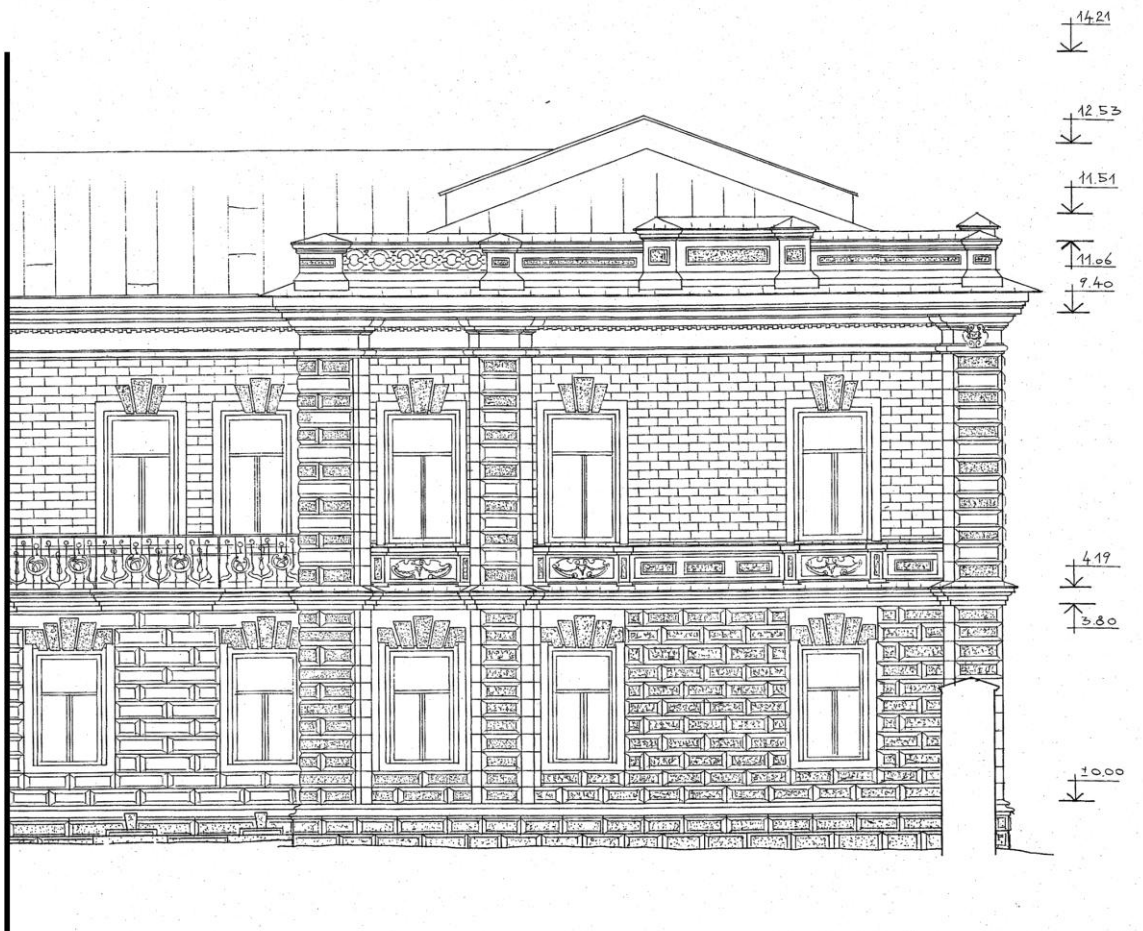

Рис. 60. Фасады: северный (внизу) и внутривортовый западный (вверху). Эскизный проект.



Рис. 61. План первого этажа с указанием потолочных и карнизных тяг, исторических дверей. Эскизный проект.

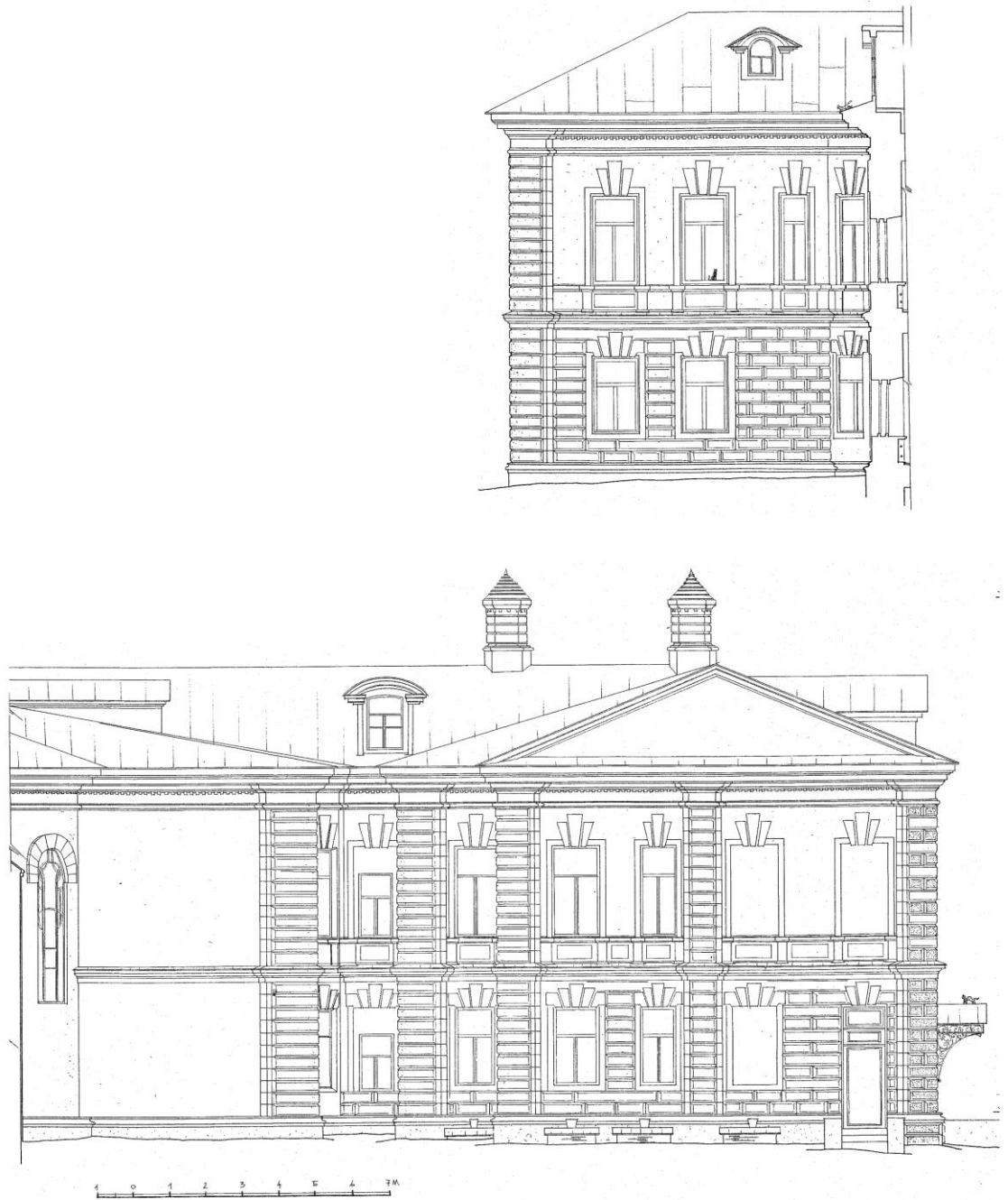

Рис. 63. План подвального этажа с указанием сводов Монье. Эскизный проект.

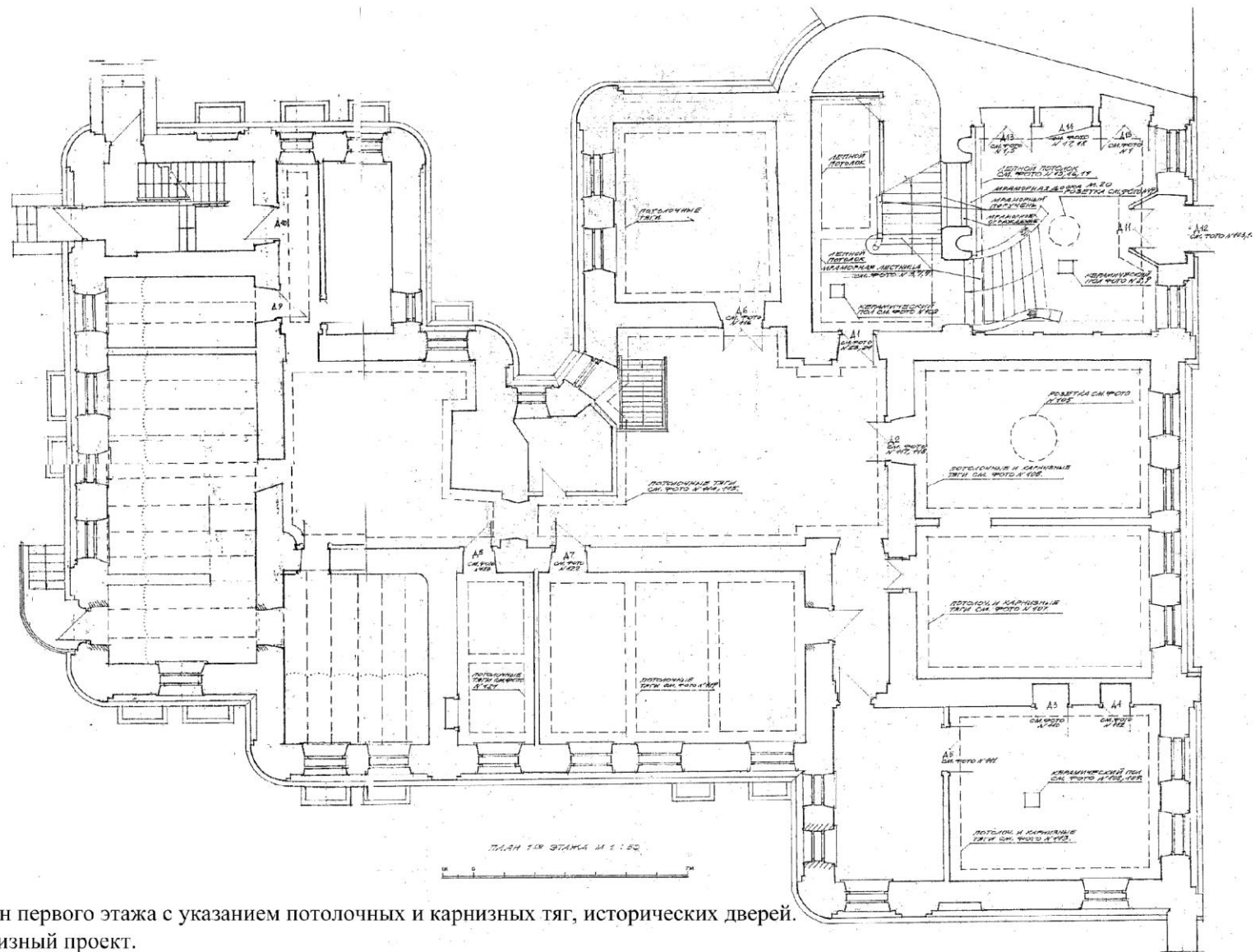

Рис. 64. Металлический козырек над главным входом. Рабочий чертеж.

4. Ремонтно-реставрационные работы

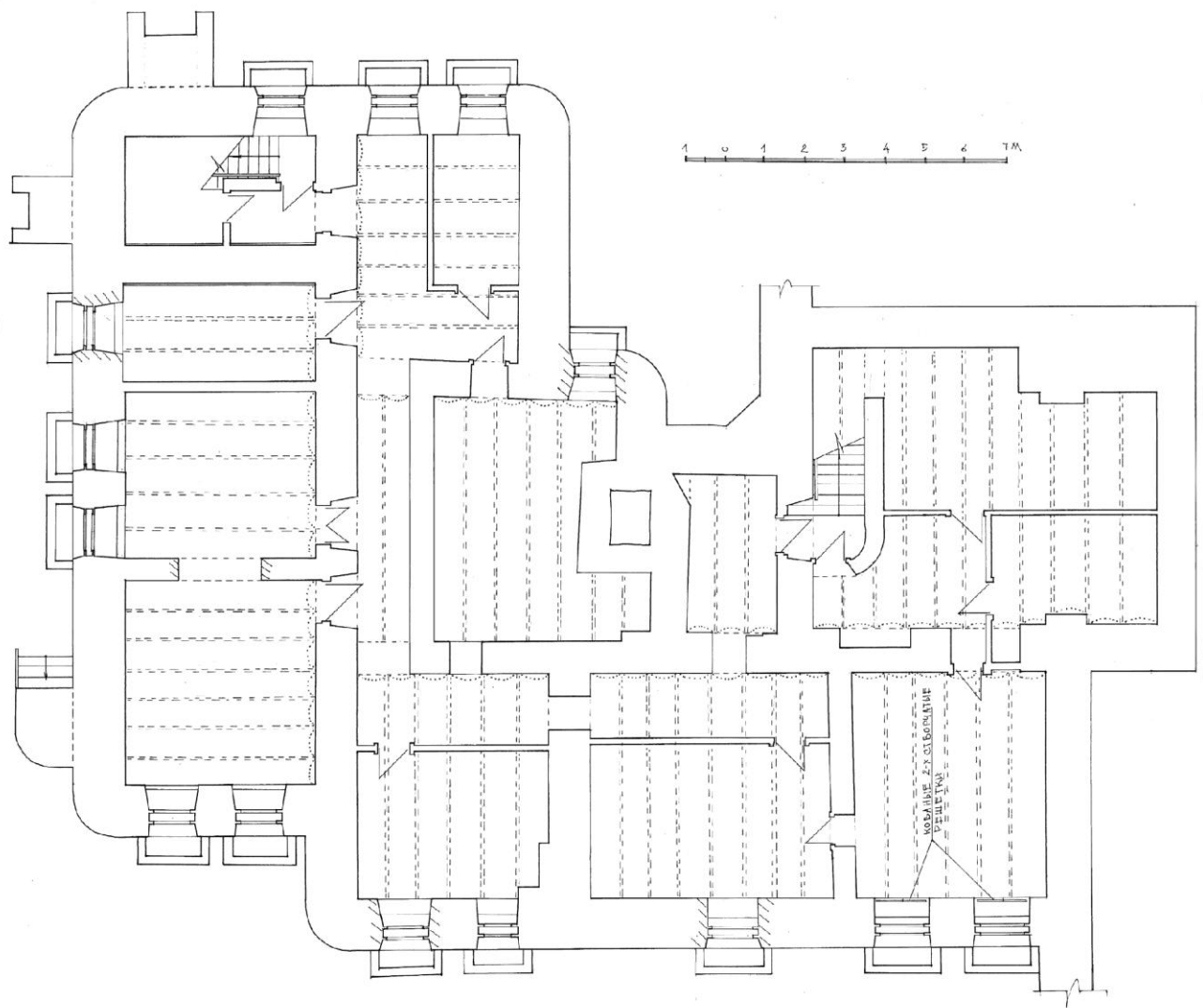
Пояснительная записка. Фотофиксация. Рис. 65–69.

В процессе реставрационно-строительных работ на всех фасадах был проведен значительный комплекс мероприятий по восстановлению рисунка рустовки стен, профилей наличников окон и деталей сложно профилированного парапета. Над главным входом взамен ранее утраченного установлен козырек, рисунок которого был выполнен в соответствии с деталями створок главных ворот дома. Во всех окнах заменены деревянные рамы, но с сохранением старого рисунка переплетов. Исключение составили только пять полуциркульных окон главного фасада, замененных окнами с одним переплетом, в отличие от единых зеркальных стекол нижние части окон открываются. Особые требования были предъявлены к окраске фасадов. Цвет соответствует цвету естественного камня и отражает целостность фасадов. Большие работы проведены на цокольной части дома, в частности, на дворовых фасадах были восстановлены профили цоколя и раскрыты ранее заложенные цокольные окна (рис. 65–66).

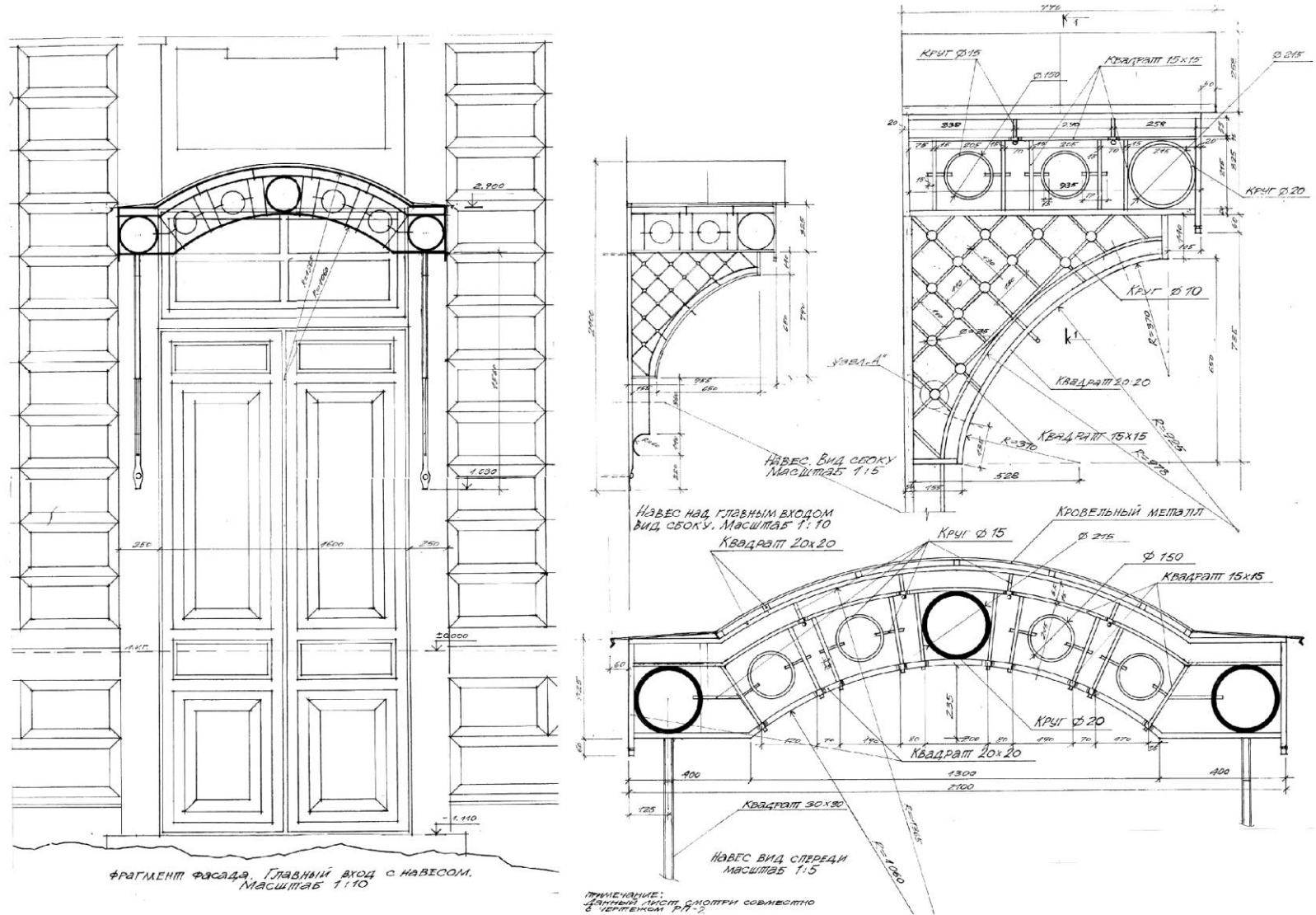
Значительные работы были проведены внутри дома с целью приспособления его под учебный корпус и размещение кафедры ЮНЕСКО. Главная задача состояла в сохранении и восстановлении не только отдельных фрагментов и деталей, но и исторических интерьеров семи комнат, в которых разместились служебные помещения кафедры. Надо отметить, что полностью интерьеры, т.е. декор стен, потолков и полов, сохранились только во входном вестибюле и холле парадной лестницы (рис. 68). В остальных комнатах отделка сохранилась фрагментарно: либо только декоративные, лепные потолки, либо лепная отделка стен. В двух комнатах второго этажа, примыкающих к центральному холлу, сохранились лепные потолки, отличающиеся тонкой пластикой и изысканным рисунком, а в угловой комнате – деревянный кессонированный потолок. В центральном зале, обращенном на улицу, стены на всю высоту комнаты украшены барельефными панелями, в рисунках которых использованы растительные орнаменты. К сожалению, в этом самом большом зале утрачен лепной орнаментальный потолок, который первоначально придавал помещению парадность и объем. Особую изысканность залу придают порталы дверей, выполненные в объемной пластике с включением разнообразных цветов (рис. 46, 49). Кроме того, этот зал ранее объединялся с соседним залом большим арочным проемом. В угловой парадной комнате сохранился редкий в нижегородской архитектуре рубежа XIX–XX вв. кессонированный потолок, но утрачены характерные для подобного решения деревянные панели обшивки стен, придававшие интерьеру, по видимому, кабинета владельца целостность и уют. Специальные работы были проведены при реставрации многочисленных мраморных подоконных плит: многочисленные трещины и сколы были устранены путем их заливки разнообразными мастиками.



Рис. 65. Вид особняка с ул. Ильинской (вверху) и со двора (внизу) после реставрации



Рис. 66. Вид дворового фасада (вверху) и проездных ворот (внизу) после реставрации.

С целью приспособления помещений первого этажа под учебные аудитории были использованы разные приемы реставрации. Так, в двух смежных комнатах, выходящих на улицу, была разобрана перегородка, но это было сделано с учетом сохранения узкой верхней части, где проходили потолочные тяги. В угловой комнате (№ 12), в которой располагался мозаичный пол как предмет охраны, пришлось применить выстилку нового покрытия поверх старого пола, т.к. исторический пол сильно провис в центральной части и его использовать было невозможно.

Большая часть помещений, обращенных во двор, носила жилой и хозяйственный характер, потому декоративная отделка была их скромной: потолочные тяги, в одной комнате (№ 28) сохранилась кафельная печь. В подвальном этаже размещались хозяйственные помещения, главным из которых была котельная. В доме, помимо батарей-радиаторов, часть которых была сохранена, отопление проводилось и через калориферы. В процессе реставрации в подвале были раскрыты ранее заложенные окна. Все помещения подвала отданы под хозяйственные цели, а также под гардероб.

Особый интерес в доме Маркова имеют полностью или фрагментарно сохранившиеся художественные интерьеры отдельных помещений. Наибольшую художественную ценность представляют вестибюль и холл с мраморными лестницами, объединенными арочными проемами. Здесь также сохранились как деревянные резные панели с большим зеркалом, так и декоративная лепка стен и потолков, представляющие собой единственный законченный пространственный образец интерьера модерна в Н. Новгороде.

Особняк Маркова в нижегородском зодчестве является уникальным примером дома, в пространство которого включены художественно выполненные витражи. Витражи расположены в разных частях дома и придают дому специфическую цвето-световую характеристику. Самым ярким и многоцветным является витраж на парадной лестнице (рис. 68). Огромное окно-витраж выполнено в характерной манере модерна и по рисунку представляет собой раскрывшего хвост павлина среди цветов. Этот цвет витража в сочетании с светло-серыми мраморными ступенями и пластичными ограждениями лестницы и раскрашенным декоративным орнаментом стен создает удивительно эмоциональный интерьер. При реставрации витража была укреплена и приведена в первоначальное положение его свинцовая конструктивная основа.

Два других витража украшают входные двери в угловой парадный зал. Они имеют геометрически сложный рисунок (рис. 47). Цветовую гамму их дополняют свинцовые переплеты, которые создают из пересекающихся линий ажурный рисунок. Третий витраж-окно расположен в центральном просторном холле второго этажа (рис. 50). В нем преобладает готическая, средневековая тема – стрельчатая арка включает круглые элементы. Насыщенные контрастные оттенки желтого и голубого на нейтральном белом фоне выделяют символические, фантастические цветы.



Рис. 67. Вид мраморных деталей лестниц в вестибюле (вверху) и в холле (внизу).

Исключительное значение имеют лестницы, в которых марши, ограждения и площадки выполнены из беломраморных плит (рис. 37–39). Пластике их характеризуют четкие сложные профили и высокое качество строительных работ. Подобные мраморные лестницы сохранились в Н.Новгороде лишь в двух особняках (ныне музеях), принадлежавших С.М. Рукавишникову (Верхне-Волжская наб., 10) и В.М. Бурмистровой (ул. Минина, 24) [6]. Особый пространственный интерес представляет лестница в вестибюле. Она имеет криволинейное волнообразное очертание в плане и включает спиралевидные скульптурные объемы (рис. 69). В отдельные ячейки ограждения главной парадной лестницы первоначально были вставлены металлические декоративные элементы, о чем свидетельствуют боковые отверстия. На первом этаже художественный интерес представляют полотна двух дверей и панели с большим зеркалом, выполненные с элементами модерна. При реставрационных работах утраченные фрагменты резьбы на деревянных панелях восстановлены. Отдельные сколы в мраморных ступенях лестниц были устранены путем врезки новых фрагментов.

Наиболее ценные интерьеры расположены на втором этаже. Три из них образуют парадную анфиладу вдоль главного фасада дома. Так, в центральном зале с большими полуциркульными окнами поверхность стен расчленена пилястрами-панелями с включением сложных барельефных растительных орнаментов, рисунок которых выдержан в стиле архитектуры итальянского Возрождения. При реставрационных работах единые оконные проемы были заменены окнами с включением нижних открывающихся фрагуг, необходимых для проветривания помещения. Центральный зал первоначально большим арочным проемом раскрывался в первую квадратную комнату. Однако в процессе приспособления не удалось воссоздать историческую анфиладу комнат, которые ныне существуют как отдельные комнаты кафедры. Здесь был сохранен заложенный проем. С другой стороны, зал соединен с угловой комнатой, в которой главным архитектурным акцентом является кессонированный деревянный потолок, также ассоциирующийся с парадными залами дворцов Ренессанса. Кессоны украшены тонко профилированными порезками и резными деталями, которые в процессе реставрации были расчищены и восстановлены.

Этот зал имеет выход на просторную террасу, обращенную во двор, и соединен с соседней парадной комнатой, отмеченной красиво и тонко прорисованным лепным потолком с розеткой. В последнем парадном зале, прилегающем к лестничному холлу, также лепной потолок с объемными карнизными элементами и центральной розеткой. Во всех залах первоначально был наборный дубовый паркет геометрического рисунка: по отдельным фрагментам обнаруженным в центральном зале видно, что рисунок паркета выполнен на основе геометрических фигур (прямоугольников, треугольников) образующих звездообразные композиции (рис. 52).



Рис. 68. Вид лепного потолка в вестибюле (вверху) и окна-вitraжа (внизу). Фото 2008 г.

Важным элементом художественных интерьеров являются мраморные подоконники. Причем цвет мрамора и его текстура в каждом из залов не повторяются: серый, красный, коричневато-желтый, зеленый. Все семнадцать подоконников в процессе работ были сохранены и отреставрированы.

Особую ценность в парадных интерьерах представляют филенчатые двери. Они отражают стилистику залов. Так, в парадной анфиладе комнат полотна дверей украшены объемной резьбой на тему морских раковин (рис. 43, 48), а на парадной лестнице этот рисунок дверей выдержан в стиле модерн и включает плоские композиции из рельефных и раскрашенных цветов (рис. 45). Лишь в угловом зале, вход в который ведет из темного коридора, использованы двухстворчатые дубовые двери с цветными витражами (рис. 47). Характер декора полотен дверей был выбран в зависимости от стилистики смежных помещений. Одна сторона полотен двери выполнена в стиле ренессанса, другая – в стиле модерн.

Ремонтно-реставрационные работы велись на средства ННГАСУ и под контролем ректора Е.В. Копосова (1952–2013). Непосредственным организатором и руководителем работ был проректор по административно-хозяйственной работе и развитию А.А. Лапшин, ныне ректор университета. Все строительные работы выполнялись ЗАО «СМУ-77».

Таким образом, в результате реставрации и приспособления особняка под учебный корпус ННГАСУ, с размещением кафедры ЮНЕСКО, сохранен и частично восстановлен архитектурный декор на фасадах, а также разнообразный первоначальный лепной декор на стенах и потолках исторических залов, из которых особое внимание было сосредоточено на двух интерьерах – вестибюля и холла с мраморными лестницами.



Рис. 69. Рисунок керамической плитки пола в вестибюле (вверху) и в угловой комнате первого этажа (внизу). Фото 2009 г.

5. Строительная деятельность семьи Марковых в Н.Новгороде

В 1870-х гг. молодая семья Марковых, проживавшая в с. Желнино, переезжает в Н.Новгород и приобретает в собственность несколько домовладений в районе ул. Ильинской. Главе семейства В.К. Маркову принадлежали дома: в Вознесенском пер.: – каменный двухэтажный и деревянный флигель с 1878 г.; деревянный на полуэтаже; на ул. М. Покровская – деревянный на каменном полуэтаже с 1878 г. (ныне ул.М.Покровская, 4). Наиболее ранним приобретением является дом на углу улиц Ильинской и Вознесенской, который с 1873 г. принадлежал А.Н. Марковой как семейное гнездо (ныне ул. Ильинская, 53). Однако в ноябре 1889 г. все домовладения переходят к жене В.К. Маркова – А.Н. Марковой, что, видимо, связано со смертью ее мужа. В начале XX в. владельцем наследства Марковых становится А.В. Марков (младший сын, в 1900 г. ему было 20 лет), которому, кроме домов в Вознесенском пер, принадлежали вновь выстроенный дом со службами на Ильинской ул. (ныне Ильинская, 63), который оценивался в 16 380 рублей, а также конюшни при ярмарочном ипподроме (оценка 9 750 рублей). Ими он владел до 1917 г.

5.1. Жилой дом на ул. М. Покровская, 4. Историческая справка, обмерные и рабочие чертежи проекта реставрации. Рис. 70–78

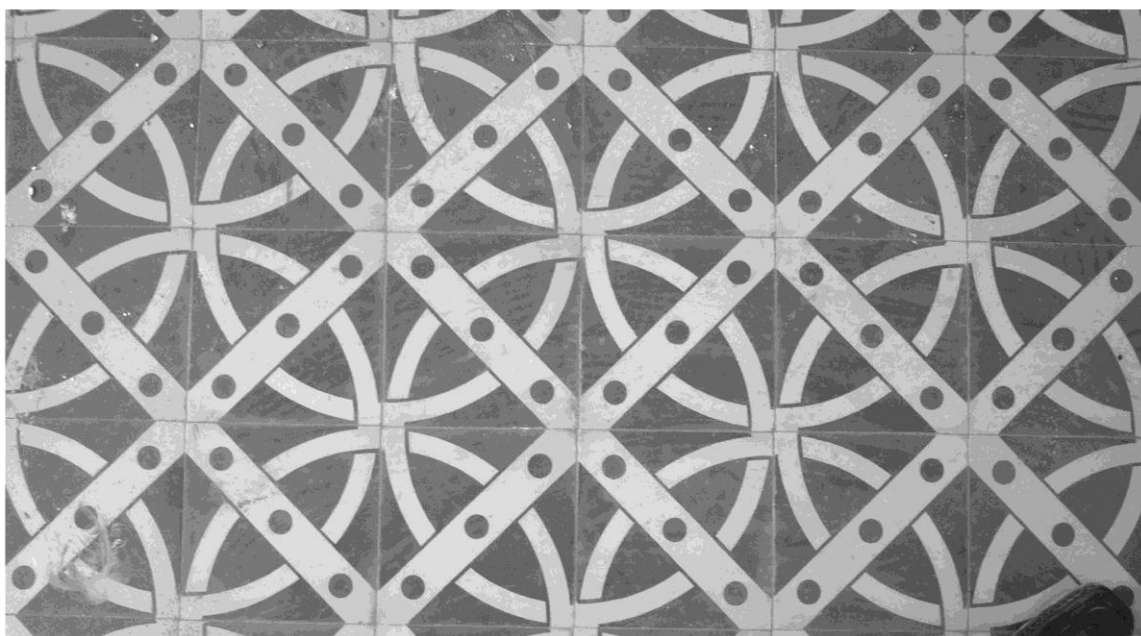
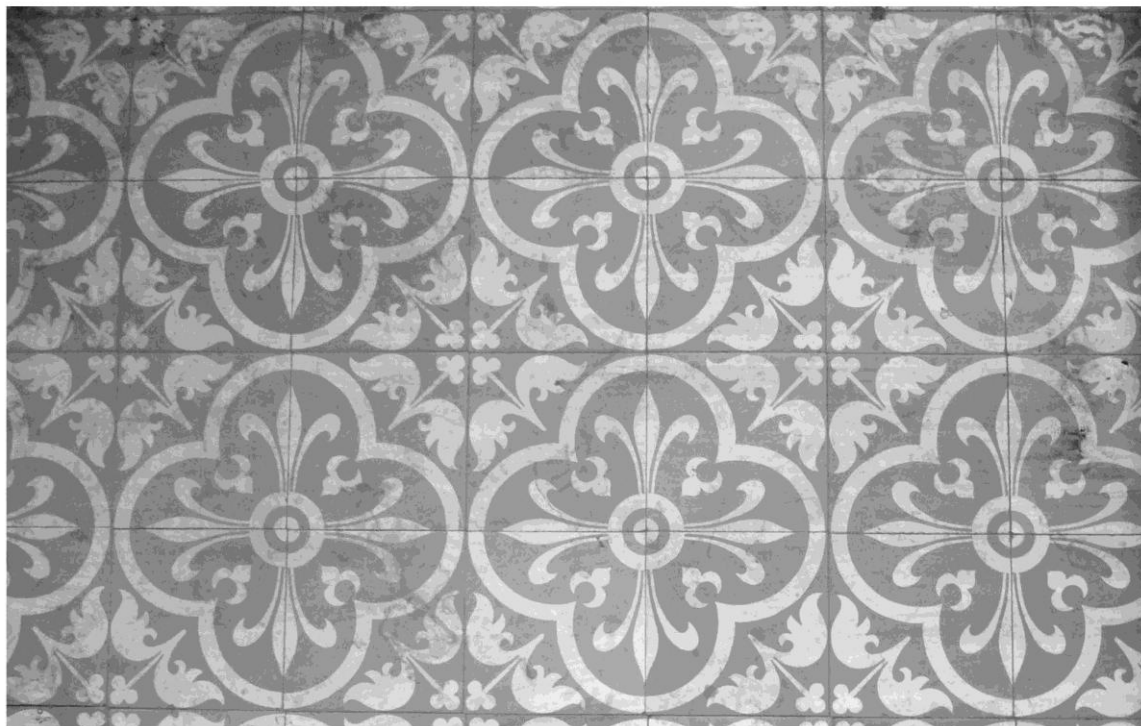
На основании архивных документов было установлено, что дом дворянина Ф.К. Добровольского, расположенного на улице М. Покровской, 4 и возведенного в 1882–1883 гг., в 1890-е гг. принадлежал семье Марковых, был ими существенно перестроен и в этом виде сохранился до настоящего времени. Двухэтажный дом включает каменный первый этаж и деревянный второй. Дом получил название по имени первого владельца Ф.К. Добровольского. Дом решением Горьковского облисполкома от 18.12.89 № 471 «О постановке на государственную охрану памятников истории и культуры местного значения» (в редакции постановления и.о. губернатора от 11.12.98 № 329) включен в Список объектов культурного наследия регионального значения и в Единый государственный реестр объектов культурного наследия (памятников истории и культуры) народов Российской Федерации.

Дом имеет большую историю. Первоначально он был спроектирован на месте деревянного дома с флигелем, приобретенного в 1879 г. Ф.К. Добровольским у Ю.М. Мессинд за 3 465 рублей. Проект нового дома был выполнен нижегородским архитектором Р.Я. Килевейном в 1878 г. В 1882–1883 гг. был возведен двухэтажный деревянный дом на каменном полуэтаже (рис. 70–72). В 1884 г. к боковому фасаду дома проектировалась пристройка каменной двухэтажной кухни. Проект был выполнен нижегородским инженером А. Станкевичем. Однако в мае 1885 г. дом был продан В.К. Маркову за 8190 рублей. В 1889 г. дом перешел к жене В.К. Маркова - А.Н.

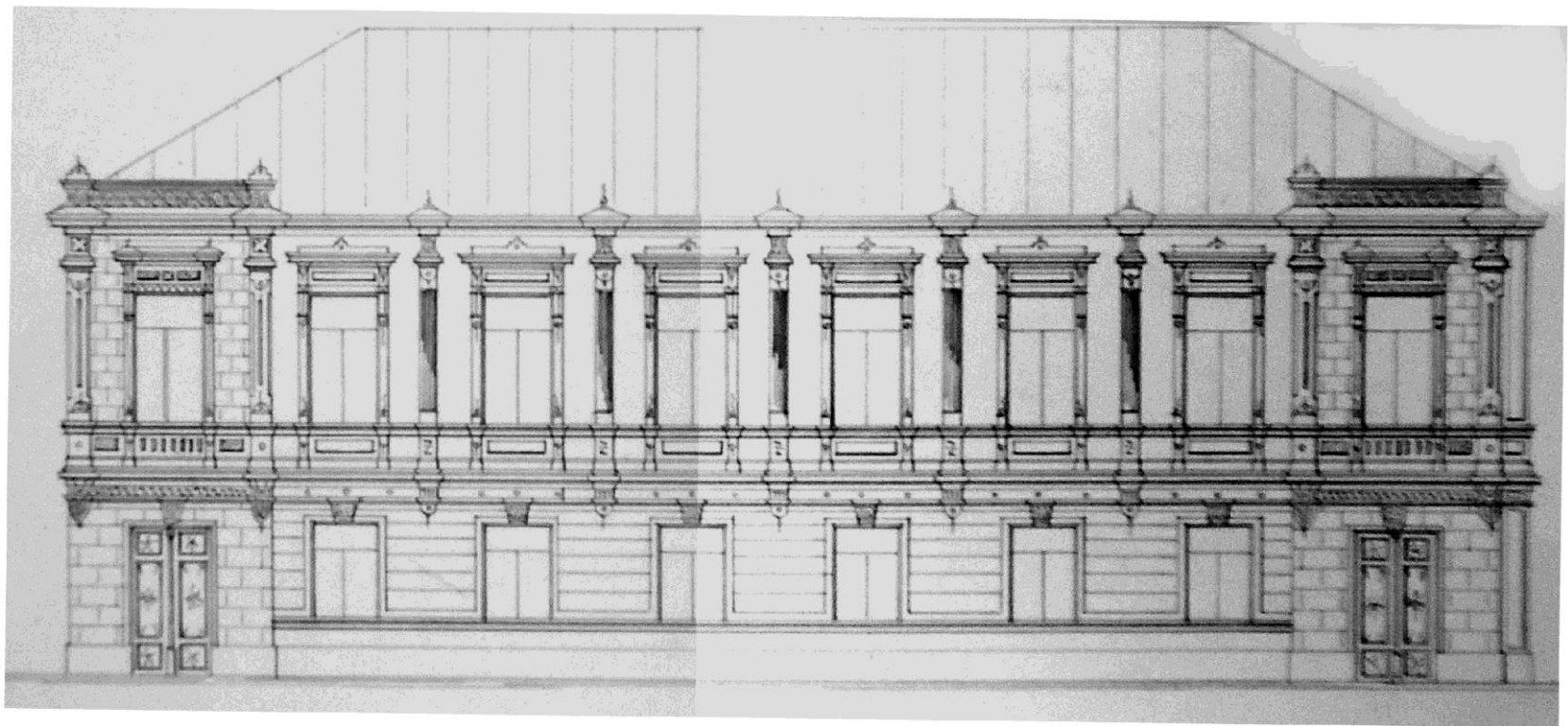

97

Рис. 70. Фасад дома Ф.К. Добровольского. Проект, арх. Р.Я. Килевейн, 1878 г. Архивный чертеж



Рис. 71. Фасад дома Ф.К. Добровольского. Фрагмент. Проект. Архивный чертеж



Рис. 72. Проект дома Ф.К. Добровольского. Планы первого и второго этажей, разрез. Архивный чертеж

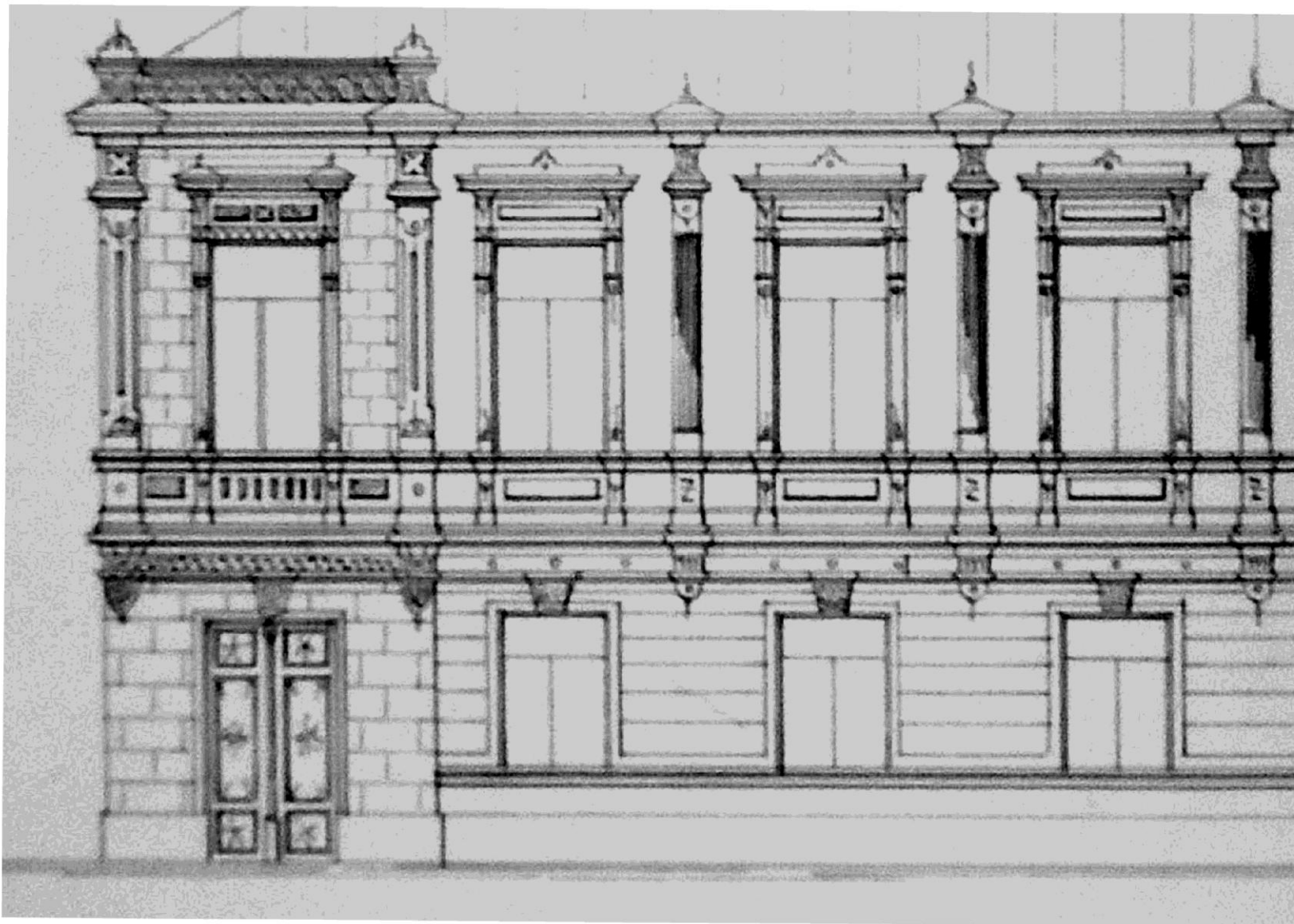

План нижнего этажа.

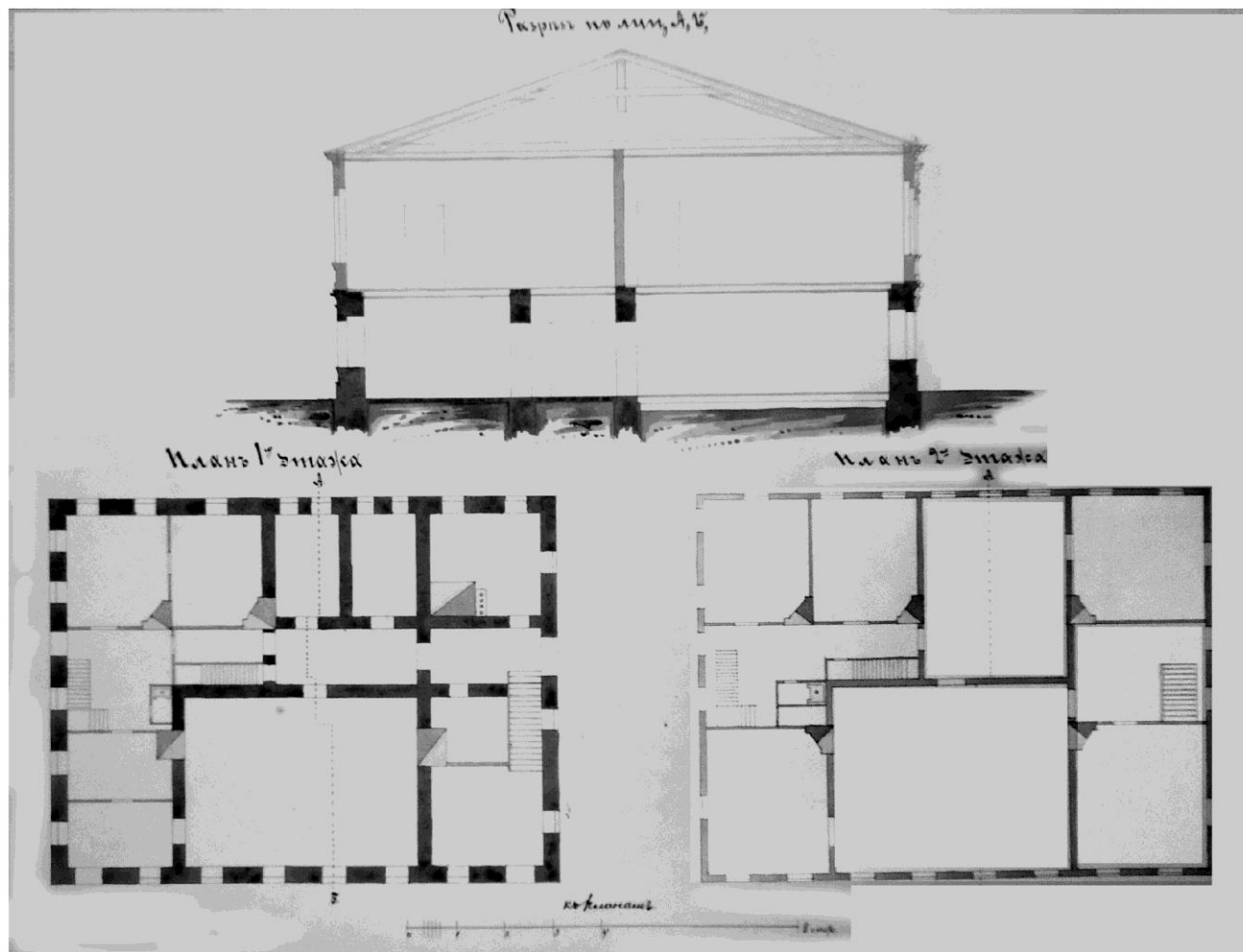
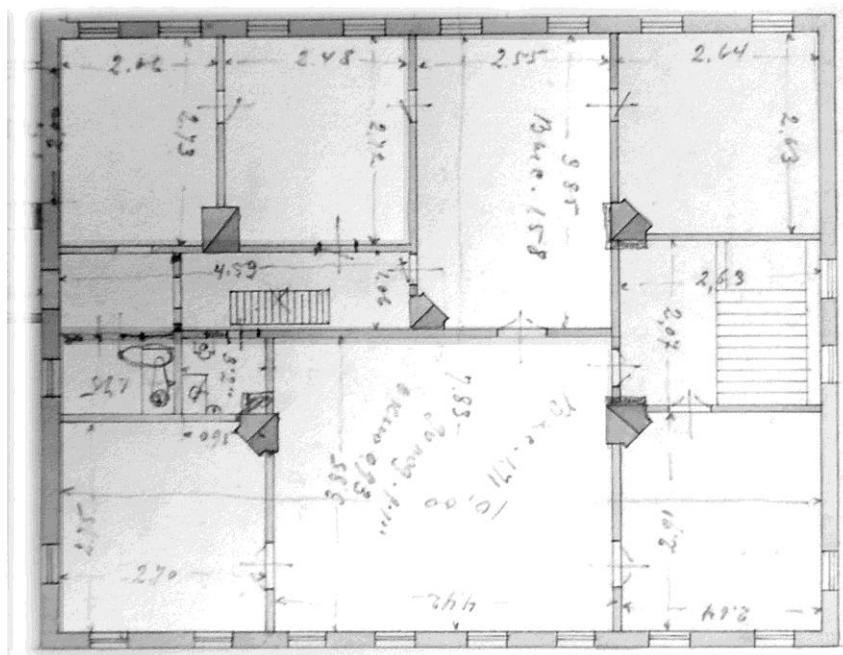

Рис. 73. Планы дома Ф.К. Добровольского. Проект с пристройкой кухни, 1884 г., с поздними карандашными пометками. Архивный чертеж.



Рис. 74. Фасад дома А.Н. Марковой на ул. М.Покровская, 4. Эскизный проект реставрации.

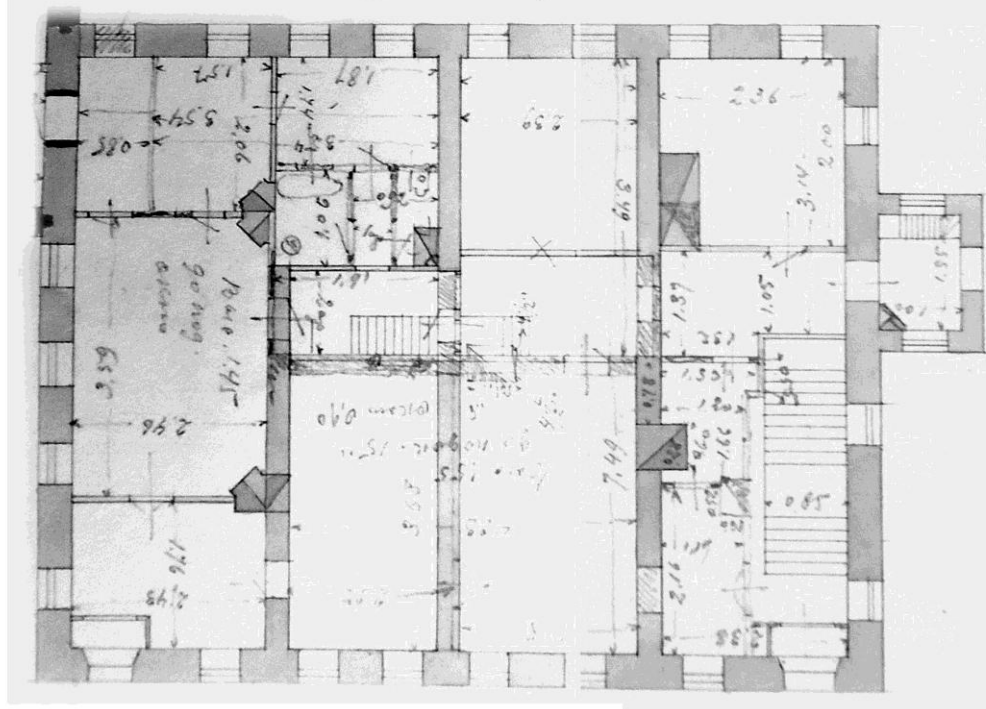

Рис. 75. Дом А.Н. Марковой. Окно первого этажа. Обмерный чертеж.

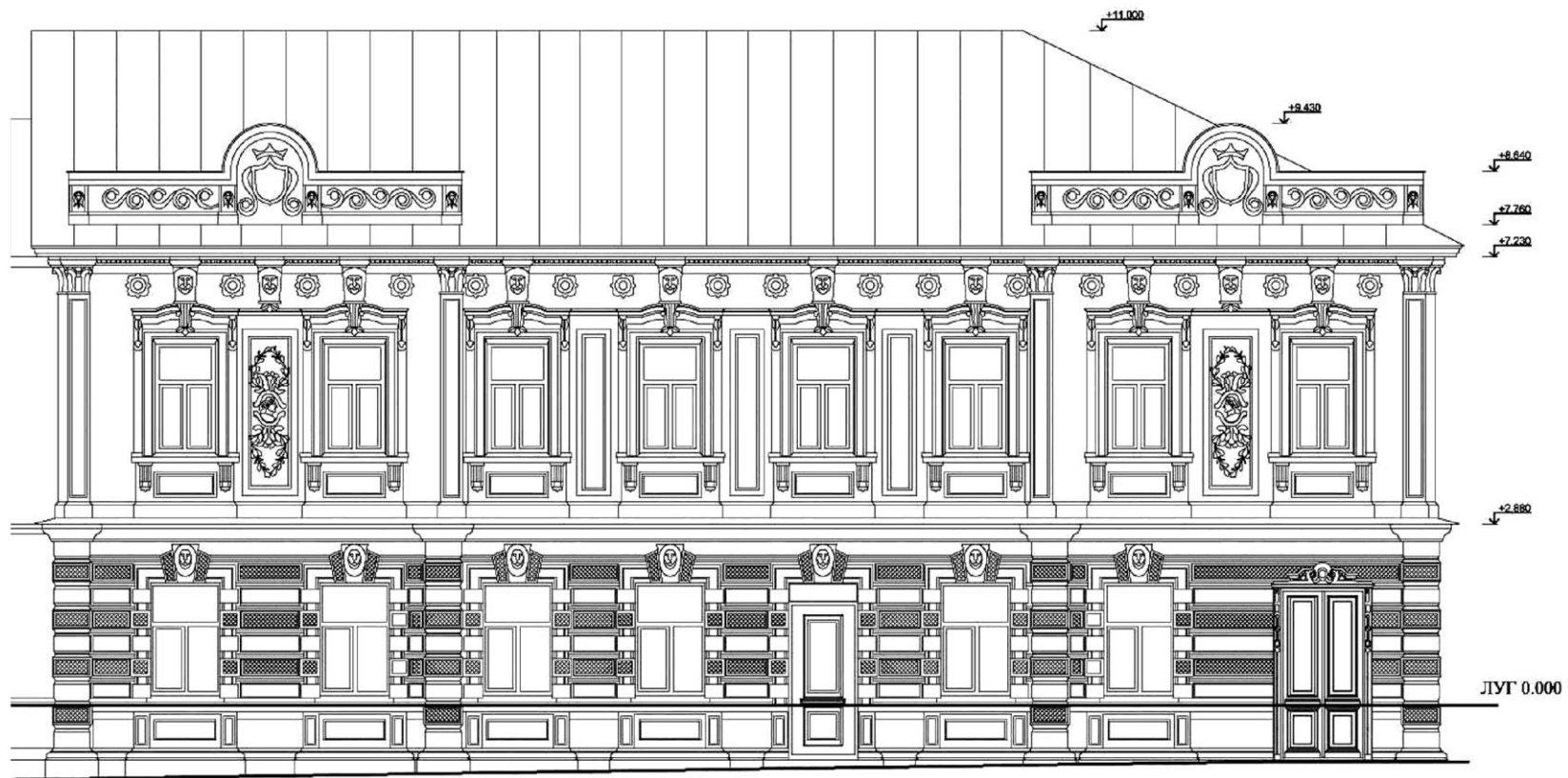

Рис. 76. Дом А.Н. Марковой. Деталь окна первого этажа. Обмерный чертеж.

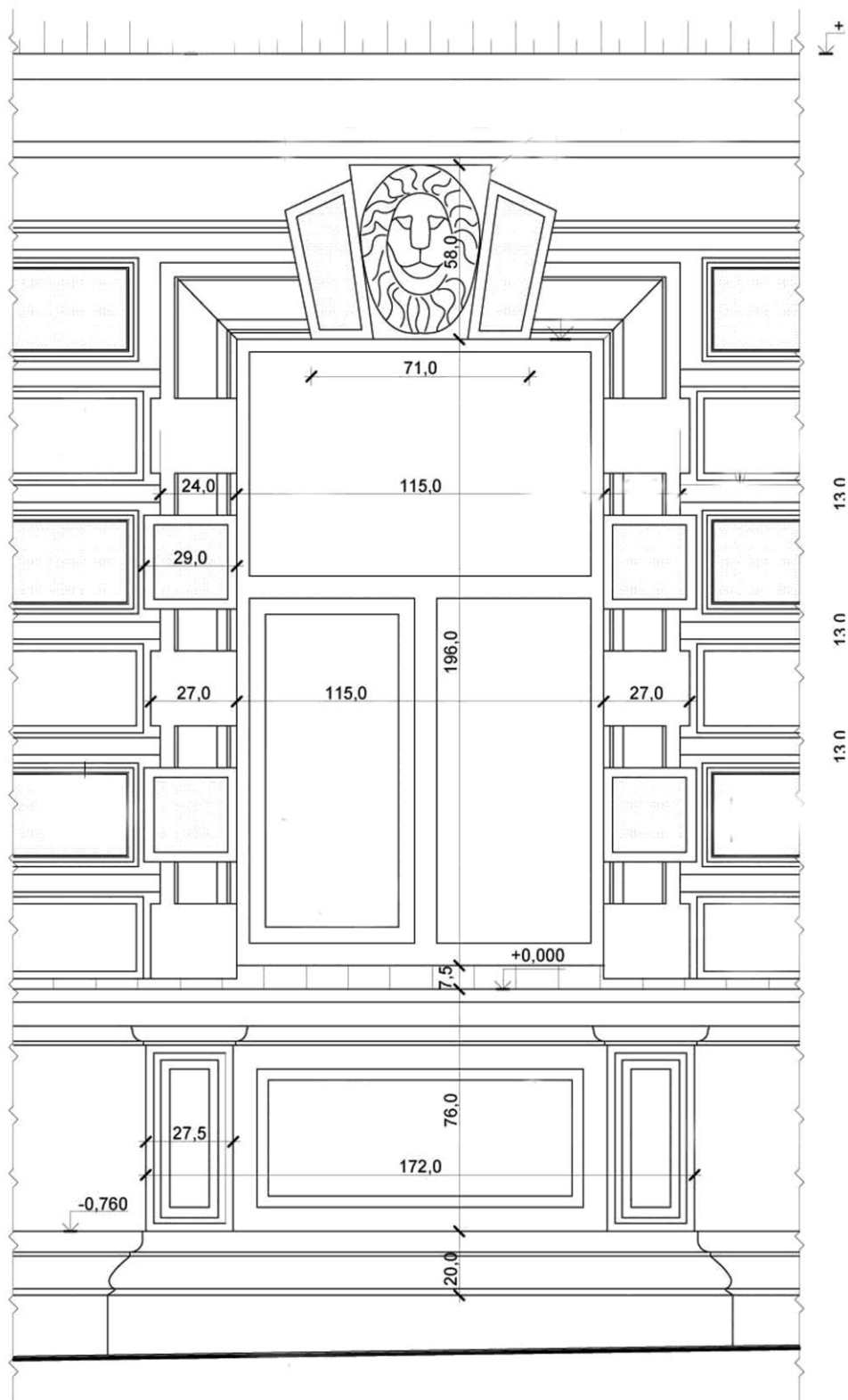

104

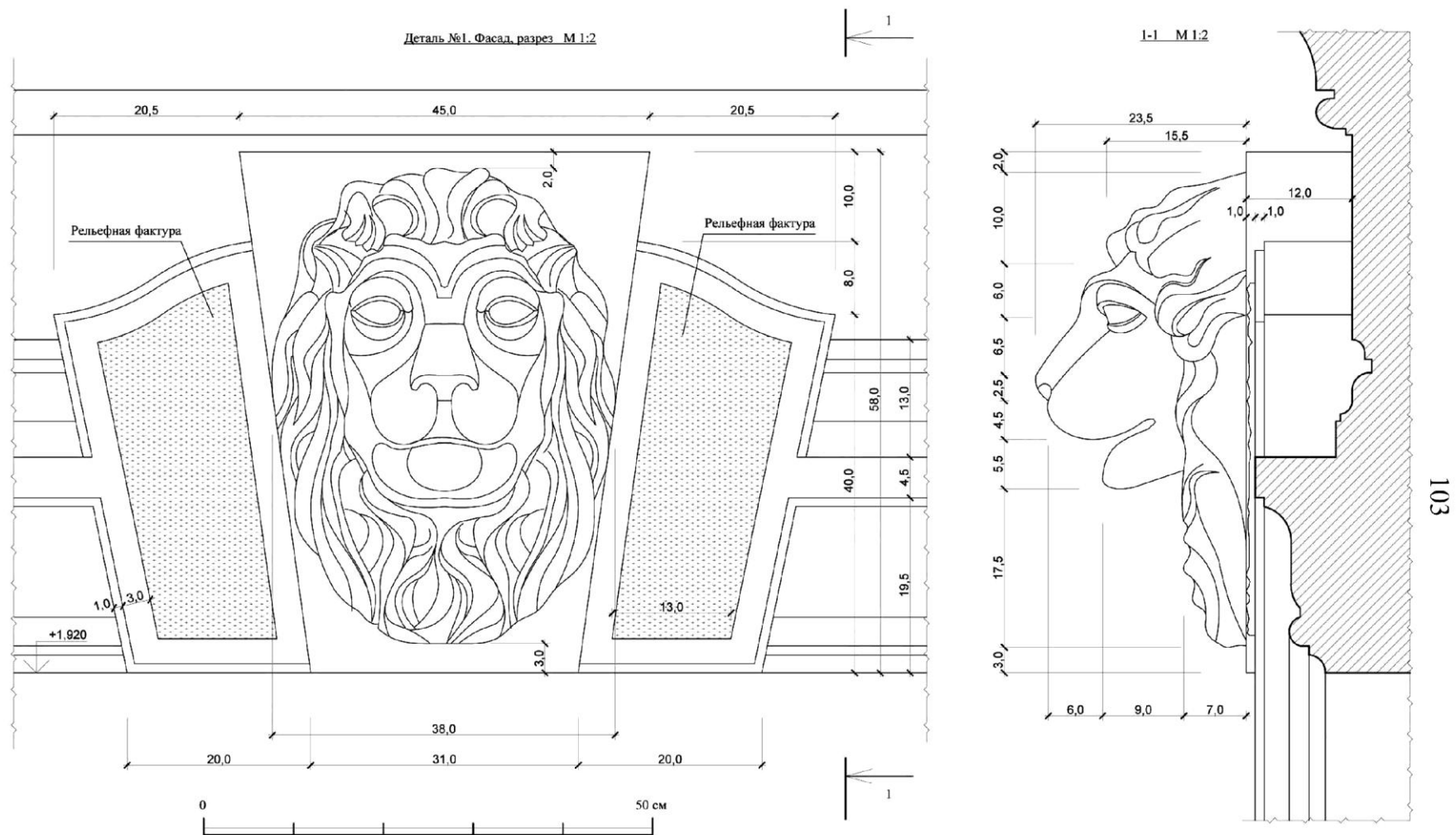
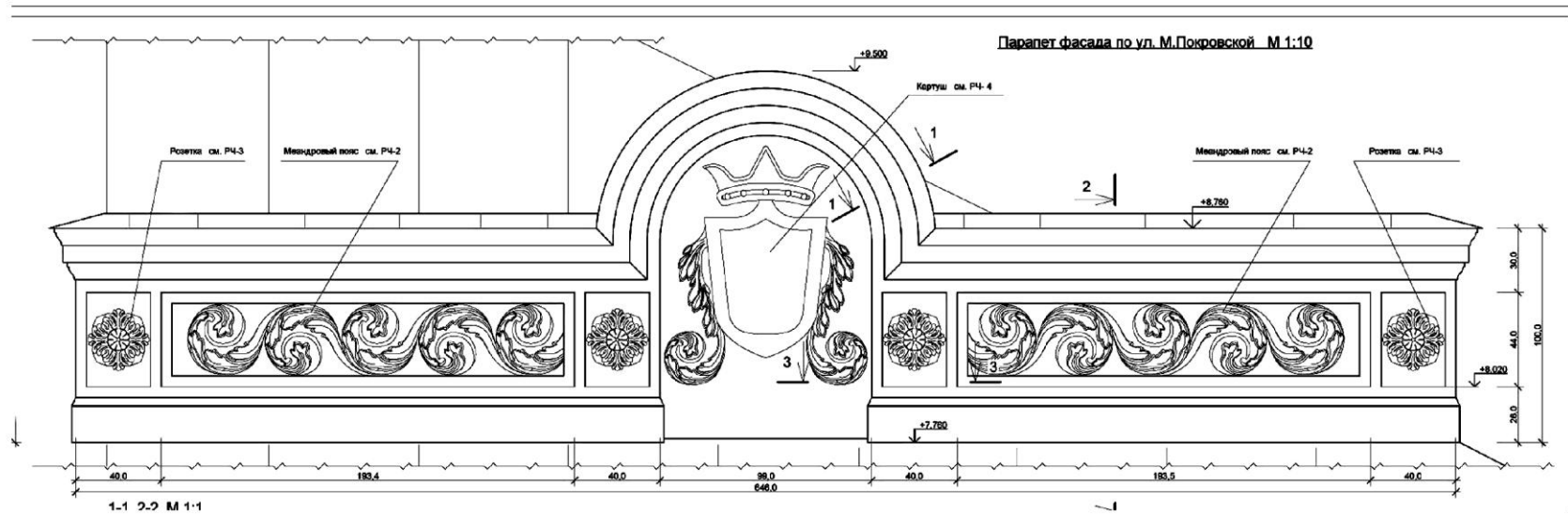

Рис. 77. Дом А.Н. Марковой. Парапет. Рабочий чертеж



Рис. 78. Дом А.Н. Марковой. Барельефное панно в простенке второго этажа. Рабочий чертеж.

Марковой, которая владела им почти десять лет. Сохранившиеся проектные чертежи дома Ф.К. Добровольского в сравнении с существующим состоянием показывают, что главный и боковой фасады здания были в это время существенно переделаны и по новому декорированы. В августе 1898 г. дом был продан М.Е. Магуле [7].

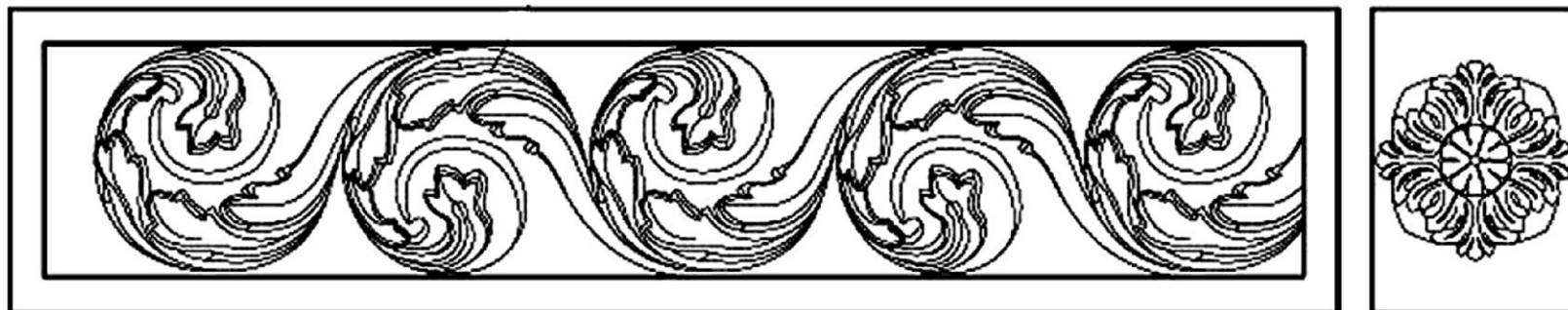
Первоначально в 1880-е гг. дом Добровольского представлял собой доходный дом с двумя квартирами по этажам и самостоятельными входами. В частности, входы с улицы в квартиры 1-го и 2-го этажей располагались в боковых ризалитах (рис. 70–72). Дом Марковых представляет собой особняк, рассчитанный для проживания одной семьи. Основной вход в него, сохранившийся до настоящего времени, располагался в правом ризалите. Перепланировка этажей с целью объединения всех помещений отражена в карандашных пометках сохранившихся на проекте 1884 г. (рис. 73).

Главное отличие дома Марковых – его нарядность, излишняя декоративность и скульптурность деталей, престижность и торжественность на фоне более скромных по декору соседних зданий на М. Покровской и Ильинской ул. Это, безусловно, яркий пример эклектики с активным включением объемного декора, в котором не последнюю роль сыграл особняк С.М. Рукавишников на Верхне-Волжской наб.

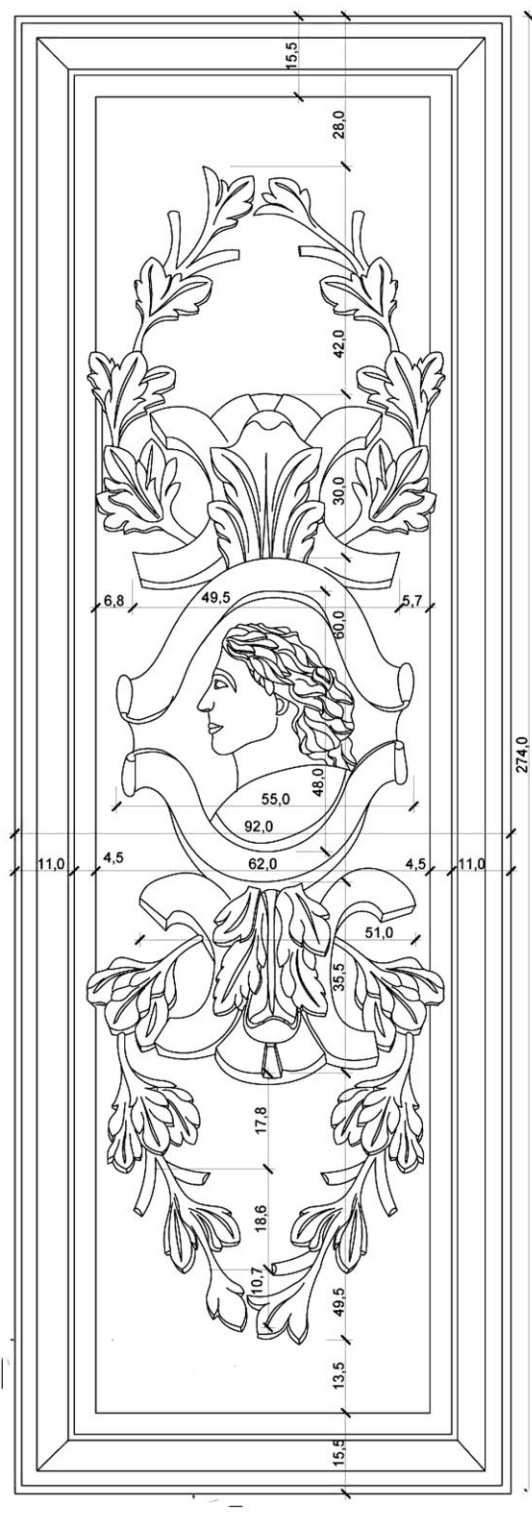
Главный фасад существующего дома, выходящий на ул. М. Покровскую, имеет строго симметричное построение с выделением двух боковых ризалитов, отмеченных пилястрами. В здании четко разделяются два этажа. Плоскость первого этажа покрыта крупным рустом, на котором выделяются прямоугольные окна, отмеченные широкими рустованными наличниками с масками львов в замковых частях. Гладкая поверхность второго этажа расчленена пластичными наличниками классического построения и декоративными деталями: разнообразными по рисунку и профилю кронштейнами. Особую индивидуальность дому придают массивные головы львов, поставленных по оси восьми окон в подкарнизной части. Важная декоративная роль на фасаде принадлежит многочисленным розеткам и капителям. В простенки двух ризалитов включены крупные барельефные панно, сочетающие растительные орнаменты с картушами. Завершают плоскость главного фасада два парапета-аттика, которые также получили эффектное декоративное убранство в виде широких горизонтальных лент растительных орнаментов с пластичными по рельефу картушами посередине в виде щитов. В общую композицию аттиков включены розетки (рис. 74–78).

В 2012 г. в Архитектурной мастерской ННГАСУ авторским коллективом (С.М. Шумилкин – научный руководитель, А.С. и М.С. Шумилкины) был разработан проект реставрации главного фасада дома. Проект реставрации фасада по ул. М. Покровской предполагает восстановление его первоначального внешнего облика. Особенностью дома является смешанная конструкция внешних стен: стены первого этажа – каменные, а стены второго

этажа – деревянные, на основе деревянного каркаса с обшивкой и декоративным штукатурным слоем. В связи с отслаиванием в сентябре 2012 г. штукатурного декоративного слоя от деревянных стеновых конструкций по второму этажу дома на фасаде по ул. М. Покровской и его обрушением, фасад второго этажа утратил около 70% декоративного лепного декора. Частично декор сохранился на правой части фасада и включает оконные наличники с лепными деталями, карнизную часть с кронштейнами – масками львов, розетками и карнизными тягами с рядом сухариков. Сохранились также барельефное панно в простенке между окнами и угловые пилястры с капителями.

По паспорту объекта культурного наследия «Дом Ф.К. Добровольского» (2011 г.) для фасада предметом охраны установлены:

- объемно-пространственная композиция двухэтажного здания, в том числе существующая отметка венчающего карниза и высота стен;
- композиционное и архитектурно-художественное решение фасадов, в том числе форма венчающего карниза и аттика, расположение пилястр и междуэтажного пояса, расположение, размер и форма оконных и дверных проемов;
- декор фасадов, в том числе аттик с полуциркульным завершением, венчающий карниз с сухариками, фриз, состоящий из чередования кронштейнов и круглых розеток, пояс над окнами первого этажа, пояс под окнами первого этажа и полоса из филенок, пилястры с капителями, рустовка первого этажа и пилястр, подоконья и простенки второго этажа (оформление филенками), наличники окон первого и второго этажей (рустованное и профилированное обрамление, замковые камни с маскаронами, бровки, кронштейны, фигурные сандрики), филенчатые входные двери и их обрамление.

Основу проекта реставрации фасада составляют обмерные чертежи здания в существующем положении и фотографии 2010–2011 гг., выполненные при составлении паспорта объекта культурного наследия. Старые исторические фотографии дома не обнаружены, По фотографиям 2011 г. видна общая система построения фасада. Фасад имеет строго симметричную композицию, подчеркнутую боковыми ризалитами с угловыми пилястрами и барельефными панно. Важную роль играли и парапеты над венчающим карнизом, из которых до 2012 г. сохранился только правый. Как видно на фотографиях, окна как первого, так и второго этажа были идентичны в пределах яруса и располагались по осям. Повторяемость отмечена и в архитектурном декоре: масках в замках окон первого этажа, архитектурной пластике и лепных элементах окон второго этажа, кронштейнах с масками львов и розетках в подкарнизной части. Симметрии подчинены и рисунки барельефных панно, включенные в них женские профили ориентированы друг на друга. Симметрию фасада несколько нарушает исторический вход в здание с улицы. Кроме того, в одном из окон первого этажа был сделан дверной проем.

Эскизным проектом реставрации фасада предусматривается полное восстановление утраченного декора второго этажа по типу сохранившихся фрагментов, в том числе наличников окон с лепными деталями, пилястр с лепными капителями, барельефного панно в левой части фасада, кронштейнов с львиными масками и розеток в подкарнизной части. Восстанавливаются профиль венчающего карниза с сохранением исторической отметки, а также два парапета над карнизом с лепным декором и картушами в центральной части. Проектом предусмотрено восстановление и архитектурной пластики первого этажа (тяг, поясов, профилей рустовки и наличников окон, обрамление дверного проема исторического входа). В настоящее время на здании, находящемся в частной собственности, завершаются ремонтно-реставрационные работы по уличному фасаду.

5.2. Жилой дом на ул. Ильинской, 53. Историческая справка.

Фасады, планы. Рис. 79–80.

В 1873 г. на имя А.Н. Марковой В.К. Марков покупает усадьбу и каменный двухэтажный дом, построенный купцами Косаревыми в первой половине XIX в., судя по плану-съемке Н.Новгорода 1853 г. В этом же году по проекту нижегородского архитектора И.К. Кострюкова был построен каменный одноэтажный корпус служб, который протянулся вдоль двора усадьбы и глухим декорированным торцом выходил на Вознесенскую ул. Корпус включал шесть различных по площади, но одинаковой ширины помещений с входами с территории двора, а также сквозной проход в сад, где проектировалась постройка деревянной бани (рис. 79–80). В 1875 г. по проекту архитектора И.К. Кострюкова к главному дому было пристроено крыльцо, т.е. вместо старого входа со двора устроен парадный вход с ул. Ильинской (рис. 81–82). Архитектор придал крыльцу эффектное построение. С двух сторон крыльцо обрамлено рустованными пилястрами, по оси поставлена высокая двупольная дверь, за которой находится широкая лестница, ведущая на второй этаж. Особое значение имеет арочное окно-витраж с ажурными переплетами на втором этаже. К сожалению, столь редкое окно-витраж не сохранилось в процессе поздних перестроек.

В 1870-е гг. жилой дом значительно расширяется вверх по красной линии улицы, главный фасад получает единый по рисунку архитектурный декор, и общая протяженность фасада по улице достигает 44 м (рис. 83–84). Красиво и тонко прорисованный фасад в 20 осей окон и с проездной аркой, украшенной эффектными металлическими коваными воротами, определил композиционный центр Ильинской улицы с главной доминантой – Вознесенской церковью и рядом купеческих домов (Рябининой, Чеснокова и др.). К этому времени сформировались и усадебные постройки. В 1881 г. в усадьбе значились «каменный двухэтажный дом с жилыми по лицу улицы и сзади на дворе пристройками». Оценка дома составляла 11 340 рублей [8].

2 Чертежи на постройку каменных служб и деревянной на камен. фундамента бани, 1^я гильдии купеческого сына жено Агнии Владимировны Марковой, въ 1^й Иземлевской части по Вознесенской улице.



Рис. 79. Проект каменных служб и бани, арх. И.К. Кострюков, 1873 г.



Чертежъ составленъ въ
разсмотрѣніи
Строительнаго
Отдела Горькаго
Губернскаго
Управленія на
день составленія
мышия пра-
вильно и со-
машаго пра-
вильно. Строитель-
наго Учили-
ща.

Архитекторъ Кострюковъ

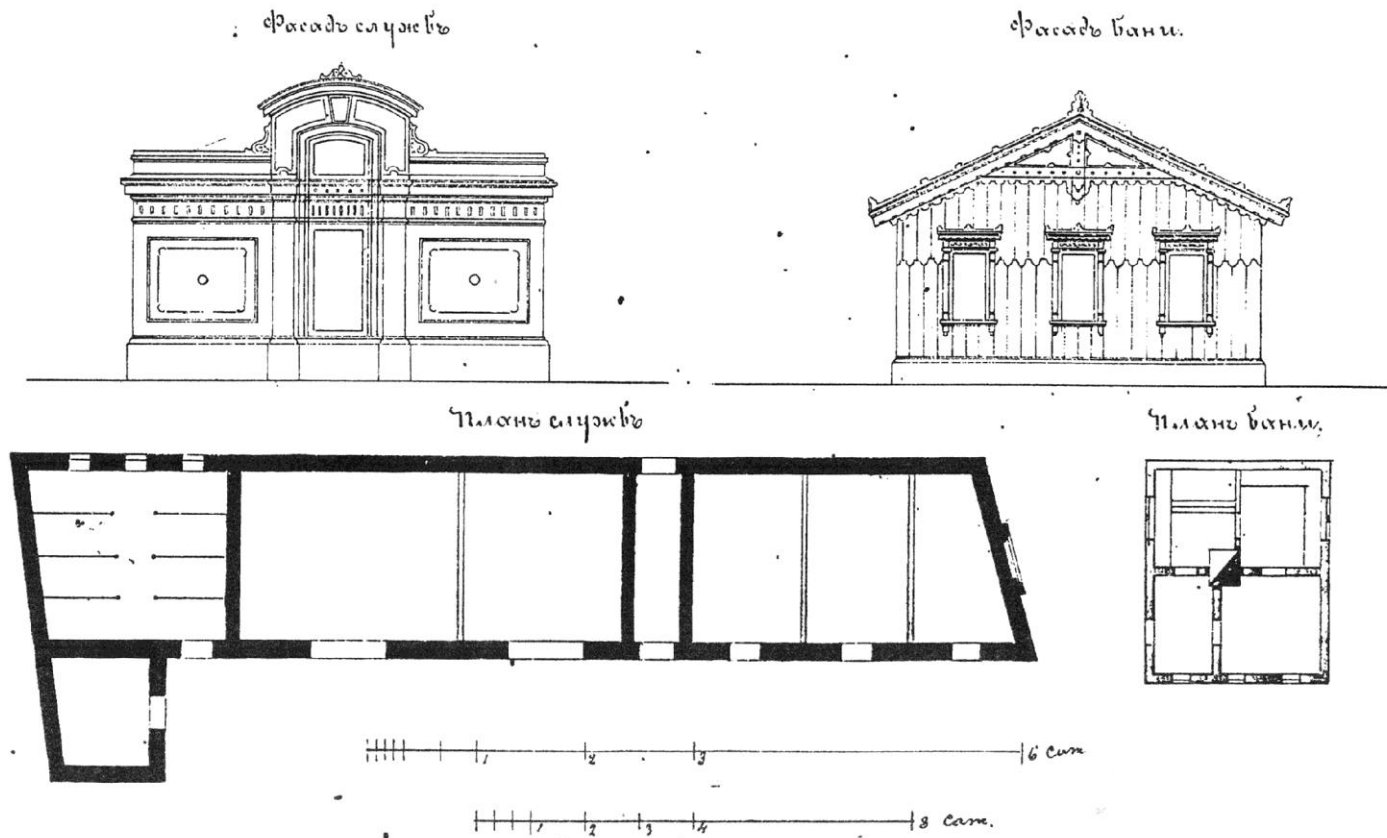
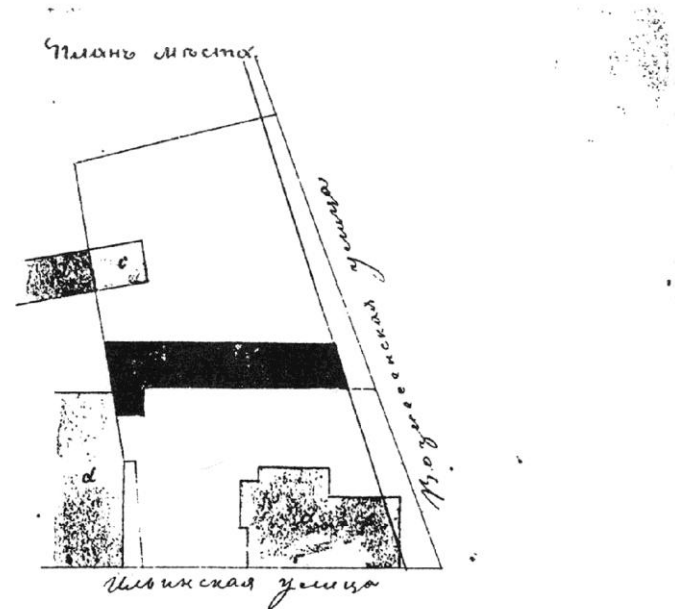

Этотъ планъ составленъ на основаніи плана Горьковаго Техническаго Училища по проекту сего Училища
Горьковаго Техническаго Училища по проекту сего Училища
Горьковаго Техническаго Училища по проекту сего Училища

- А. Место принадлежитъ Марковой
 - а существующ. камен. дому
 - в. Къ вѣдѣ предположенъ камен. слугубы
 - с. ————— деревянный баня
 - д. Роскошныя строения.
- подъ надзоромъ Анны Марковой
и архитектора Кострюкова

Общая ответственность за натурно выданный и наведенъ для работами принятого

Имени Строителя
Архитекторъ Кострюковъ

Рис. 80. План домовладения А.Н. Марковой с указанием проектируемых построек.
Проект. Арх. И.К. Кострюков. 1873 г. Архивный чертеж.



Рис. 81. Фрагмент фасада дома А.Н. Марковой. Пристройка крыльца. Проект, 1875 г. (слева).
Генплан усадьбы (справа). Архивный чертеж.

Чертежи этот рисунок в Строительном
 носив стили Горки. Углубил и найден в север
 стили и предшественников и соизвещает стр. чет

Архитектор, Восточный

2

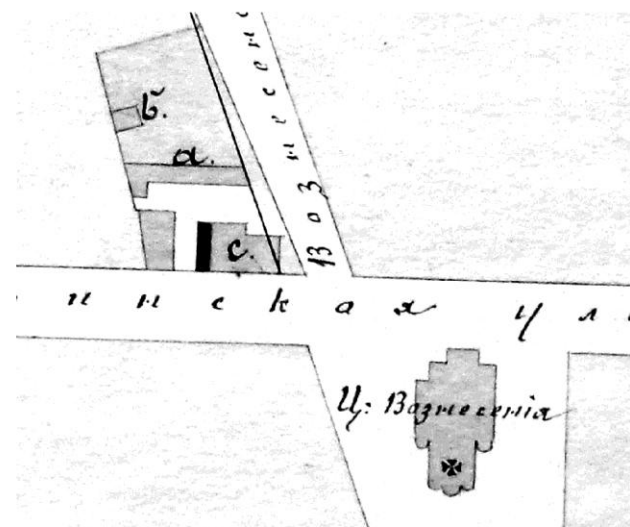
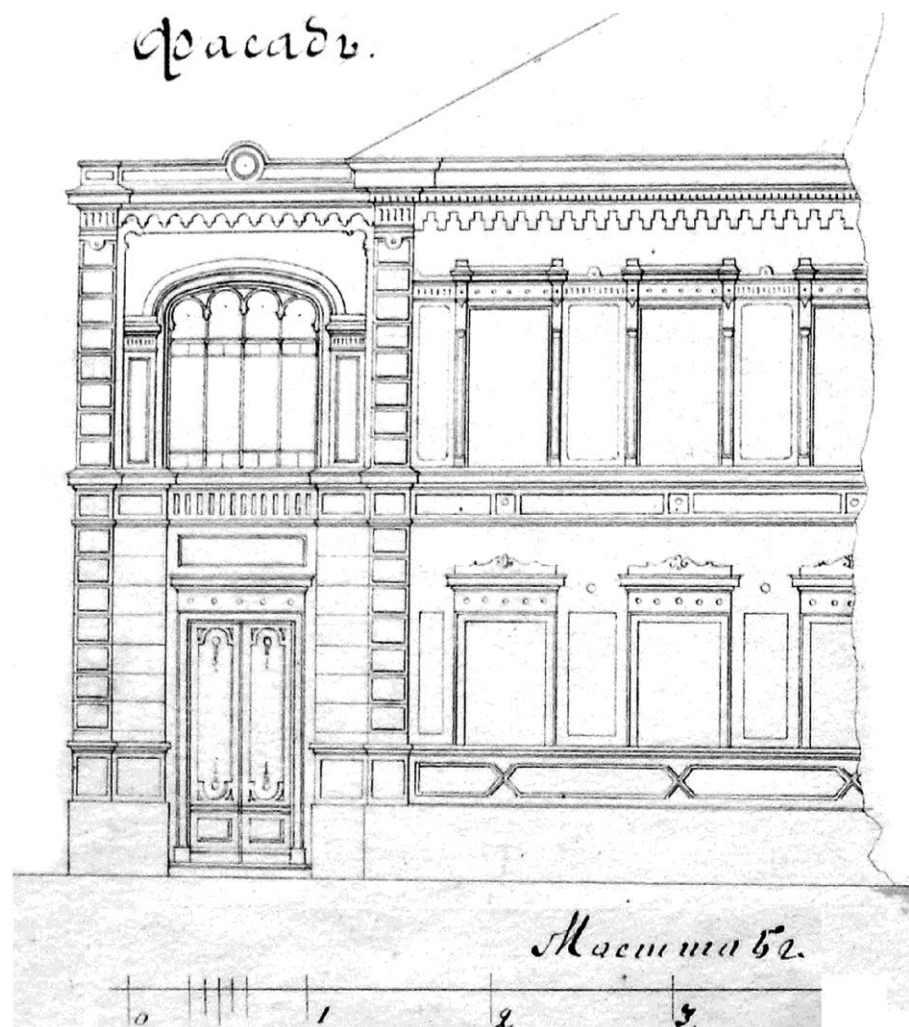
Плань антресолей

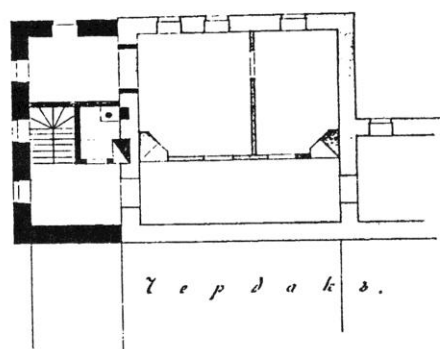

Плань 1^{го} этажа

Плань 2^{го} этажа

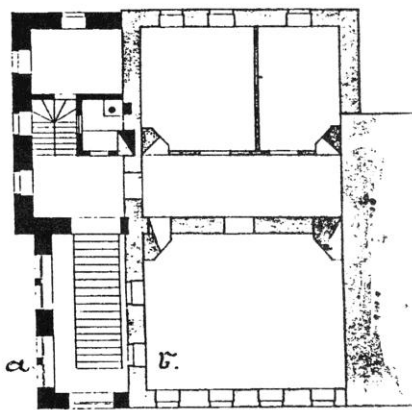
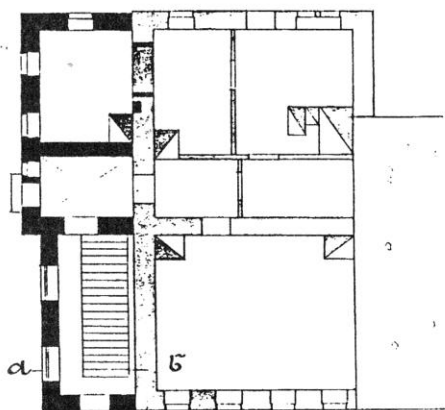

Масштабъ.
 0 1 2 3 4 8 саж.

Рис. 82. Пристройка крыльца к дому А.Н. Марковой. Планы этажей.
 Проект, арх. И.К. Кострюков, 1875 г.

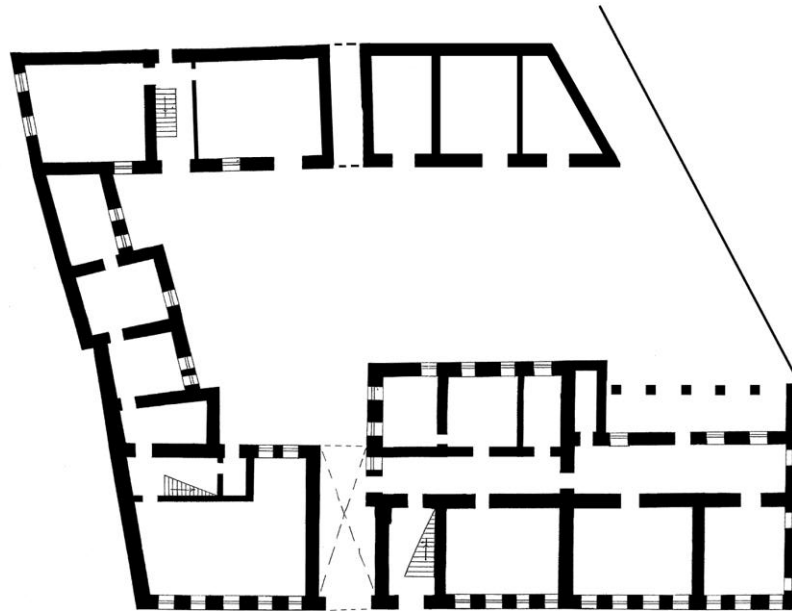
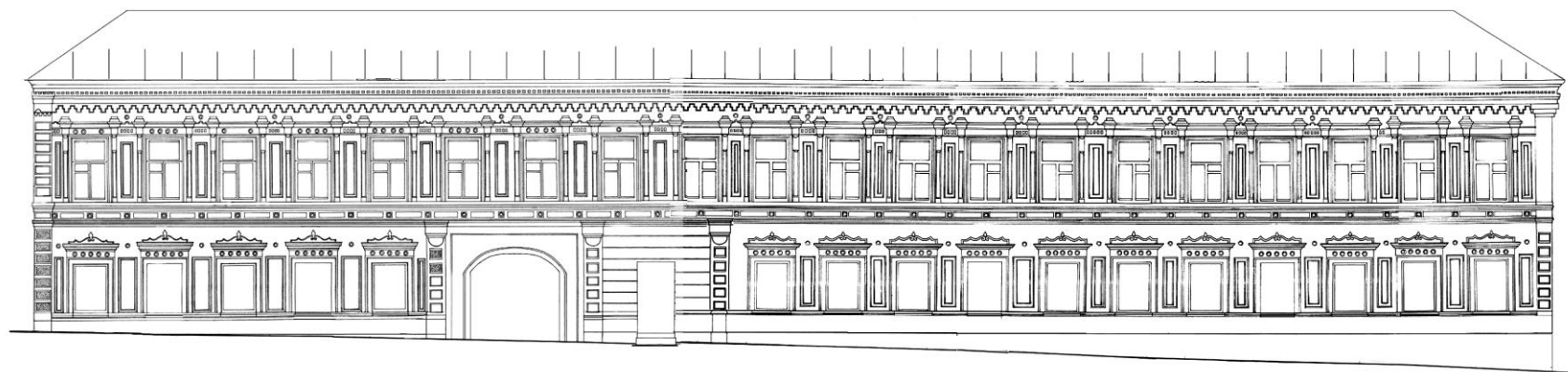

113

Рис. 83. Дом А.Н. Марковой на ул. Ильинской, 53. Фасад по ул. Ильинской. План первого этажа дома и надворных служебных построек. Реконструкция



Рис. 84. Фрагмент фасада дома А.Н. Марковой. Реконструкция.

6. Заключение

В заключение необходимо отметить, что нижегородская архитектура второй половины XIX – начала XX в. развивалась в общем русле русской архитектуры и расцвет эклектической архитектуры связан прежде всего со строительной деятельностью крупного купечества. Свой вклад внесла и династия Марковых отдельными самобытными постройками, к числу которых следует отнести жилой дом на М. Покровской ул. и особняк на ул. Ильинской.

7. Затекстовая библиографическая ссылка

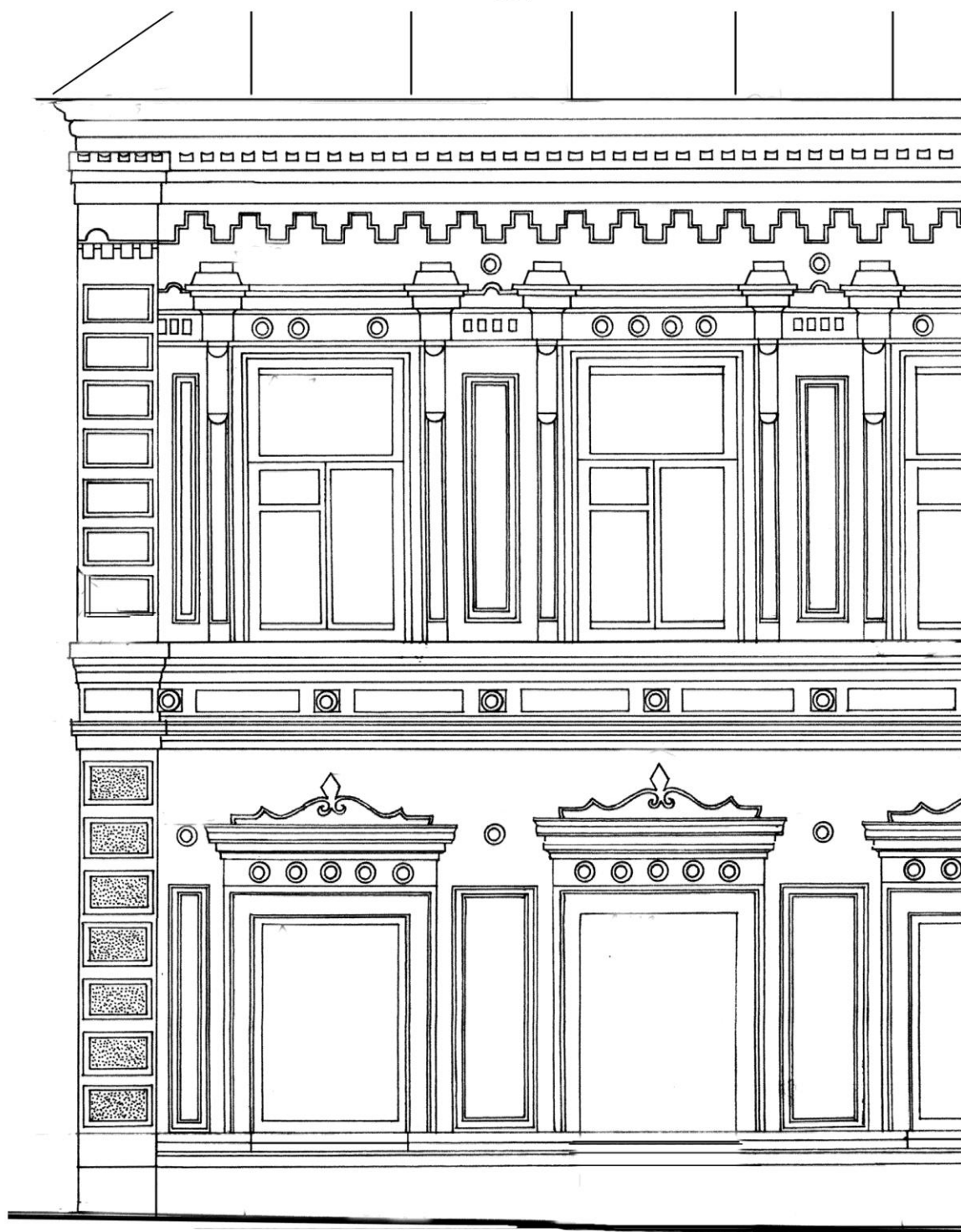
1. Барановский Г.В. Архитектурная энциклопедия второй половины XIX века. Т.4, отд.1. –М., 2006. С. 69-71; Тыжненко Т.Е. Максимилиан Месмахер. –Л., 1984. С. 54-59; Кириков Б.М. Архитектура Петербурга конца XIX–начала XX века. – СПб., 2006. С.36-37; Нащокина М.В. Архитекторы московского модерна. –М., 2005. С.213; Памятники архитектуры Москвы. Земляной город. –М., 1989. С. 251; Кириченко Е.И. Русская архитектура 1830–1910-х годов. –М., 1978. С.30; Лисовский В.Г. Санкт-Петербург: очерки архитектурной истории города. Т.2. – СПб., 2009. С.155-158.

2. Шумилкин С.М. Творчество петербургских архитекторов в Нижнем Новгороде XIX–начала XX века. //Архитектура в истории русской культуры. Вып.7. –М., 2007. С. 615-640; Бубнов Ю.Н. Архитектура Нижнего Новгорода середины XIX– начала XX века. – Н. Новгород, 1990; Орельская О.В. Архитектура эпохи модерна в Нижнем Новгороде. –Н. Новгород, 2000; «В Нижнем дома каменные, а люди железные». –Н. Новгород, 2006; Шумилкин С.М., Шумилкин А.С. Архитектурно-пространственное формирование Нижнего Новгорода XIII–начала XX вв. –Н. Новгород, 2010.

3. ЦАНО. Д. 8888, Л. 822 (1907–1910 гг.); Там же. Д. 11261. Л. 822. (1915 г.); Там же. Оп. 35. Д. 3042, Л. 78-79. Там же. Д. 4687. Л. 368-369. Там же. Д. 5480, Л. 367-368

4. Косарев В.А. Остановившиеся мгновения истории. –Н. Новгород, 2013. С.74-75.

5. ЦАНО. Ф. 30. Оп. 35 а. Д. 8217. Л. 186.

6. Новый роман старого дома. –Н. Новгород, 2010. С. 183.

7. Паспорт объекта культурного наследия «Дом Ф.К. Добровольского, 1880-е гг.» (2011 г.). ЦАНО. Ф. 30. Оп. 35. Д. 315. Л. 64-65; Там же. Д. 2059. Л. 157-158; Там же. Д. 3041. Л. 158-159; Там же. Д. 3877. Л. 157-158; Там же. Д. 5479. Л. 157-158; Там же, Ф. 30. Оп. 35. Д. 3378-3380.

8. ЦАНО. Ф.30. Оп.36. Д. 2399. Там же. Д. 1401. ЦАНО. Ф.30. Оп.35. Д. 1919. Л.378-379; Там же. Д. 3878. Л. 107-108; Там же. Д. 2059. Л. 347-348; Там же. Д. 2393. Л. 356-357; Там же, Д. 3878. Л. 106-108; Там же. Д. 11261. Л. 822; Там же. Д. 11264. Л. 1568; Там же, Д. 8888. Л. 822;

Шумилкин Сергей Михайлович
Шумилкин Александр Сергеевич
Шумилкин Михаил Сергеевич

Особняк А.В. Маркова в Нижнем Новгороде – памятник
архитектуры начала XX в. История, реставрация

Учебное пособие

Редактор Т.Л. Батаева

Подписано к печати _____ Формат 60x90 1/8 Бумага газетная. Печать трафаретная.

Уч.-изд.л. 12,7 Усл.печ.л. 13,3 Тираж 300. Заказ № _____

Министерство образования и науки Российской Федерации Федеральное государственное
бюджетное образовательное учреждение высшего профессионального образования

«Нижегородский государственный архитектурно-строительный университет»

603950 Н.Новгород, ул. Ильинская, 65

Полиграфический центр ННГАСУ, 603950 Н.Новгород, ул. Ильинская, 65
