

НИЖЕГОРОДСКИЙ ГОСУДАРСТВЕННЫЙ УНИВЕРСИТЕТ  
ИМ. Н.И. ЛОБАЧЕВСКОГО

НИЖЕГОРОДСКИЙ ОБЛАСТНОЙ ОБЩЕСТВЕННЫЙ ФОНД  
ИМЕНИ АКАДЕМИКА Н.Ф.ФИЛАТОВА

---

*Научные чтения*  
*памяти академика*  
*Н.Ф. Филатова*

*Сборник материалов научных чтений*



Нижний Новгород  
19 октября 2006

## **ФОНД ИМЕНИ АКАДЕМИКА Н.Ф. ФИЛАТОВА**

*Предметами деятельности Фонда являются:*

- пропаганда научного наследия Н.Ф. Филатова;*
- поддержка реализации программ и проектов по изучению исторического наследия России путем проведения конкурсов и предоставления грантов;*
- создание и ведение банков данных по различным вопросам изучения истории России;*
- привлечение внимания общественности, политических организаций, банков и коммерческих структур к наличию и возможному возникновению проблем охраны памятников исторического наследия российского государства и путям их решения в виде конкретных программ и проектов;*
- отбор на конкурсной основе программ и проектов, для их полного или частичного финансирования из средств Фонда;*
- помощь неправительственным организациям и общественным объединениям, практическая деятельность которых вносит существенный вклад в решение проблем, связанных с изучением истории России;*
- реализация коммерческих программ с целью получения финансовых средств для их последующего использования на решение уставных задач Фонда;*
- взаимодействие с российскими и зарубежными организациями, осуществляющими аналогичную деятельность и финансирование подобных программ и проектов;*
- поддержка рекламно-издательской деятельности, обеспечивающей выполнение уставных задач Фонда.*

*Материалы научных чтений печатаются в авторской редакции*

**Поляков Н.Ф.**  
**Председатель Попечительского совета**  
**фонда имени академика Н.Ф. Филатова**  
**Руководитель Управления ФНС России по Нижегородской области**  
**д.э.н., академик РАЕН**

## **ВКЛАД НИКОЛАЯ ФИЛИППОВИЧА ФИЛАТОВА В РАЗВИТИЕ НАУЧНОГО ИССЛЕДОВАНИЯ ИСТОРИИ НИЖЕГОРОДСКОГО КРАЯ**

К сфере научных интересов Н.Ф. Филатова в первую очередь должно быть отнесено социально-экономическое и культурное развитие Нижегородского Поволжья в неразрывной связи с общероссийскими тенденциями. С точки зрения Н.Ф. Филатова краеведение, как историческая наука, более сложно, чем общероссийская история, так как здесь приходится обращаться не к крупным и общеизвестным фактам, здесь требуется тщательная проработка каждого сюжета, проникновение в самую суть.

В 1988 году была защищена докторская диссертация «Города и посады Нижегородского Поволжья в XVII веке». К 1980-м гг. развитие историко-краеведческой науки в Нижегородском крае прошло ряд этапов, было накоплено достаточное количество сведений, но, несмотря на это история городов и посадов была воссоздана лишь фрагментарно, либо не изучена вообще. Для научного изучения истории Нижегородского края характерен интерес в основном к ранней истории: существовали исследования Л.М. Каптелова, С.И. Архангельского, В.А. Кучкина. При этом XVII век, оставался изученным лишь фрагментарно.

Например, выводы о развитии Нижнего Новгорода делались на основании писцовых и переписных книг 1621-1622гг. и 1665г., Н.Ф. Филатов использовал писцовые и переписные книги Нижегородского уезда за 1621-1678гг., хранящиеся в РГАДА, ГПБ ОР (СПб.), ГУ ЦАНО. В ходе работы Н.Ф. Филатовым были выявлены многочисленные документы, ранее не использовавшиеся нижегородскими - горьковскими историками.

Ряд вопросов социально-экономического развития Нижегородского края был освещен в книгах Н.А. Баклановой, Д.И. Петрикеева, Е.И. Заозерского, К.Н. Сербиной, И.А. Кирьянова, но они не давали полного представления о развитии Нижегородского края в XVII столетии. Поэтому тематика докторской диссертации являлась особенно актуальной. Дальнейшая публикация книги «Города и посады Нижегородского Поволжья в XVII веке» внесла значительный вклад в развитие нижегородского научного краеведения. В книге рассказано о социально-экономическом развитии Нижнего Новгорода, Балахны, Городца, Васильсурска, Макарьева, Лыскова – ведущих торгово-промышленных центров Среднего Поволжья XVII века.

Для творчества Н.Ф. Филатова характерно соединение воедино социального, экономического и культурного. В этой книге особенно ярко было доказано, что процесс исторического развития Края необходимо рассматривать как единое целое, не подразделяя на некие сферы. При рассмотрении эволюции гражданского и храмового зодчества XVII века показано то влияние, которое оказывали социально-экономические изменения.

За годы активной научной деятельности Н.Ф. Филатовым было написано более 300 статей в газетах и журналах, 15 монографий. При этом сфера научных интересов Н.Ф. Филатова постоянно расширялась: от интереса к истории отдельных селений Нижегородского края, до рассмотрения проблем общероссийского значения, таких как Смута и Раскол Русской Православной церкви в XVII веке. При этом всегда достойное внимание уделялось отдельным людям, таким как, Козьма Минин и Дмитрий Пожарский, Аввакум Петров и Никон, и многие другие.

Благодаря Н.Ф. Филатову история Нижегородского края стала более понятна, она обрела свое лицо и своих героев. Для Николая Филипповича история – это судьба народа, и

он это убедительно доказал. Современным нижегородцам стали известны перипетии жизни нижегородских купцов А.Олисова, Я. Пушникова, С. Задорина, балахнинского солепромышленника Г.Добрынина, и других, чьи имена если и упоминались, то только вскользь.

В сферу научного интереса академика Филатова входят и яркие личности веков XVIII и XIX: такие как, А.А. Бетанкур, Л.В. Даль, А.В. Ступин – им посвящены отдельные книги и страницы жизни автора.

Благодаря кропотливой работе профессора Филатова многие села Нижегородского края обрели свою историю. Долгое время села вообще были «обижены» в научно-историческом плане, в России не было их научной истории. До 1980-х гг. наиболее востребованными по данной тематике оставались труды П.И. Мельникова (А. Печерского).

Абсолютно закономерно, что в 2003 году было официально признано существование научно-педагогической школы «История Нижегородского Поволжья», руководителем и основателем которой был назван д.и.н., проф. Николай Филиппович Филатов.

О своей работе и жизни, где главным всегда была история Родного края в 2002г. Н.Ф. Филатов так сказал: «... я, наверное, могу сказать, что как ученый состоялся. По жизни я шел медленно и много работал. Я сделал все, что хотел... есть такое чувство, что в результате твоей работы белых пятен становится меньше».

┌ ┌ ┌ ┌ ┌ ┌ ┌ ┌ ┌ ┌ ┌ ┌ ┌ ┌ ┌

## **Филатов Н.Ф.**

**д.и.н., профессор, академик РАЕН**

## **РУССКАЯ КУЛЬТУРА И НИЖЕГОРОДЦЫ – МАСТЕРА XVII ВЕКА**

Обычно в фундаментальных исследованиях русская культура XVII столетия рассматривается как нечто целостное и единое. Но это не правомерно, ибо в течение XVII века русская культура прошла три вполне самостоятельных этапа (стиля) развития со своими принципами видения образного мира, с особыми средствами художественной выразительности и со своими ведущими ктиторами-заказчиками, определявшими во многом образ творений тех времен. Но при этом следует помнить об общем высочайшем уровне художественной одаренности русского человека XVII века. Буквально каждое творение народных мастеров самых различных специальностей: плотников, каменщиков, кузнецов, керамистов, резчиков по дереву и камню, изографов, ювелиров или книжников того времени становилось произведениями высокого искусства, которые и ныне с гордостью хранятся в лучших национальных собраниях России: прежде всего, в Оружейной палате Московского Кремля и Историческом музее на Красной площади столицы, живопись и предметы декоративно-художественного искусства – в Третьяковской галерее и в Русском музее Петербурга.

Ведущим видом творчества, как и во все времена и у всех народов, оставалась архитектура и не только потому, что в создании монументальных зданий, сразу становившихся общественным явлением, принимали участие мастера буквально всех художественных профессий, но и потому, что массовое каменное строительство отражало экономическое «здоровье» общества: наличие значительных свободных средств, производство на рынок строительных всевозможных материалов: белого камня и извести, кирпича и изразцов, железа и специально выдержанного строевого леса, золота и красок; а также способность нанять ктитору за весьма высокие платы одаренных зодчих, плотников-подвязчиков, кузнецов, ювелиров, керамистов, живописцев и мастеров иных профессий.

«Смута» начала XVII века и освободительная изнурительно-долгая борьба с польско-литовскими интервентами разрушили хозяйство страны. Опытные, сформировавшиеся еще в

XVI столетии мастера либо погибли в нескончаемых сражениях, либо вымерли от голода, ибо спроса на их опыт и знания, а следовательно, и оплат, не было почти два десятилетия.

Только в конце 1620-х годов одновременно с оживлением экономики страны постепенно стало разворачиваться монументальное государственное каменное строительство. Одними из первых таких работ можно назвать возведение на месте битвы с войсками королевича Владислава церкви Покрова в Рубцове (1619 г.), на средства полководца Д.М.Пожарского - шатрового храма Покрова в Медведкове (1634-1635 гг.) и мемориального Михайло-Архангельского собора в Нижегородском кремле (1627-1631 гг.).

Последний храм возведен присланными из Москвы государевым каменных дел подмастерьем Лаврентием Семеновичем Возоулиным и его приемным сыном, зодчим Антипой Константиновым, чье изначальное творчество и последние годы жизни связаны с Нижним Новгородом.

Антип Константинов остается в русской истории и в истории отечественной культуры первой половины XVII века самым признанным зодчим России и единственным, кого мы можем назвать мастером шатрового храмового типа, наиболее ярко отразившего национальное понимание красоты и архитектурно-художественной выразительности храма в средневековой застройке русских городов. (Второго зодчего, у кого можно назвать хотя бы два возведенных им шатровых храма – нет!)

Антип Константинов строил во многих городах России: в Москве, Вязьме, Владимире, возводил и храмы, и крепости, и жилые палаты, и промышленные здания. Но наиболее ярко и полно талант зодчего проявился именно в Нижнем Новгороде, а потому и следует воссоздать его творческий портрет в особом очерке.

Во второй четверти XVII века активно шло восстановление потерянных в годы «Смуты» художественных традиций с обращением прежде всего к прообразам предшествующего столетия (шатровые храмы возводились, например, в России с XVI века. Наиболее ранней из них называется церковь Вознесения в Коломенском под Москвой, 1532 г.)

К середине XVII столетия экономика страны уже преодолела разруху времен «Смуты». В России все активнее стало заявлять о себе как о ведущем в жизни посадков торговое сословие купцов-промышленников. Вышедшее из народных низов и еще не порвавшее глубинных связей с ним, новое сословие, обладая практически неограниченными средствами, стремилось укрепиться на лидерствующих позициях не только в своих городах и весях, но и в царском окружении благодаря государевой службе в земском старостате, в качестве кабацко-таможенных голов и целовальников-откупщиков.

В свою очередь царский двор был кровно заинтересован в таких состоятельных и предприимчивых людях, используя их как в таможах и кабаках, так и в государственных промыслах, а также в посольских миссиях, зачисляя в привилегированную корпорацию торговых людей - в гостиную сотню или даже в гости.

В своих родных городах купцы-промышленники активно вкладывали капиталы в общественное, прежде всего в храмовое, строительство, чтобы не только получить помощь и прощение свыше в своих далеко не всегда праведных делах, но и показать каждому «щедрость» и неограниченные экономические возможности ктиторов. Это стало особой формой проявления купцами-промышленниками тщеславия (ныне часто это провозглашается, явно ошибочно, благотворительностью!) и в то же время – способом доказать право на исключительность своего положения среди беднеющего с каждым годом посада.

Благодаря инициативной предприимчивости нижегородец Афанасий Олисов из посадского сословия оказался зачислен прямо в гости (в купцы России, имевшие исключительное право торговли за рубежом), возвел на свои средства в Нижнем Новгороде кирпичные просторные палаты (Крутой пер., 7) и три каменных храма, братья Пушниковы не только имели в городе крупную кожевенную мануфактуру, но и выстроили каменные жилые

и производственные корпуса (ул. Гоголя, 52), а также удивительную по ясности образа и художественной выразительности Георгиевскую церковь на Откосе.

На нижегородского ямщика Оску Иванова в XVII веке работало сразу два купца в ранге гостиной; сотни и кашашевец. Бобыль местной Благовещенской слободы Афонасий Первов имел не только 5 собственных кораблей, обслуживавшихся 503 судорабочими, но и домовый арсенал из 5 пушек, 52 пищалей, 65 бердышей и другого оружия.

Постройки середины – третьей четверти XVII столетия России составляют памятники «узорочья» – стиля русского торгово-промышленного посада, отличавшегося яркоцветием, непредсказуемой в решении игрой объемов, богатством элементов декора (штучного керамического набора, полихромных изразцов и кованного художественного металла), превращавшего стены зданий буквально в узорочные ковры.

Выдающимся мастером русского узорочья в архитектуре XVII века остается крестьянин нижегородского села Кадницы Павел Сидоров сын Потехин, имевший крупную строительную артель и возводивший самые разнообразные по назначению и художественному решению здания в различных районах России, прежде всего в Москве, Подмоскovie и в Нижегородском крае.

При всей значимости для отечественной истории и культуры творческого наследия Павла Потехима его жизнь остается практически не изученной, поэтому просто необходимо ниже привести хотя бы краткие данные о становлении этого удивительного, но, казалось, прочно забытого русского творца-самородка.

С воцарением Софьи Алексеевны, а затем и молодого Петра I для решения остро стоявших перед Россией в конце XVII столетия внешних и внутренних проблем была ожесточена в стране налоговая политика. Некогда состоятельные купцы-промышленники в массовом порядке разорялись, а взятая «на Государя» знаменитая Макарьевская ярмарка, как и таможи других русских торговых городов, при общем обнищании посадов уже не могла дать казне требуемые доходы.

Но это не особенно затронуло благосостояния ближнего царского окружения, даже – наоборот! Родственники Нарышкиных, захватившие в государстве все ключевые правительственные посты, и их сторонники (например, Г.Д.Строганов) в конце XVII века развернул в стране строительство дворцов и храмовых ансамблей в стиле изысканного барокко, где в отличие от «узорочья» широко применялся для декора белый резной камень на фоне темно-красных наружных стен и позолота. Коренным образом менялись и архитектурные формы зданий, в которых нарочито подчеркивалась центричность композиций (храмы «иже под колоколы» – с колокольнями под центральной главой церкви, а не отдельно стоящие!).

Первый храм в России в стиле барокко – церковь Иоасафа, царевича Индийского, в подмосковной усадьбе Алексея Михайловича Измайлове – выстроил в 1688 году крестьянин из нижегородского Белогородья (из Василевой слободы – ныне Чкаловска) Терентий Макаров. Так было открыто новое направление в художественной жизни России (и не только в зодчестве!), достойно завершившее средневековый (древнерусский) период его развития.

Следует лишь еще раз подчеркнуть, что вклад нижегородцев во все этапы развития отечественной культуры оказался не только заметным, но и определяющим! Наследие же зодчих Антипы Константинова, Павла Потехина и Терентия Макарова, изографов-нижегородцев Никиты Павловца, Ераста Прокофьева, Петра Афанасьева, резчика по дереву – скульптора Мелетия Иванова, кузнеца-пурешанина Архипы Корнилова и других было, есть и останется в веках общенациональным достоянием!

┌ ┌ ┌ ┌ ┌ ┌ ┌ ┌ ┌ ┌ ┌ ┌ ┌ ┌ ┌ ┌

**Антонов Д.А.**

**ННГУ им. Н.И. Лабачевского, аспирант**

## **НЕКОТОРЫЕ ИТОГИ АРХЕОЛОГИЧЕСКИХ ИССЛЕДОВАНИЙ ДРЕВНЕРУССКИХ СЕЛИЩ В НИЖЕГОРОДСКОМ ЗАВОЛЖЬЕ**

При ограниченном количестве или полном отсутствии письменных источников данные археологических исследований выступают одним из важнейших материалов для рассмотрения процессов заселения и хозяйственного освоения, а в целом и социально-экономического развития различных регионов средневековой Руси. Данное обстоятельство актуально и для различных районов Нижегородского Поволжья, в частности территории лесного Заволжья. Недостаток актового материала по ранней истории в значительной степени компенсируется анализом данных полученных в результате разведочных обследований и раскопок, который позволяют решать конкретные вопросы, связанные с определением времени начального освоения и динамики расселения, его стратегии, этнического состава колонистов, изучения хозяйственного развития и т.д.

Одним из центральных вопросов связанных с изучением процесса освоения славянами территории Нижегородского Заволжья связан с выделением его нижней хронологической границы. Общепринятым является мнение о том, что процесс включения земель Нижегородского Поволжья в сферу древнерусской государственности связан с основанием первого городского центра г. Городца во второй половине XII в. Во многом неопределённым остаётся вопрос о хронологии процесса освоения его сельской округи и земель волжского левобережья. И.А. Кирьянов, опираясь на анализ материалов проведённых археологических исследований, пришёл к выводу о том, что освоение заволжских земель, по крайней мере, происходило ранее рубежа XIV-XV вв. [1]. В.А. Кучкин выделяя г. Городец как первый центр движения славянских колонистов делает вывод о не заселенности в XIV в. заволжских земель [2]. Вслед за ними, С.В. Сироткин датирует начало активного заселения земель Нижегородского Заволжья периодом XIV-XV вв. [3]. Расширение источниковой базы в результате проведения археологических исследований позволило в дальнейшем скорректировать выводы историков и более детально рассмотреть некоторые аспекты освоения заволжских земель [4].

Рассматривая вопрос о хронологии процесса освоения следует сначала отметить, что древнерусских селищ, период бытования которых был бы датирован временем до момента основания г. Городца, а точнее, первого упоминания его в летописях, пока не найдено. Основания предполагать, что новый город появился из более раннего славянского поселения существовавшего на этом месте, также пока отсутствуют. Результаты археологических исследований на селищах в округе г. Городца и в нижнем течении р. Санда позволяют говорить о том, что сельские поселения возникают или несколько позже или практически одновременно с началом активного развития городского центра на довольно обширной территории. Раскопки на селище Нагавицино-1 расположенного в 9 км от города позволяют датировать время его существования XII-XIII вв. [5]. Материалы полученные в ходе исследований на селище Першино-1 свидетельствуют о функционировании средневекового поселения в рамках периода конца XII- до середины XIII вв. [6]. По всей видимости, одновременно с быстрым развитием города развивалась и сельская округа. Установить более точное время, когда сельские поселения стали распространяться по территории заволжских земель на настоящий момент в силу объективных причин сложно. Во первых, отсутствует точная датировка большинства известных здесь сельских поселений. Во вторых, до сих пор нет однозначного мнения о времени основания Городца.

Вероятнее всего, уже на рубеже XII-XIII вв, территория в бассейнах рек Узола, Линда, возможно и Ватома, в нижнем и среднем течениях, а также водоразделов рек была довольно плотно заселена. Поселения данного периода зафиксированы на значительном удалении от городского центра. Об этом свидетельствуют данные разведочных обследований

этих территорий. Ряд находок собранных на памятниках позволяющие предположительно датировать время существования или основания ряда поселений домонгольским периодом. К примеру, находка на селище Уткино-1 формы литейной для отливки привесок-лунниц. На селище Богдашево-1 найдена зооморфная поясная подвеска в виде плоского прорезного двуголового конька [7]. Открытие курганных могильников в бассейне р. Линда даёт также основание говорить о том, что освоение данной местности началось до середины XIII в. [8]. Время угасания курганной погребальной традиции сложившейся в IX-X вв. определяется, как правило, временем до середины XIII в. [9]. Н.А. Кренке высказал предположение о том, что размеры курганных групп связаны, в первую очередь, с продолжительностью функционирования сельских кладбищ. По его мнению, могильники, имеющие незначительные размеры, должны рассматриваться как недолго существовавшие и, вероятнее всего, сравнительно поздно созданные. Самые маленькие курганные группы фиксируют финальный этап формирования их скоплений, маркируя территории, осваиваемые в конце существования курганной погребальной традиции [10]. Естественно, что отсутствие детальных исследований на курганных могильниках на р. Линда не даёт возможности обоснованно говорить о времени их создания. Незначительность курганных насыпей возможно указывает на то, что их появление произошло сравнительно поздно и за короткий период времени, но тем не менее время их основания можно определить первыми десятилетиями XIII века.

Расположение сельских поселений на местности во многом зависело от физико-географических условий отражая пути хозяйственного освоения различных территорий. При выборе участка для устройства поселения большое значение имел характер ландшафта, рельеф, конфигурация речных и озерных систем, и возможно направления основных путей сообщения. Данный фактор неоднократно отмечался исследователями [11]. На настоящий момент древнерусских селищ в Нижегородском Заволжье известно более 100. Выявленные археологические памятники расположены практически сплошной сетью в междуречье бассейнов рек Узола и Везлома. Все поселения, как правило, связаны с открытыми водоёмами: реками, их притоками, озёрами. По собранному керамическому и вещевому материалу описываемые селища датируются широким периодом XII-XIV вв.

Можно говорить о том, что на протяжении периода XIII-XIV вв. возникла и развивалась довольно плотная система сельских поселений, с небольшой сравнительно площадью в большинстве случаев, со значительной плотностью взаимного расположения. Следует отметить что ранее район лесного Заволжья в междуречье Ветлуги и Узолы, был выделен в группу районов Нижегородского Поволжья с незначительной плотностью населения в средневековье и неравномерным “островным” характером заселения [12].

Анализ данных о площади поселений, их расположении на местности позволяет предварительно рассмотреть вопрос об особенностях процесса хозяйственного освоения исследуемой территории. Площадь большинства поселений в среднем 5-7 тыс. кв. м. Из-за незначительности размеров большинства из них, они, предположительно отнесены к категории небольших малодворных деревень. Выделяются группы поселений, расположенных на расстоянии 100-500 м друг от друга. Незначительность площади большинства памятников и плотность взаимного расположения может быть объяснена, помимо хронологического фактора, рядом причин. Качество почв лесного Заволжья не благоприятно для развития земледелия и затрудняло длительное использование постоянных пашенных участков при подсечно-огневой системе земледелия. В соответствии с этим шло не укрупнение деревень, а отделение новых поселений.

Собранные материалы позволяют выделить наличие различных отраслей хозяйства на селищах. Как показали проведённые исследования, хозяйственные занятия населения заволжских поселений были достаточно разнообразными. На ряде памятников, помимо земледелия, охотничьего и рыболовного промыслов, выявлены следы железоделательного производства, меднолитейного, ювелирного ремёсел. Примером могут служить результаты раскопок селища Першино-1 позволяющие говорить о комплексном хозяйстве жителей



данного поселения, включающего в себя земледелие и скотоводство, рыболовство, охоту, железоделательное производство и предположительно меднолитейное ремесло.

Изучение процесса заселения славянами территории Нижегородского края включает в себя рассмотрение условий, в которых оказались первые поселенцы. Одним из составляющих этого вопроса является определение степени заселённости коренным населением осваиваемых территорий, а соответственно и степень антропогенного воздействия человека на природную среду. Традиционно территория Нижегородского Заволжья считается ареалом расселения средневековых марийских племён [13]. Тем не менее, их поселений связанных с периодом заселения славянами междуречья Узолы и Керженца до сих пор не выявлено. Ближайшая к Городцу территория, заселённая марийцами в XII- первой половине XIII вв., располагалась в нижнем течении р. Ветлуги и вблизи устья р. Суры. [14] Отдельные находки на древнерусских селищах Нижегородского Заволжья косвенно свидетельствуют скорее об эпизодическом присутствии в этом районе поволжских финнов или возможных торговых контактах. Единственным материальным свидетельством контактов жителей средневекового Городца с представителями марийских племён служит пока только единственная находка в виде фрагмента щитка бронзового марийского наконечника украшения [15]. Освоение заволжских земель видимо происходило без активного взаимодействия с коренным населением, что подтверждается и фактом отсутствия в керамических комплексах г. Городца и сельских поселений Заволжья фрагментов финно-угорской керамики [16]. Названные обстоятельства позволяют предположить, что рассматриваемая территория перед приходом славян представляла собой своеобразную свободную нишу, с незначительным антропогенным воздействием на природную среду.

Изучение особенностей материальной культуры населения заволжских селищ позволяет определить основные направления и истоки колонизации региона. В крепости села Городищи на р. Ватома установка жилых построек проводилась прямо на грунт, на котором была насыпана песчаная подсыпка, без специальных фундаментных конструкций и подпольных ям. Данные особенности построек напоминают исследованные в Городце остатки деревянных срубов [17]. Тем не менее, на наш взгляд, данный признак нельзя выделять как доминирующий. В ходе раскопок селища Першино-1 расположенного в нижнем течении р. Санда, проведённых автором, были исследованы иные конструкции жилых построек. Одна из них была реконструирована как деревянный сруб установленный на 4 столбах с котлованом подполья в центре постройки [18].

Распространение в керамических комплексах древнерусских селищ на реках Санда, Линда, Ватома, сосудов с венчиками “домонгольского” типа также свидетельствует о более раннем освоении заволжских земель. Подобные венчики широко распространены в г. Городце и его округе [19].

Также среди керамических комплексов собранных при раскопках г. Городца, раскопках и разведках заволжских селищ значительный процент составляет керамика орнаментированная штампом. “Штампованный” орнамент, наносился путём прокатки зубчатого колёсика по поверхности свежесформованного сосуда. Отпечатки зубьев штампа имели форму вдавлений квадратной или прямоугольной формы, реже треугольной [20]. Подобная керамика практически отсутствует на русских поселениях волжского правобережья, что было отмечено Н.Н. Грибовым [21]. Проникновение традиции применения штампованного орнамента на Северо-Восток Руси исследователями относится ко второй половине XI в., Широкое распространение его происходит на протяжении XII в. и традиция продолжает существовать на протяжении XIII в. При этом определяется влияние верхневолжской керамической традиции этого региона, что конкретно выражалось в участии верхневолжского “кривичского” населения в славянском освоении земель [22].

Таким образом, общность материальной культуры заволжских поселений с Городцом, позволяет говорить о доминировании в их населении выходцев из его округи и в целом определить одно из направлений заселения Нижегородского Поволжья из районов Верхней Волги. Данное положение согласуется и с результатами лингвистического анализа. Н.Д.

Русинов на основании изучения диалектной карты региона пришёл к выводу, что средняя зона Нижегородского Поволжья, включающее в себя и волжское левобережье в бассейнах рек Керженец, Узола, Линда, Везлома до р. Ветлуга, характеризуется преобладанием “лингвистических следов” кривичского населения [23].

Судя по тому, что рассматриваемый заселённый район вместе с округой Городца территориально входит в одну группу современных диалектов [24], также можно говорить о том, что он осваивался выходцами из земель, исторически связанных с этим городским центром. Косвенно об этом свидетельствует вхождение поселений в низовьях р. Ватома в число владений представителей княжеского дома нижегородского князя Бориса Константиновича, который долгие годы оставался удельным князем Городца. Приведённые факты интересно сопоставить с результатами исследований направлений расселения славян на Верхней Волге. По данным археологов одним из них в XI-XII вв. было переселение кривичей в район Окско-Клязьминского междуречья и район слияния рек Оки и Волги [25].

Таким образом, можно говорить о том, что археологические исследования заволжских древнерусских селищ позволяют решать довольно широкий круг задач по истории освоения края в средневековье. Естественно, что при условии расширения археологических работ объём данных для решения различных вопросов по обозначенной проблематике значительно увеличиться.

#### **Библиография.**

1. Кирьянов И.А. Старинные крепости Нижегородского Поволжья. – Горький: Горьковское книжное издательство, 1961. – С. 59.
2. Кучкин В.А. Нижний Новгород и Нижегородское княжество в XIII-XIV вв. // Польша и Русь. – М.: Наука, 1974. – С. 242.
3. Сироткин С.В. Заселение Нижегородского Заволжья в XIV-XV вв. // Верхнее Поволжье. Памятники истории и культуры Верхнего Поволжья. Тезисы докладов 1 региональной научной конференции “Проблемы исследования памятников истории и культуры Верхнего Поволжья” // Горький: ГГУ, 1990. – С. 108.
4. Антонов Д.А., Гонозов А.В. Новые материалы по истории заселения Нижегородского Заволжья в средние века // Вестник Костромской археологической экспедиции. - Кострома, 2001. – Вып. 1. - С. 150-157; Антонов Д.А. Основные этапы освоения Нижегородского Заволжья во второй половине XII-конце XVI вв. // Нижегородские исследования по краеведению и археологии: Сборник научных и методических трудов. Вып. 9. – Н. Новгород: Изд-во Нижегородского госуниверситета, 2005. – С. 27-34; Грибов Н.Н. Структура русского расселения в Нижегородском Поволжье на рубеже XIV-XV вв. // Нижегородские исследования по краеведению и археологии: Сборник научных и методических трудов. – Н. Новгород: Изд-во Нижегородского университета, 2004. – С. 41-73.
5. Коновалова З.С. Раскопки древнерусского селища у д. Нагавицыно в Городецком районе Нижегородской области // Городецкие чтения (материалы научно-практической конференции). - Городец, 1992. - С. 47-49.
6. Антонов Д.А. Указ. соч.
7. Антонов Д.А. Отчёт об археологических исследованиях в Борском и Городецком районах Нижегородской области в 2005 г. // Архив ИА РАН. - С. 11.
8. Антонов Д.А., Гонозов А.В. Указ. соч.
9. Макаров Н.А. Русь в XIII веке: характер культурных изменений // Русь в XIII веке: Древности тёмного времени. – М.: Наука, 2003. – С. 8.
10. Кренке Н.А. Ближайшая сельская округа Москвы в XII-XIII веках // Русь в XIII веке: древности тёмного времени. - М.: Наука, 2003. - С. 163.
11. Седов В.В. Сельские поселения центральных районов Смоленской земли. М., 1960; Его же. Славяне в раннем средневековье. М., 1995. С. 210; Юшко А.А. Московская земля IX-XIV вв. М.: Наука, 1991. - С. 5-10.
12. Грибов Н.Н. Структура русского расселения... С.55.
13. Никитина Т.Б. Марийцы в эпоху средневековья по археологическим материалам // КСИА. - М.: Наука, 2003. Вып. 214. - С. 64-70.
14. Архипов Г.А. Городища и селища Поволжья и Горьковского Заволжья (к истории марийско-славянских контактов) / Поселения и жилища Марийского края // АЭМК. – Йошкар-Ола: Мар. НИИ, 1982. – Вып. 6. – С. 88-93.
15. Медведев А.Ф. Первые раскопки в Городце на Волге // КСИА АН СССР. – 1967. – Вып. 110. – С. 81.
16. Антонов Д.А. Основные этапы освоения Нижегородского Заволжья в первой половине XII- конце XVI вв. // Нижегородские исследования по краеведению и археологии: Сборник научных и методических статей. – Н. Новгород: Изд-во Нижегородского университета, 2004. – С. 27-34; Гусева Т.В. Материальная

культура русского населения Нижегородского Поволжья в XII-XIV вв. (По материалам раскопок Городца (Радилова) на Волге) // В памяти Отечества: Материалы научных чтений. Горький. 31 мая – 5 июня 1987 г. – Горький: Волго-Вятское кн. изд-во, 1989. – С. 124-132; Коновалова З.С. Средневековая керамика сельских поселений XII-XIV вв // Городецкие чтения (материалы научной конференции) – Городец, 1995. – С. 119-125.

17. Гусева Т.В. Итоги и перспективы археологического изучения Городца на Волге // Городецкие чтения (материалы научно-практической конференции). Городец, 1992. С. 35-36.
18. Антонов Д.А. Отчёт об археологических раскопках на селище Першино-1 в 2002 г. // Архив ИА РАН. Р-1. - № 22719.
19. Гусева Т.В. Материальная культура русского населения Нижегородского Поволжья в XII-XIV вв. (По материалам раскопок Городца (Радилова) на Волге) // В памяти Отечества. – Горький: ГГУ, 1989. - С. 127; Флягин В.А. К вопросу о классификации селищ XII-XVI вв. (по материалам разведок в Городецком районе Нижегородской области) // Городецкие чтения (материалы научно-практической конференции). - Городец, 1992. - С. 112.
20. Антонов Д.А. Древнерусские селища XII-XIV вв. в Нижегородском Заволжье: Сборник научных и методических статей. – Н. Новгород: Изд-во Нижегородского университета, 2004. – С.19; Гусева Т.В. Материальная культура русского населения Нижегородского Поволжья в XII-XIV вв. (По материалам раскопок Городца Радилова-на-Волге // В памяти Отечества. Горький, 1989; Флягин В.А. Отчёт о работе Нижегородской археологической службы в 1991 г. Т. 2. – Р1, № 16426.
21. Грибов Н.Н. Керамический комплекс русского селища XIV в. // Вестник Костромской археологической экспедиции. Кострома, 2001. Вып. 1. С. 160.
22. Грибов Н.Н. Указ. соч.; Коваль В.Ю, Хижняков О.и. Средневековые поселения в селе Аносина на Истре (к вопросу о керамике верхнего Московечья в XII веке) // Археология Подмосковья: Материалы научного семинара. – М.: Институт археологии РАН, 2005. – С. 166.
23. Русинов Н.Д. Этническое прошлое Нижегородского Поволжья в свете лингвистики. – Н. Новгород: Нижний Новгород, 1994. – С. 128,143.
24. Там же. С.123.
25. Горюнова Е.И. Этническая история Волго-Окского междуречья // МИА. № 94. - С. 182-206; Исланова И.В. Славянское расселение на Валдае и Верхней Волге (история решения вопроса по данным археологии) // Восточная Европа в Средневековье: К 80-летию В.В. Седова. – М.: Наука, 2004. – С. 83-85.

┌ ┌ ┌ ┌ ┌ ┌ ┌ ┌ ┌ ┌ ┌ ┌ ┌ ┌ ┌

**Угрюмов В.А.**

**краевед, город Балахна**

## **НОВЫЕ СТРАНИЦЫ ИСТОРИИ БАЛАХНЫ**

В истории Балахны ещё много не разгаданных до конца тайн. Так до сих пор не ясна точная дата основания города, не изучены полностью нападения татар на Балахну. До сих пор многие историки, краеведы, авторы краеведческой литературы, в том числе и балахнинцы, считают, что деревоземляная крепость в Балахне была построена в 1536 году за 2,5-3 месяца. А вот автор «Энциклопедического словаря русской цивилизации «Святая Русь» И.А. Платонов считает, что в 1536 году крепость всего лишь была заложена. Автор книги «Россия в XVI столетии» М.Н. Тихомиров считает, что «только в 1536 году был поставлен земляной город «у соли на Балахне». Вот с этим вопросом нам необходимо и разобраться. Когда была построена деревоземляная крепость, а когда земляной вал?

Казанские татары очень любили в свое время «град пребогат Балахну» и часто навещали ее с грабежом. Так, согласно Никоновской летописи, в августе 1521 года казанский хан Саип-Гирей возвращался в Казань после неудачного налета на Москву и по дороге двумя отрядами сперва напал на Балахну, где нанес огромное разорение поселению. Дома и варницы превратили в огромный костер, в который бросили живых людей, посекали малых и старых, молодых и сильных, а тех, кто не смог спрятаться или убежать, повязали и угнали в полон. Затем Саип-Гирей пытался захватить Нижний Новгород и тоже разграбить, но безуспешно и ушел в Казань.

Через пятнадцать лет после этого страшного события татары вновь напали на Балахну, едва успевшую восстановить разрушенное ранее. Утром 6 января 1536 года в крещенье колокол соборной церкви призывал балахнинцев собраться для создания

«песошной рати» - пешего ополчения для отпора татарским бандам. Но было уже поздно, татары ворвались со стороны Волги и начали грабеж. Наспех организованный отряд балахнинцев посадским старостой Михаило Кувшинниковым вышел навстречу врагу, но «не умеючи воинского дела» потерпел поражение, несмотря на отчаянное сопротивление. В бою многие балахнинские мастеровые пали под ударами татарских клинков, но немало было побито топорами и баграми татар. В этой битве геройски погиб и Михаил Кувшинников. Правда имя этого героя может быть не совсем точно. Бежавших из Балахны жителей татары «на Волзе многих посекали». Разграбив город, татары жгли все подряд: дворы, варницы, церкви, имущество и людей. Воевода нижегородские, увидев балахнинский пожар, догадались, что там татары, и поспешили с войском на помощь. Татары, узнав о приближении высланной из Нижнего Новгорода помощи балахнинцам, убежали, не взяв пленных и малоценной добычи: «всех под мечь поклониша, не ведущие их в плен отихчения ради, едином бо златом и серебром и одеждами златыми иными же таковыми и всяцами вещми многоценными угрузишася, взяша более всея рати, наполнивше возы, и вьючная бремена тяжка бысть наполне, рухла от смирившихся ничто не взимаху, но вся взимаху во огонь жигаху, яко нетребна им». Опоздавшая помощь из Нижнего Новгорода нашла в Балахне груды пылающих развалин и немногих уцелевших жителей.

После разорения Балахны татарами в 1536 году Елена Глинская, мать Ивана Грозного, тогда еще юного царя, раздосадованная потерей соляного обоза, приготовленного к отправке в Москву, издала указ о строительстве в Балахне крепости. Событие это было отражено в «Никоновской летописи». Лета 7044. «Того же месяца июля в 20 повелением великого государя Ивана Васильевича всеа Русии и его матери великия государыни Елены, Божиею милостиною царя государя, почать град делати у Соли на Балахне того ради, что посад велик и людей много; и князь великий и его мати берегучи велел град зделати Балахну землян; и доделан 45 лета, месяца Октомбрия». Это же почти дословно повторяет и «Летописец начала царствования царя и великого князя Ивана Васильевича».

Под строительство крепости была выбрана наиболее удобная и возвышенная площадь, перекрывающая дорогу из Нижнего Новгорода во Владимир и Суздаль, Кострому и Ярославль, окруженную водами Петровского озера и речки Железницы.

Чтобы это все проверить математическим путем, необходимо знать размеры земляного вала и рва, но писцовая книга 1674 года, хорошо описавшая параметры стен и башен деревянной крепости, не описала высоту земляного вала и глубину рва. Писцовая книга указала только размеры при описании кладбища церкви Флора и Лавра «а рву и осыпи /насыпи/ до городской стены 10 сажень», и потому многие историки и литераторы указали разные величины высоты вала. Так Мельников-Печерский, архимандрит Макарий, С.Агафонов и др. показали высоту в 7 сажень, а Н.Ф.Филатов в 5 сажень.

Прежде чем перейти к математическому подсчету, необходимо разобраться с рабочей силой, которая могла принять участие в строительстве крепости. Изучая документацию по истории балахнинских церквей, я заметил, что в приходах XIX века крупные села и деревни насчитывают всего лишь по 18-20 дворов, средние поселения по 10-12, а мелкие по 3-6 дворов. Самые крупные поселения были Балахна, Городец и Зауольская волость, а в XVI веке, естественно, и поселений было намного меньше и дворов. К тому же после татарского набега и разбоя значительно уменьшилось население Балахны и уезда. В строительстве никак не могли принять участие купцы и другие богатые люди, церковнослужители и чиновники всех мастей. Многие жители были заняты восстановлением своих дворов и деревянных церквей, сожженных татарами, многих крестьян не отпускали помещики, многие были заняты на уборке своего урожая. Таким образом, Балахна никак не могла собрать большое количество своих жителей и уезда на строительство крепости. Не могли балахнинцы собрать и большое количество конских повозок, так как в середине XIX века в городе всего было 75 лошадей. В XVI веке их, естественно, было еще меньше.

Теперь надо прикинуть, какой можно было построить земляной вал и вырыть ров. Вал высотой в 7 сажень должен иметь в основании в 3 раза больше высоты. В разрезе вал

напоминает трапецию и подсчитать ее площадь, а затем и весь объем грунта не составляет труда. Ширину верхнего основания вала можно определить по ширине стен крепости, данной писцовой книгой и некоторыми литераторами, ширина стены две сажена с аршином и плюс по сажени с каждой стороны, необходимой для строительства деревянной крепости. Высота вала в 7 сажень (14,9 м.) равна высоте 5-ти этажного дома. Это огромная гора грунта. Для строительства такого вала необходимо 455927 куб.м. грунта. Для перевозки и погрузки такого количества грунта за 2,5 месяца надо ежедневно перевозить 6079 куб.м. грунта, для чего древним балахнинцам надо было ежедневно задействовать 300 конских повозок и несколько тысяч землекопов. Такое строительство было для балахнинцев не реально или эти работы пришлось бы растянуть еще года на 2-3. Такой вал в основании должен иметь 21 сажень и внутри крепость теряла бы большую площадь под застройку. Следы от такого вала явно должны были бы сохраниться как в Городце. Такой вал уничтожить временем не возможно.

Высота вала в 5 сажень равна 4-х этажному дому без крыши. Это тоже огромная гора грунта. На возведение такого вала необходимо 234629 куб.м. грунта, для чего ежедневно нужно перебрасывать 3128 куб.м. грунта, Для возведения такого вала балахнинцам необходимо было ежедневно иметь 160 конских повозок и не менее тысячи землекопов, иначе строительство могло затянуться еще на 1-2 года. Это тоже очень трудоемкая работа. Следы от такого вала могли бы сохраниться тоже.

Остается еще одна версия. А что, если Мельников-Печерский и другие имели ввиду высоту вала вместе с деревянной стеной или с глубиной рва. Такой замер существовал на других крепостях. Это значит, что высота вала составляет 3,5 сажени. Такая высота равна 3-х этажному дому без крыши. Для строительства такого вала необходимо 125904 куб.м. грунта. В условиях 7044-7045 лета балахнинцы долины были иметь 80 конских повозок и несколько сот землекопов. Мои математические расчеты сделаны для того, чтобы выяснить какой величины могли построить балахнинцы земляной вал и чтобы легче это могли понять читатели. А в строительстве вместо конских повозок они могли применить многие подручные средства: носилки, тачки, ведра, кули, рогожи, и пр. Таким образом, последний вариант оказался наиболее правдоподобным и такой вал балахнинцы построили. После всех расчетов и с учетом данных писцовой книги 1674 года «а рву и осыпи до городской стены 10 сажень» можно теперь с большой точностью объявить параметры земляного вала и рва. Итак, высота вала и глубина рва были по 3,5 сажени, ширина вала в основании 10,5-11 сажень, ширина вала в верхнем основании 4 сажени и 1 аршин, ширина рва в основании 5,5-6 сажень.

Согласно данным «Никоновской летописи», «Летописца начала царствования царя и великого князя Ивана Васильевича» и математических расчетов балахнинцы никак не могли построить деревоземляную крепость в 1536 году за 2,5-3 месяца по физическим, техническим и технологическим причинам. Они сумели построить за 2,5 календарных месяца всего лишь земляную крепость, после постройки которой Балахне присвоили звание град. Правы оказались И.А. Платонов и М.Н. Тихомиров.

Странно, как это так сумели многие историки, краеведы и литераторы ошибиться и построить в Балахне «всем уездом, от зари до зари» деревоземляную крепость в 1536 году за 2,5-3 месяца, не зная объема работ. Так построить крепость мог только сказочный Емеля, сидя на печи. В своей литературе каждый ссылается на «Никоновскую летопись», но приводят выдержки из нее в искаженном или сокращенном виде. Создается впечатление, что они этой летописи не совсем поняли. Ведь в летописи сказано: «и князь великий и его мати берегучи, велел град зделати Балахну землян; и доделан 45 лета, месяца Октомбрия». В этой же летописи на стр. 90 летописец пишет кому надлежало сделать град деревян, а кому землян: «Тоя же весны /7044 лета/ сделать град Устюг деревян. Того же лета, июля в 18, загорел город Ярославль от церкви святого Николы и поставлен бысть нов того же лета. Того же лета почать град делати на Балахне землян, а сделан 45 лета Октомбрия во 8 день». Это же повествует и «Александр-Невская летопись» на стр. 132. Можно сослаться и еще на одну

летопись «Пискаревский летописец», где на стр. 170 говорится: «Того же лета почат град делати на Балахне землян, а доделан 45-го лета октября». Ведь команда Елены Глинской была лишь на строительство земляной крепости 7044 лета и доделана 45» 45 лета по новому календарю это тоже 1536 год, так как новый год по древнему календарю начинается не с января, а с сентября. Слово почать обозначает начать или заложить. Слово почат обозначает начат или заложен. Эта ошибка идет издревне от поколения к поколению, от летописца «Никаноровской летописи» из века в век переходит.

О строительстве деревянной крепости в Балахне была своя история. На свеженасыпанном земляном валу 2-3 года ничего строить нельзя, пока грунт под действием природы и человека не осядет. Земляной вал для деревянной крепости, что фундамент для здания. Каков фундамент, таково и здание. Свеженасыпанный грунт высотой в 7,5 м. может осесть до 1м. Так могилы на кладбище через год после похорон приходится подсыпать и поправлять. При строительстве забора столбы приходится утрамбовывать, иначе он упадет от ветра. Свеженасыпанные траншеи и канавы на другой год тоже приходится подсыпать и т.д. Древние балахнинцы этого не могли не знать, иначе бы, построенная емелиным способом в 1536 году деревянная крепость через год имела бы скверный вид. Стены бы просели где на 50 см, где на 70 и т.д. и накренились бы в разные стороны. Башни бы все тоже все покосились в разные стороны. Часть стен могли бы даже оказаться во рву после оползня свеженасыпанного грунта.

Теперь становится ясно, почему так легко татарские разбойники в 1537 и последующих годах легко проникали в Балахну и грабили. Деревянной крепости не было, а земляная им была не преграда. А вот как раз эти нападения и подтолкнули балахнинцев к строительству деревоземляной крепости, чтобы в дальнейшем себя обезопасить. Возможно, строительство деревянной крепости у балахнинцев было запланировано и раньше.

Крепость была запланирована по всему периметру земляного вала с 9-ю башнями, но какими силами и сколько времени потратили балахнинцы на строительство? Пришлось и с этим разобраться.

В результате татарских набегов в 1536 и последующих годах из 180 поселений Балахнинокого уезда 120 были превращены в пустоши. Не раз горела и Балахна. Это говорит о том, что людей на строительство деревянной крепости было весьма мало. Да к тому же нужны были опытные лесорубы и плотники, многие из которых были заняты на восстановлении деревянных церквей, помещичьих и купеческих усадеб и своих дворов.

Подробностей о строительстве деревоземляной крепости в истории Балахны мало. Однако следует и здесь по рассуждать. Чтобы построить деревянную крепость из двух стен и 9-ю башнями, тын, церковный собор, воеводский двор, губную избу с тремя тюрьмами и двор патриарших десятников надо заготовить не менее 15 тысяч бревен строевого леса длиной в 5 сажень. Для этого необходимо было срубить 7,5 тысяч вековых сосен. Такое количество строевого леса балахнинский лесхоз при полной механизации лесозаготовок может заготовить не менее чем за год, согласно справки экономиста. Древние балахнинцы, имея на вооружении всего лишь топоры и лошадей для перевозки, могли на это потратить не менее 15 лет. Им надо было срубить вековое дерево, затем срубить все ветви и еще дважды его перерубить, чтобы получить два строевых бревна. Верхушки деревьев шли на навес. Если современный лесозаготовитель бензопилой делает это за считанные минуты, то древнему лесорубу на это надо было потратить несколько часов. Такая же медленная была доставка лесоматериала до места назначения из бурцевских и чернораменских лесов конной тягой, по всей видимости, в зимнее время по санному пути, так как летом там не пройдешь. Не так легко было лес сплавить и по Железнице, которая для этого была узка. Каждое бревно необходимо было сопровождать, иначе получится затор. На месте строительства каждое бревно надо было ошкурить и рубить, как рубят на строительство любой избы. Все стены крепости, все башни, все дворы и собор собирались из рубленного леса, кроме тына. На тын закапывались бревна только ошкуренные и заостренные. На рубку бревен тоже уходило много времени. К тому же рубленные бревна надо было 1-2 года выдержать, чтобы в сборке

их не коробило и не гнили. Затем надо было обе стены с 9-ю башнями собрать, сделать навес, а простенок засыпать землей в высоту 2,5 сажени. Да еще в начале собрать церковь и несколько изб. На все это у древних балахнинцев уходили годы. Когда, после взятия Казани, Иван Грозный в 1552 году заехал в Балахну и заложил Никольскую церковь, то крепость еще не была построена, Никольская башня кремля была построена позже Никольской церкви, в честь которой позднее и названа. Н.Ф. Филатов описывает в газете «Рабочая Балахна», что после отписания Балахны в опричнину «на государя» в 1566 году, укрепления были восстановлены и вал подсыпан до «в высоту 5 сажений с одним вершком». Иван Грозный, находясь в Балахне, видимо, подтолкнул балахнинцев к завершению строительства крепости и то, что описывает Филатов, как раз и есть завершение строительства крепости. С окончанием строительства крепости Балахна в 1565 году получила своего воеводу «меньшого Григорьева сына Волынского», а в 1566 году воинский гарнизон. Воеводу и воинский гарнизон Балахне ранее выделить не могли, так как крепость была еще не готова к размещению воинов с вооружением и боеприпасами.

После постройки крепость, согласно писцовой книги 1674 года, имела форму почти правильного квадрата. Две ее стороны имели размеры по 124  $\frac{1}{4}$  сажени, третья сторона чуть-чуть поменьше 122  $\frac{1}{3}$  сажени и лишь четвертая вдоль речки Нетечи имела несколько большую длину в 139  $\frac{1}{2}$  сажени. Измерение крепости производилось в сажнях, аршинах, четях и вершках. Для полной ясности мне дважды пришлось обмерить шагами периметр бывшей крепости в одном и обратном направлении. Мои обмеры были близкие к обмерам в писцовой книге 1674-1676 годов /см. схему/. Общее протяжение периметра стен и башен крепости составляла 501  $\frac{1}{2}$  сажени или 1070 метров. Всего в крепости имелось 9 башен, из которых четыре были проезжими и врытыми в земляной вал. Стены располагались по насыпанному валу. Внутренность стены была засыпана землей до высоты 2,5 сажений, а выше проходила ходовая площадка с бруствером и бойницами в сторону поля. Верхняя ходовая площадка была покрыта кровлей со скатом внутрь крепости и наклонным козырьком карниза в сторону поля. Полная высота стены составляла 3,5 сажени.

Крепость с двух сторон была прикрыта Петровским озером и р. Нетечей /Железницей/, на двух других сторонах дополнительными укреплениями был ров, образовавшийся при устройстве вала и засыпке внутренности стены. На его дне был установлен «зеленый тын» - прочно врытый остроконечный бревенчатый частокол. Башни крепости были квадратными /см. схему/. Высота без кровли составляла от 9 до 16 м. Никольская башня была с развалом, т.е. имела расширенную верхнюю часть. В «развале» устраивались вертикальные бойницы - колодцы, через которые можно было уничтожить врага, вплотную подошедшего к башне. Рождественская башня «крыта четверугольным шатром» к «рублена в две стены». Можно предполагать, что аналогичное устройство имели и другие башни. Проезжие башни, называемые воротами, располагались по одной на каждой из стен крепости. Они были самыми крупными по размерам и высоте и имели самое сильное вооружение. Названия башен происходили от расположенных поблизости церквей. На юго-западной стороне находилась Рождественская башня. Расположенная поблизости каменная Христорождественская церковь бела построена в 1600 году, а до этого была деревянная, построенная местным попом Алексеем Спиром. На северо-западной стороне была Петровская башня, названная в честь Петропавловской церкви, расположенной недалеко на Петровской улице. Когда она была построена неизвестно, только ясно, что до постройки крепости. На северо-восточной стороне была Воскресенская башня, названная в честь Воскресенской церкви, которая стояла на торгу за Нетечей, построенная по всей видимости еще в XV веке. И на юго-восточной стороне Никольская башня, названная в честь Никольской каменной церкви, заложенной Иваном Грозным в 1552 году на месте погоста Покровского монастыря. Церковь была заложена в честь взятия Казани, а не вместо деревянной, которой по данным клировых ведомостей и писцовой книги 1674 года не значилось.

СХЕМА  
расположения стен и башен балахнинской крепости по писцовой книге  
1674 – 1676 годов

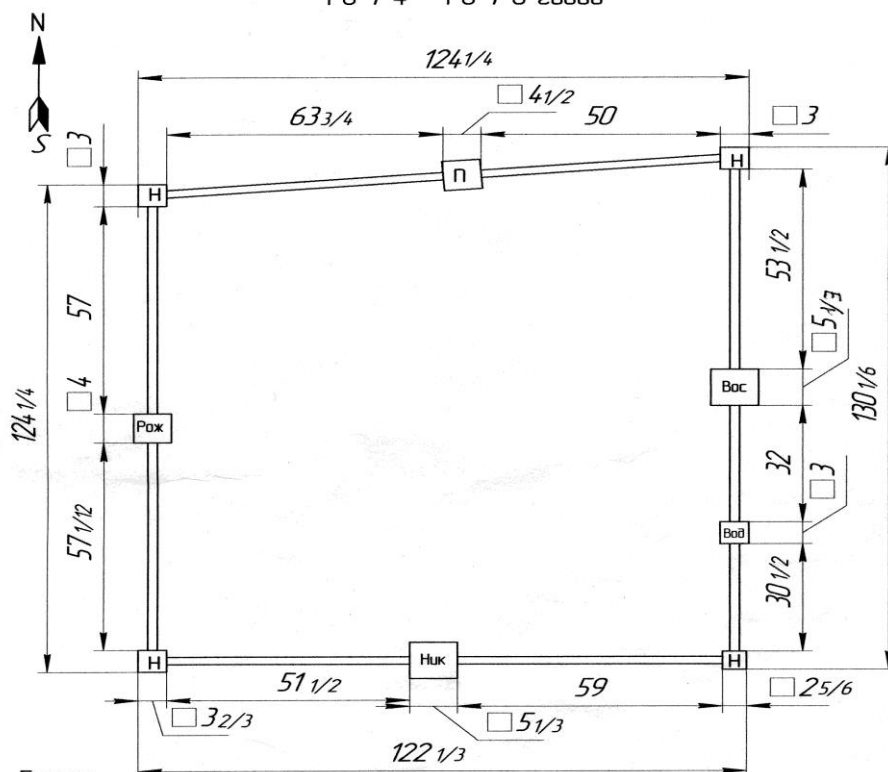

Башни	Периметр стен 454 1/3 сажени
Индекс Наименование	и башен 47 1/6 сажени
Вод – Водяная	Общий периметр 501 1/2 сажени или 1070 метров
Вос – Воскресенская	1 сажень = 2,1336 м
Ник – Никольская	
Н – Наугольная	
П – Петровская	
Рож – Рождественская	

Подготовил: Узрюмов В.А.  
Исполнил: Карцев А.А.

Наугольные башни крепости не имели собственных названий, кроме расположенной в северном углу. Она носила название «Петух». Кроме этих башен на северо-восточной стороне крепости, выходившей к р. Нетече, располагалась еще одна башня – «Водяные ворота». В писцовой книге не приведены детали ее устройства, но в аналогичных русских крепостях «Водяные» башни обеспечивали связь защитников крепости с водоемами с помощью скрытых подземных ходов. Вооружение крепости в те времена было весьма внушительным. В 1674-1676 годах на башнях крепости находилось 20 пушек - столько же, сколько в Нижегородском кремле в 1663 году.

У многих авторов краеведческой литературы месторасположение башен крепости, указано не совсем точно. И поэтому, основываясь на данных писцовой книги 1674 года, необходимо их уточнить. Начну с наугольной башни «Петух». Она стояла, на месте хозяйственного магазина в северном углу рынка. От этой башни до Воскресенских ворот 32 сажени с полусаженью. Это значит, что Воскресенская башня находилась рядом с теперешним «Краскиным домом». От Воскресенской башни до Водяных ворот 32 сажени. Это значит, что они были на теперешней танцплощадке парка. От Водяных ворот до Наугольной башни, что против Немецкой мельничной плотины 30,5 сажень. Эта Наугольная башня стояла в парке на месте деревянного дома, где когда-то размещалась редакция газеты «Рабочая Балахна».

От Наугольной башни уже по юго-восточной стороне до Никольских ворот вдоль оставшегося небольшого участка рва на память и по аллее «Мининского сада» 59 сажень. Это как раз позади остановки автобусов в сторону картоновокого поселка, а не на проезжей части дороги против Пионерского переулочка, как считают многие историки и краеведы. Это значит, что древняя дорога от Никольской башни на Нижний Новгород шла по нынешнему



пр. Революции, а не по Пионерскому переулку и берегу Волги. Да и по причине нахождения в той стороне Бабьего озера, а затем и болота на его месте дороги там не должно быть. От Никольской до Наугольной башни к Новинкам (теперь ул. Р.Люксембург) 51,5 сажени. Эта башня стояла взади поликлиники на месте двухэтажного дома на Запрудной улице. От Наугольной башни по Новинкам до Рождественских ворот 57 сажень с четью. Эта башня стояла на теперешней проезжей дороге по ул.Энгельса, ранее М.Рождественской. От Рождественской вдоль Новинок до Наугольной башни, что стояла на Петровской улице 57 сажень. Эта башня с стояла возле домов №№ 8 и 8 «а», а не 6 и 7, как считают и пишут многие историки и краеведы. Здесь стена повернула и шла вдоль Петровской улицы, до Петровских ворот 64 сажени без чети. Петровские ворота находились возле бывшего; дома Ботова. От Петровской башни до наугольной «Петух» 50 сажень.

Мельников-Печерский в «Нижегородских губернских ведомостях» за-1849 год высказал мнение, что в описях 1618 и 1628 годов говорится о ветхости балахнинской крепости, которая местами развалилась, а в описи писца Сомова 1674. года не говорится, что крепость ветха, что мера ее уже показана не 551, а 484 сажени, а проезжие башни имели по 3 сажени ширины своих сторон и сделал вывод, что крепость передельвали около 1671 года, когда укрепляли все приволжские города из опасения восставшего атамана Разина. Здесь Мельников, видимо, все перепутал. Как раз писцовая книга 1674 года писца Сомова и говорит, что сосновые стены «ветхи, ослонный тын сгнил, а ров обвалился». Я целиком и полностью согласен с Т.В. Гусевой, которая высказала свое мнение: «Вряд ли крепость основательно перестраивалась после ее возведения. Поэтому описание XVII века вполне соответствует первоначальному облику». Ошибся Мельников и в размерах проездных башен. Все башни имеют ширину стен намного больше 3-х сажень (см. схему). Что касается обмера периметра крепости в 1674 году Сомовым, то он здесь немного ошибся. В описании он учел размер наугольных башен только с одной стороны и не указал ширину Воскресенской башни. Поэтому у него и получилось в периметре 484 сажени.

Что касается обновления крепости, то она по мнению Н.Ф. Филатова была после пожара 1610 года, устроенного казаками. После этого пожара от крепости остались две угловые башни да часть обуглившихся прясел (стен). Здесь я быстрее соглашусь с Н.Ф. Филатовым, так как в 1610 году в Балахне горело все: дворы: деревянные церкви, варницы и прочие постройки и ничего удивительного нет, что и сильно погорела крепость.

Восстановление крепости, видимо, шло намного быстрее, чем ее строительство. Н.Ф. Филатов доказывает, что балахнинцы имели к этому времени в запасе большое количество строевого леса, да к тому же надо было спешить - смутное время продолжалось. Поляки и казаки Заруцкого продолжали разбойничать, да и людского резерва теперь было побольше. Восстановленная крепость не сменяла своей конфигурации и места расположения. Вновь были построены стены и башни в том же количестве. Балахнинские обновленные укрепления могли выдержать длительную осаду, так как отвечали всем инженерно-фортификационным требованиям. Такие оборонные сооружения в России имели высокую оценку иностранных специалистов. Это еще раз говорит о том, что если бы такая крепость была в 1537 и последующих годах с гарнизоном и пушками, то едва бы татары прошли в Балахну.

Балахнинская крепость просуществовала до 1730 года, когда после пожара от нее осталась лишь осыпь (насыпь). Через 100 лет после пожара на месте крепости был разбит бульвар формой буквы «П» для прогулок горожан. Длина его была около 700 метров, ширина 5. Длительное время бульвар и сад служил местом отдыха балахнинцев. Сейчас это место находится между библиотеками Пушкинской и детской. В настоящее время от бульвара осталась аллея Мининского сада из разных деревьев.

#### **Библиография**

1. Н.Ф.Филатов «Города и посады нижегородского Поволжья в XVII веке», «Археологическое прошлое нижегородского края», «Городец на Волге», «Пора утрат и начало возрождения», «Нижегородская твердыня», «Нижегородские мастера, Вершиловские мастера».
2. И.Кириянов «Старинные крепости нижегородского Поволжья», «История города Горького» Изд. 1971 г. Гл.1-3.

3. В.А. Кокорев «Нижегородские губернские ведомости» № 45 за 1864 год. «Варницы в Балахне».
4. О.И.Брайцева «Пространственная композиция Балахны в XVII-XVIII вв.»
5. В.В.Курбаков, Г.С.Завыленков «Забытая столица. К истории Городца».
6. Д.Омирнов. «Нижегородская старина. Балахнинское усолье».
7. «Музеи и архитектурные памятники Горьковской области». 1968г.
8. «Памятники истории и культуры Горьковской области». 1980г.
9. А.В.Кессель. «Памятники истории и культуры Горьковской области». Изд. 1987 год.
10. Г.Д.Шульдинина «Град неповторимый Балахна». Т.1-2.
11. Г.Алексеев. «На прорыве». Очерк. Дек, 1930г.
12. М.В.Карташова. «Нижегородская правда» от 4,09.04 г., «Рабочая Балахна» № 20(3832) от 15.02.01 г. Об основании Балахны.
13. Г.А.Строкин. «Град Балахна».
14. «Городские поселения в Российской империи». Изд. 1863 г.
15. Мельников-Печерский. «Нижегородские губернские ведомости» за 1849 г. №№ 69-74.
16. Т.В.Гусева. «Формирование исторической территории Балахны в XVI-XVII вв.»
17. Е.Артюхин и Н.Андреанова. Интернет. «Малоизвестные сведения», «Основание Балахны», «Смутное время», «Упадок экономики города».
18. В.А.Горячев, Г.В.Аксенов. «Древний Городец».
19. Б.Кастальский. «Города нашей области. Балахна. Из прошлого Балахны».
20. Е.Поздин. «Нижегородские новости» от 15.07.04 г. «Вспомним Балахнинскую культуру».
21. Братья Чернецовы Г. и Н. «Путешествие по Волге. Балахна».
22. Ю.Петуненков. «Рабочая Балахна» № 16/98696/ от 6.02.75 г.
23. «История города Горького». Изд. 1971 г.
24. «Нижегородский летописец». ПСРЛ т. XIII. стр. 33-39, 427.
25. «История о Казанском ханстве». ПСРЛ. т. XIX. стр. 315.
26. Н.Храмцовский. «История и описание Н. Новгорода».
27. М.Н. Тихомиров. «Россия в XVI столетии». стр. 444.
28. А.Экземплярский. «Суздальско-Нижегородское великое княжество»
29. «Городецкая старина. Федоровский монастырь».
30. Н.Ф.Филатов. «Рабочая Балахна» № 76/96000/ от 25.06.74г. Всего 7 номеров.
31. Н.Галочкин. Города нашей области. «Городец, прадед многих городов на Волге». Изд. 1969 г., «Земля иижигородская» № 34 за 1991г., «Китеж-град, Ши-хан и Городец».
32. «Никаноровская летопись». ПСРЛ, Т. XXIV. стр. 13,95,142.
33. «Патриаршая или Никоновская летопись». ПСРЛ. Т. VIII-XIII. стр. 88-90,106,113.
34. «Летописец начала царства царя и Великого князя Ивана Васильевича», стр. 24,27.
35. «Алексеандро-Невская летопись», стр. 131,132.
36. Архимандрит Макарий. «Памятники церковных древностей».
37. В.Рукавишников. «Рабочая Балахна». Всего 26 номеров. «Балахнинская крепость».
38. Писцовая книга города Балахны 1674-1676 годов.
39. С.Агафонов. «Горький-Балахна-Макарьев».
40. В.В.Богуславский. Энциклопедический словарь в шести томах. «Держава Рюриковичей».
41. И.А. Платонов. «Энциклопедический словарь русской цивилизации «Святая Русь», стр.62.
42. Б.М.Пудалов. «Балахнинский уезд в XVII веке, документы приказного делопроизводства».
43. Ф.А.Брокгауз и И.А.Ефрон. «Энциклопедический словарь».
44. План г.Балахны 1781 года.
45. Клировые ведомости Никольской церкви разных лет.
46. Клировые ведомости Христорождественской церкви разных лет.
47. Справка экономиста Балахнинского лесхоза.
48. «Пискаревский летописец». стр. 170.
49. «Холмогорская летопись». стр. 66,67.

┌ ┌ ┌ ┌ ┌ ┌ ┌ ┌ ┌ ┌ ┌ ┌ ┌ ┌ ┌ ┌

**Ледров С. М.**

**Нижегородский гуманитарный центр, к.и.н.**

## **КОЖЕВЕННО-МЕХОВОЙ ПРОМЫСЕЛ В СЕЛАХ ЛЫСКОВО И МУРАШКИНО НИЖЕГОРОДСКОГО УЕЗДА В XVII ВЕКЕ**

История Нижегородского Поволжья XVII в. в научном наследии Н.Ф. Филатова занимает одно из главных мест. Николай Филиппович часто подчеркивал особую значимость этой периода краевой истории и в то же время добавлял, что, не смотря на имеющиеся

исследования, многие сюжеты социально-экономического развития Нижегородчины в XVII в. еще малоизвестны. Это касается и истории местного кожевенно-мехового производства того времени. В работах А.М. Орехова и самого Н.Ф. Филатова проанализировано лишь состояние кожевенной промышленности Нижнего Новгорода<sup>1</sup>. Однако кожевенно-меховой промысел в XVII в. развивался и в некоторых крупных сельских торгово-ремесленных центрах Нижегородского уезда. О распространении кожеобработки в селе Павлове нами рассказано в отдельной публикации<sup>2</sup>. Настоящее же исследование посвящено развитию промысла по обработке кож и мехов в селах Лысково и Мурашкино, которые, благодаря своему довольно значительному для того времени социально-экономическому потенциалу, в ряде документов второй половины XVII в. и в современной исторической литературе даже относятся к городскими поселениями<sup>3</sup>. В нашем распоряжении имеются данные писцовых, переписных и отказной книги по этим селам за 1624–1626<sup>4</sup>, 1646<sup>5</sup>, 1664<sup>6</sup>, 1671<sup>7</sup>, 1672<sup>8</sup>, 1681<sup>9</sup> и 1700<sup>10</sup> гг., что позволяет изучить состояние местного кожевенно-мехового промысла практически на протяжении всего XVII в.

С присоединением к России ханств Поволжья в середине XVI в. и завершением Смутного времени начала XVII в. Нижний Новгород утратил значение мощной порубежной крепости на востоке Российского государства и стал играть роль важного экономического центра страны. В новых, мирных условиях жизни ремесла и торговля быстро развивались и в ряде феодальных вотчин Нижегородского уезда, каковыми являлись в частности Лысковская и Мурашкинская волости, центры которых, наверное, как никакие другие селения Нижегородчины имели столько выгод для распространения в них торгово-ремесленной деятельности: расположение поблизости волжского речного пути и сухопутного поволжского тракта, соседство Макарьевской ярмарки.

Уже к концу первой четверти XVII в. Лысково и Мурашкино являлись довольно многолюдными дворцовыми селами. В 1626 г. в первом только в 458 крестьянских и бобыльских дворах проживало 647 мужчин, а во втором – в 454 крестьянских и бобыльских дворах – 709 мужчин. Среди прочих ремесел здесь сложились благоприятные условия и для распространения кожевенного и мехового дела. Этому способствовало развитие животноводства в регионе, чему в свою очередь благоприятствовало наличие обширных заливных лугов в поймах Волги и Оки. А удобное географическое положение и появление в 1620-е гг. Макарьевской ярмарки, вскоре ставшей одним из центров складывавшегося всероссийского рынка, делало возможной доставку сюда животного сырья со всего Поволжья и из более дальних восточных регионов и упрощало сбыт готовых изделий. Вместе с тем определяющее значение на успешное развитие кожеобработки имело и наличие достаточных водных ресурсов (без большого количества воды выделка шкур животных была немислима), а также близкое расположение обширных лесных массивов, где заготавливалось дубовое и ивовое корье – второй важный компонент, используемый при выделке кож.

Кроме того, в 1645–1664 гг. Лысковская и Мурашкинская волости принадлежали семье боярина Б. И. Морозова не только крупнейшего землевладельца, но и известного в России феодала-предпринимателя. Помимо производства поташа в нижегородских вотчинах Борис Иванович поддерживал там развитие и кожеобработки. Это позволяло ему выполнять весьма выгодные подряды по поставке в казну юфти – лучшего сорта российских выделанных кож, идущего преимущественно на экспорт. Крепостные мастера Лыскова и Мурашкина обязаны были в счет оброка выделывать присылаемые из Москвы в сырье «кожи яловишные красные и белые, и подошевные» и вновь отправлять их в столицу<sup>11</sup>. В 1662–1663 гг., например, от вдовы боярина А. И. Морозовой в казну было принято 76 пудов 17 фунтов юфти на 1156 руб. 60 коп.<sup>12</sup>

Следует отметить, что к моменту передачи вотчин Б. И. Морозову кожевенно-меховое производство в них уже было хорошо налажено. В Лыскове развитие ремесла наиболее активно шло во второй четверти XVII в. Характерно, что как раз в этот период Макарьевская превратилась из местного в общегосударственный торг. Если в середине 1620-х гг. в

Лыскове кожевенно-меховым промыслом занималось только 10 человек (4 овчинника и 6 сапожников <sup>13</sup>), то в 1646 г. – уже 48 человек, или 18% всех местных ремесленников. По количеству участников производства эта отрасль стала самой распространенной в селе (металлообработку освоило лишь 28 лысковчан). Правда, в 1664 г. количество кожевенно-меховых мастеров уменьшилось на 8 человек, а в 1672-м – их осталось только 34. Последнее сокращение числа ремесленников во многом было связано с последствиями разгрома разинского движения, в котором лысковчане принимали активное участие. Вследствие чего многие из них за это были казнены, забраны в стрельцы или бежали с посада.

Однако в 1670-е гг. местный кожевенно-меховой промысел вновь начал быстро развиваться, и по данным Писцовой книги 1681 г., в Лыскове им занималось уже 49 жителей. Из них 14 человек считались «новожительными», т.е. прибывшими в Лысково из других мест. В целом же мастером по выделке кож, мехов и изготовлению изделий из них теперь был почти каждый четвертый лысковский ремесленник (общее число их составляло 202 человека). Причем на протяжении всего XVII в. кожевенно-меховым производством здесь занимались в основном бобыли, которые добывали пропитание своим семьям исключительно за счет ремесла. Крестьян, совмещающих кожеобработку с сельским хозяйством, в 1646 г. было 18, а в последующие годы – не более 8 человек.

Одной из форм распространения навыков кожевенно-мехового мастерства среди лысковчан являлось ученичество. Учениками становились мальчики, которые в течение нескольких лет жили у опытных мастеров, овладевая секретами выбранной специальности и одновременно выполняя на хозяина всякую работу: не только по ремеслу, но и по хозяйству. В 1646 г. по ученику имелось у одного лысковского шапочника и сапожника <sup>14</sup>, в 1681 г. – у рукавичника <sup>15</sup>.

Следует обратить внимание на широкую специализацию кожевенно-мехового промысла в Лыскове в XVII в. Если в 1626 г. в этой отрасли трудились мастера только двух специальностей, то в 1646 г. – семи, а в 1681 г. – уже 11 специальностей: по выделке кож крупных животных (10 кожевников, 1 строгальщик, 2 гладильщика, 4 сыромятника), овечьих мехов (9 овчинников), изготовлению готовых изделий (9 сапожников, 5 рукавичников, 5 шапочников, 2 хомутинника, седельник и шлейник). В целом же в XVII в. лысковские мастера владели 12 специальностями по обработке кож и мехов (в 1672 г. упоминается еще скорняк – мастер по выделке меха лесных зверей). Таким образом, уже на уровне ремесла в этой отрасли местной экономики сложилось внутреннее разделение труда. Для сравнения добавим, что кожевенно-меховое ремесло в Нижнем Новгороде того времени насчитывало 19 специальностей.

Обращает на себя внимание динамика численности мастеров той или иной специальности. Так, в первой половине XVII в. в Лыскове преобладали сапожники, овчинники и шапочники, а во второй половине этого столетия – сначала сыромятники, овчинники и рукавичники, затем кожевники с овчинниками и сапожниками.

Большинство лысковских кожевенно-меховых мастеров занималось ремесленным производством самостоятельно в собственных дворах, при которых и устраивались мастерские. Труд в них основывался на семейной кооперации. Во главе дела стоял хозяин двора. Он же при помощи близких родственников выполнял все работы. Но были и такие ремесленники, в конец обедневшие, лишившиеся даже собственных дворов, или вынужденные отбывать по ссудным записям, которые, перейдя в разряд «захребетников» или «подсоседников», «работников» жили и занимались ремеслом во дворах более состоятельных односельчан. В 1646 г. таковыми были 10 из 48 участников лысковского кожевенно-мехового производства (5 сапожников, по 2 шапочника и рукавичника, 1 овчинник). Сами владельцы дворов, в которых работали эти мастера, занимались ремеслами, отличными от кожевенно-мехового, или специальности их вообще не были указаны.

Однако встречаются, правда, единичные, факты о том, что владелец двора и его подсоседники владели родственными специальностями. В Писцовой книге 1664 г.

сообщается, что у кожевника Филки Иванова жили рукавичник Ивашко Семенов и сыромятник Андриюшка Степанов <sup>16</sup>. Это свидетельствует о возможности существования в Лыскове в XVII в. многопрофильных кожевенных мастерских, основанных на кооперации не только семейного, но и чужого труда.

Вместе с тем наличие достаточно узких специалистов в кожевенном деле (не по роду производимых вещей, а по отдельным операциям технологии кожеобработки) дает возможность предположить, что эти участники промысла работали не самостоятельно, а лишь периодически нанимаясь к владельцам кожевенных мастерских на заключительной стадии выделки кож или беря от них работу на дом. В 1664 г. единственный тогда в Лыскове строгальщик Коземка Борисов числился работником кожевника Онтошки Федорова <sup>17</sup>. В Писцовой книге 1681 г. упомянуты уже 1 строгальщик и 2 гладильщика, причем каждый как самостоятельный дворовладелец, поэтому о характере их взаимоотношений с мастерами-кожевниками можно только догадываться.

В самом конце XVII в. ремесленная деятельность в Лыскове почти замерла – сказались как отправка местных мастеров на государевы работы в Воронеж и Азов, так и рост платежей в казну с «черных» государственных слобод, из-за чего заниматься предпринимательством многим лысковчанам стало невыгодно. Во всяком случае, в Отказной книге 1700 г. среди лысковских бобылей, занятых кожевенно-меховым промыслом, мы находим только сыромятника, овчинника да двух сапожников.

В соседнем селе Мурашкине кожевенно-меховой промысел также получил широкое развитие. Причем уже в середине 1620-х гг. таких мастеров здесь было 29 человек (18 крестьян и 11 бобылей) – втрое больше, чем в Лыскове. В то время мурашкинцы владели семью специальностями по обработке кож и мехов. Преобладали среди них 13 овчинников (в Н. Новгороде тогда их было только 8 человек). Кожевников и сыромятников вместе взятых в Мурашкине насчитывалось 7 человек. Еще шестеро шили кожаные сапоги. Остальные трое – рукавицы, шапки и седла.

В последующие десятилетия XVII в. специализация мурашкинцев на кожевенно-меховом промысле проявилась более отчетливо. Если в 1626 гг. этим видом производственной деятельности занималось чуть более четверти местных ремесленников, то к началу 1670-х гг. промысел освоили уже 56 из 144, или 39% мурашкинских ремесленников.

Число специальностей внутри промысла не изменилось. Правда, в Переписной книге 1671 г. больше не упоминается седельник. Зато в Мурашкине, как и в Лыскове, во второй половине XVII в. появились узкие специалисты – гладильщики. В целом же в этой отрасли стали преобладать мастера по выделке сыромятных (14 сыромятников) и дубленых (11 кожевников и 2 гладильщика) кож. Овчинников осталось четверо. Больше появилось специалистов по пошиву готовых кожевенных и меховых изделий: 13 сапожников, 10 рукавичников и 2 шапочника. По социальному происхождению участниками промысла являлись в основном «пашенные» крестьяне. К бобылям относились только три рукавичника, один сапожник и два шапочника.

Заметный урон мурашкинскому кожевенному производству нанесла крестьянская война под предводительством С. Т. Разина. Как и жители Лыскова, мурашкинцы принимали в ней активное участие на стороне разинских атаманов. После разгрома движения оказалось, что многие мастера были убиты, арестованы или бежали из села. В целом же число ремесленников, связанных с кожеобработкой, сократилось в Мурашкине на 19 человек.

Выделка шкур животных и производство изделий из них в Мурашкине также осуществлялась силами семьи ремесленника. В основном это были самостоятельные хозяева. Хотя в начале 1670 гг. некоторые мастера значились в захребетниках: в чужих дворах работали три рукавичника и один сапожник <sup>18</sup>.

При рассмотрении состояния кожевенно-мехового промысла в Лыскове и Мурашкине в XVII в. важно выявить не только его внутреннюю структуру, но и связи с рынком. Первоначально многие мастера изготавливали изделия только для нужд своих семей или по заказам вотчинника и односельчан. Однако в XVII в. кожевенно-меховое производство в

крупных торгово-промысловых селах, как и в городах, начало приобретать товарную направленность.

В Мурашкине местный кожевенный рынок стал формироваться еще в первой четверти XVII в. По Писцовой книге 1624–1626 гг. на сельском торге держал лавку и торговал в ней конской упряжью собственного изготовления седельник крестьянин Богдашко Сидоров (он упоминается и в перечне крестьян-дворовладельцев). Лавку имел также сыромятник крестьянин Иван Яковлев, полку – кожевник Сергунька Тимофеев. Однако в перечне дворовладельцев с такими специальностями они не значатся. Возможно, это были только скупщики кожевенного товара. С рукавицами в Мурашкино приезжал крестьянин Лысковской волости Баженка Трефилов. Ему принадлежали здесь две полки.

Во второй половине XVII в. на мурашкинском торге имелись Сапожный (7 лавок), Рукавичный (4 лавки), Шапочный (24 лавки) и Сыромятный (10 лавок) ряды. Кроме того, на базарной площади, помимо лавок, стояла «изба кожевная»<sup>19</sup>. Видимо, она предназначалась для хранения выделанных кож и торговли ими. Важно отметить, что мурашкинский кожевенный рынок приобрел роль межволостного и межуездного торгового центра. Помимо местных жителей на нем торговали предприниматели из Арзамаса (1 лавка в Рукавичном ряду), Лыскова (3 лавки в Шапочном, 1 в Сыромятном рядах), Княгинина (3 лавки в Шапочном ряду) и с. Шахманова (1 лавка в Шапочном ряду). После подавления разинского движения многие лавки оказались закрытыми, и в 1672 г. в названных рядах торговля велась лишь в 17 местах<sup>20</sup>.

Товарный характер приобретало и лысковское кожевенно-меховое производство. В середине XVII в. на здешнем торге имелись Сапожный и Рукавичный ряды. В последнем, например, стояло 11 лавок<sup>21</sup>. А в Переписной книге 1672 г. при описании хозяйства бобыля Ивашки Яковлева прямо указано, что он «шьет рукавичное на торг»<sup>22</sup>. В последней трети XVII в. активную предпринимательскую деятельность вел лысковчанин крестьянин Федька Васильев. В 1672 и 1681 гг. он одновременно упоминается как ремесленник седельник и как владелец лавок в лысковских Рукавичном и Москательном торговых рядах<sup>23</sup> и лавки в Сыромятном ряду на мурашкинском торге<sup>24</sup>.

Помимо сбыта готовых кожевенно-меховых товаров в Лыскове была налажена торговля невыделанными шкурами. Этим занимались сырейщики, которые объезжали сельскохозяйственную округу, а возможно и более отдаленные местности, где скупали (или обменивали на различные вещи) животное сырье и перепродавали его кожевникам и овчинникам. По 2–3 скупщика-сырейщика среди лысковчан упоминаются в 1646, 1664, 1672 и 1681 гг.

Кожевенно-меховая продукция, производимая мурашкинскими и лысковскими мастерами, находила сбыт не только на местных рынках. Например, известно, что еще в 1652 г. мурашкинский крестьянин Астафий Ананьин выезжал продавать выделанные кожи в Москву<sup>25</sup>. Значительная часть выделанных кож, овчинно-шубных изделий, предметов конской упряжи, рукавиц, шапок и кожаной обуви ежегодно поставлялась из Лыскова и Мурашкина на близлежащую Макарьевскую ярмарку, откуда расходилась по разным районам России.

Таким образом, в XVII в. выделка шкур животных и изготовление изделий из них стало одним из главных неземледельческих занятий крепостных крестьян и бобылей Лыскова и Мурашкина. Названные села вошли в число ведущих центров ремесленного кожевенно-мехового производства Нижегородского Поволжья. Особенностью развития этого промысла здесь была его широкая специализация по всем основным видам выделяемых кожевенно-меховых полуфабрикатов и изделий. Изготовление их велось как для собственных нужд, в счет уплаты оброка вотчиннику или дворцовому ведомству, так и на свободный рынок. Спрос со стороны односельчан и населения округи удовлетворялся непосредственно на мурашкинском и лысковском торгах, на которых появились специальные ряды. Кроме того, здешние кожевенно-меховые товары, благодаря торговым

связям местных предпринимателей с Макарьевской ярмаркой и Москвой получили известность и на всероссийском рынке.

#### **Библиография.**

- <sup>1</sup> Орехов, А. М. Товарное производство и наемный труд в промышленности по переработке животного сырья в Нижнем Новгороде XVII века // Русское государство в XVII веке. – М., 1961; Филатов, Н. Ф. Города и посады Нижегородского Поволжья в XVII веке: История. Архитектура. – Горький, 1989.
- <sup>2</sup> Ледров, С. М. Кожевенная промышленность села Павлова в XVII – первой половине XIX века // XII Чтения памяти профессора С. И. Архангельского. – Н. Новгород, 2001. – С. 130–133.
- <sup>3</sup> Гейман, В. Г. Боярин Б. И. Морозов и крупнейшие его вотчинные села Мурашкино и Лысково Нижегородского уезда // Хозяйство крупного феодала-крепостника XVII в. – Л., 1936. – Вып. 2. – С. 15–43; Филатов, Н. Ф. Указ. соч. – С. 113.
- <sup>4</sup> Отдел рукописей НГОУНБ. Ф. 6. Оп. 1. Д. 2. Книга опубликована в: Хозяйство крупного феодала-крепостника XVII в. Вып. 2. – С. 47–129.
- <sup>5</sup> ОР НГОУНБ. Ф. 6. Оп. 1. Д. 2 (только по Лыскову).
- <sup>6</sup> ЦАНО. Ф. 2013. Оп. 602 а. Д. 13 (только по Лыскову).
- <sup>7</sup> Материалы по истории крестьянских движений. Т. X. Вып. 1. Разгром Разинщины. – Л., 1934. – С. 5–234 (только по Мурашкину).
- <sup>8</sup> По Мурашкину: Материалы по истории крестьянских движений. Т. X. Вып. 1. Разгром Разинщины. – Л., 1934. – С. 5–234. По Лыскову: ОР НГОУНБ. Ф. 6. Оп. 1. Д. 5. Книга опубликована в: Хозяйство крепостного крестьянина XVII в. (Переписная книга 1672 года по с. Лыскову с приселками и деревнями) / Сост. А. И. Копанев, Д. И. Петрикеев. – М.–Л., 1982 – Ч. 1, 2.
- <sup>9</sup> ОР НГОУНБ. Ф. 6. Оп. 1. Д. 8 (только по Лыскову).
- <sup>10</sup> Там же. Д. 7 (только по Лыскову).
- <sup>11</sup> Хозяйство крупного феодала-крепостника XVII в. – Л., 1933. – Вып. 1. – С. 35.
- <sup>12</sup> Там же. – С. 296–297.
- <sup>13</sup> В тексте Писцовой книги с. Лыскова 1624–1626 гг., опубликованном в сборнике «Хозяйство крупного феодала-крепостника XVII в.», перечислены лишь пять сапожников, а бобыль Ф. Васильев почему-то назван шапочником, хотя в рукописи этой книги он значится также сапожником (см.: ОР НГОУНБ. Ф. 6. Оп. 1. Д. 2. Л. 24).
- <sup>14</sup> ОР НГОУНБ. Ф. 6. Оп. 1. Д. 2. Л. 172 об., 176.
- <sup>15</sup> Там же. Д. 8. Л. 33 об.
- <sup>16</sup> ЦАНО. Ф. 2013. Оп. 602 а. Д. 13. Л. 420.
- <sup>17</sup> Там же.
- <sup>18</sup> Материалы по истории крестьянских движений. – С. 38, 44.
- <sup>19</sup> Там же. – С. 52.
- <sup>20</sup> Там же. Таблица 3. – С. 283.
- <sup>21</sup> ЦАНО. Ф. 2013. Оп. 602 а. Д. 13. Л. 389 об. – 390.
- <sup>22</sup> Хозяйство крепостного крестьянина XVII в. – Ч. 1. – С. 49.
- <sup>23</sup> Хозяйство крепостного крестьянина XVII в. – Ч. 2. – С. 15, 282; ОР НГОУНБ. Ф. 6. Оп. 1. Д. 8. Л. 52 об., 76.
- <sup>24</sup> Материалы по истории крестьянских движений. – С. 50.
- <sup>25</sup> Хозяйство крупного феодала-крепостника XVII в. – С. 32.

»    »    »    »    »    »    »    »    »    »    »    »    »

**Филатова В.Н.**

**ННГУ им. Н.И. Лабачевского, аспирант**

## **ПОВИННОСТИ КРЕСТЬЯН И БОБЫЛЕЙ СЕЛА ЛЫСКОВА НИЖЕГОРОДСКОГО УЕЗДА В XVII ВЕКЕ**

Главная цель данного исследования: рассмотрение системы налогообложения Российского государства, на основании материалов, характеризующих отдельно взятый населенный пункт. Наличие богатой источниковой базы, освещающей развитие села Лыскова, позволяет рассмотреть общие тенденции эволюции налоговой политики правительства в отношении сельских поселений.

Раскладка налогового бремени всегда происходила между дворовладельцами по их экономической состоятельности: или по количеству земли, числящейся за хозяйством, или по животам – по имущественному положению двора<sup>1</sup>.

На примере Лыскова мы имеем возможность рассмотреть вытную систему налогообложения. На выти непосредственно расписывалась пахотная земля с угодьями, и по

вытям раскладывался платеж податей. Как единица раскладки, выть и по характеру своему существенно отличалась от более крупной податной единицы обложения — *сохи*. При распределении сох московское правительство все свое внимание обращало только на землю, как на капитал, с которого получают доходы. Различая в каждой местности три сорта земли: добрую, среднюю и худую, оно повсюду клало на соху одинаковое количество земли того или другого сорта.

При распределении же вытей, московское правительство имело в виду не только поземельный капитал плательщика, но и трудовую его способность. Выть, как единица, выражающая и поземельный капитал плательщика и трудовую его способность, не имела постоянной величины, и в двух соседних деревнях, располагающих одинаковой по качеству землей, на выть могло приходиться различное количество четвертей (четверть = 1/2 десятины). Таким образом, для одной и той же земли применялись два совершенно разнородных счета: *сошное письмо* и *вытное письмо*. В XVII веке оно остается в употреблении в частных хозяйствах и в управление дворцовыми селами. Но так как совместный счет вытями и сохами приводил к путанице, то в дворцовых селах выть превращена была в постоянную поземельную меру<sup>2</sup>.

Феодальная рента лысковских крестьян изначально (начала XVII века) состояла из трех составляющих: барщина (отработочная рента), натуральные и денежные повинности.

На протяжении XVII века нормы отработочной ренты изменялись. В 1620-е годы лысковские крестьяне обрабатывали 240 десятин земли «на государя» в селе Большом Мурашкине<sup>3</sup>. В дальнейшем, когда Лысково перешло во владение боярина Б.И. Морозова этот вид ренты был заменен натуральными и денежными выплатами. После передачи Лыскова как выморочного в государево ведение обработка «пашни на государя» была возобновлена в прежнем объеме<sup>4</sup>. В 1691 году объем был сокращен вдвое до 120 десятин<sup>5</sup>.

Согласно с исследованиями В.Д. Назарова и Ю.А. Тихонова в поселениях со смешанным типом феодальной ренты на двор приходилось 0,6-1,6 десятины<sup>6</sup>. В Лыскове объем десятинной пашни не колебался в зависимости от количества крестьянских дворов, поэтому в разные годы на один крестьянский двор приходилось различное количество десятинной пашни: от 1,08 до 2,29 десятин. Явно прослеживается тенденция снижения обрабатываемой десятинной пашни на двор с течением времени, что иллюстрирует общероссийскую тенденцию перехода к денежной ренте.

	1626г.	1646	1664г.	1672г.	1681г.	1700г.
Крестьянские дворы	105	184	167	176	164	111
Десятинная пашня (в десятинах)	240		240	240	240	120
Доля двора в обработке десятинной пашни (в десятинах)	2,29		1,44	1,36	1,46	1,08

Ю.А. Тихонов рассматривает зависимость объема десятинной пашни от количества «живущих» вытей<sup>7</sup>. Но на примере Лыскова такого изменения мы не видим.

	1626г.	1664г.	1672г.	1681г.	1700г.
Крестьянские дворы	105	167	176	164	111
Десятинная пашня (в десятинах)	240	240	240	240	120
Вытей	12	9,5625	8,4375	5,59375	-

Денежные выплаты в 1620-е годы составляли 7 рублей с выти<sup>8</sup>. В это время, крестьяне помимо обработки государевой пашни, платили оброк хлебом<sup>9</sup>.



С переходом Лыскова во владение боярина Морозова денежный оклад с выти был повышен до 20 рублей<sup>10</sup>. Повышение почти втрое денежного оклада объяснялось самим вотчинником тогда тем, что лысковчанам не надо будет на него «пахать и столовых государевых запасов не платить и всяких зделий не делать»<sup>11</sup>. В дальнейшем лысковчане жаловались Б.И. Морозову на разорительный не только денежный, но и натуральный ежегодный оклад, чрезвычайно обременительную барщину, отвлекавшую их от повседневных хозяйственных личных дел: «Да мы же, сверх окладу платим твои государевы столовые запасы: свиная мяса, гуси и ососы и курьи, и яйца, и пшеничну муку. Да мы же, сверх того твоего государева указа, большова оброку, служим тебе, г., в таможене и на кабаках по 36-ти человек на год. Да мы же, работаем тебе, г., мельницу строим во вся годы а мельница, г., у нас строитца в месяц и больши; а ходит, г., нас, на тое мельницу на всякой день человек по 60 и по 70 и по 80, а к затвору, г. ходит и по 100 человек. Да мы же, строим твои кабацкие заводы, поварни и выходы, и амбары, и избы ставим, Да мы же, строим в Нижнем Новгороде твои государевы житницы, и на те, г., житницы летним путем в деловую пору, а зимним путем по последнему пути хлеб возим, и в том нам, с.т., чинитца многое безвременье. да мы же, чистим на тебя, г., черной лес под палию в твоей же государево вотчине в селе Богородцком 10 дней, а было нас, на той твоей государево работе 600 человек»<sup>12</sup>.

Крестьянская челобитная была удовлетворена и к 1664 году размеры феодальной ренты крестьяне с каждой живущей выти был понижен до 15 рублей. При этом крестьяне были, как и прежде, обязаны выплачивать дополнительные подати: стрелецкие и ямские деньги, которые также брались с выти – по 2 рубля 10 алтын 2 денги<sup>13</sup>.

Но в дальнейшем (с 1666 года) сумма выплаты с выти была поднята опять да 20 рублей<sup>14</sup>. В 1660-х годах помимо фиксированного оброка с выти крестьяне платили разнообразные дополнительные подати: стрелецкие и ямские деньги, «за ржаную мякину, за колос... полоняничные, данные деньги» и др. – на выть, таким образом, дополнительно приходилось по 40 рублей 23 алтына 2 денги<sup>15</sup>.

Крестьяне дополнительно были обязаны поставлять на Сергачские майданы «всякие хлебные запасы». За 4 года (1669-1672гг.) на эти цели крестьянами было израсходовано 1149 рублей 17 алтын 4 денги. (в среднем на 287 рублей 12 алтын 4,5 денег в год).

В итоге в 1670-х годах крестьянский оброк составлял: 94 рубля 17 алтын с выти в год. В это время крестьянский оброк составлял в среднем пол-пол чети ( $\frac{1}{16}$ ) выти или пол-пол чети ( $\frac{1}{32}$ ) выти, что в денежном выражении равнялось 5 рублей 30 алтын 1 денга или 2 рубля 31 алтын 5 денег<sup>16</sup>.

Подобные ставки оброков были достаточно высокими. Например, у боярина А.И. Безобразова с двора взималось по 1-2 рубля, более высокое обложение было редкостью. В 1669 году один Ржевский крестьянин, плативший 5 рублей, жалуясь на несправедливую тяжесть обложения, писал, что столько платит он один из всех крестьян. В этом же году с вологодских крестьян с выти взимали по 8 рублей, то есть крестьяне платили оброку по полтине, по рублю, и по 2 рубля<sup>17</sup>.

В дальнейшем, в ходе налоговой реформы 1679 года, многочисленные и разнообразные подати (такие как полоняничные и ямские) были заменены единым оброком. В Лыскове этот единый оброк равнялся 10 деньгам с двора<sup>18</sup>, при этом сохранялась выплата стрелецкого хлеба – по полуосмине ржи и овса<sup>19</sup>. К сожалению сказать способствовала ли установка единого подворного налога уменьшению его тяжести, или наоборот (по материалам Лыскова) не представляется возможным.

Система обложения бобыльских двор отличалась. При описании дворов прописывалась сумма тягла, которая являлась своего рода коэффициентом для подсчета суммы реального обложения бобыльского двора – оброка.

При этом необходимо сказать, что увеличение оброка происходило непропорционально изменению числа тяглых бобыльских дворов. Таким образом, за время

управления Лысковым боярином Б.И. Морозовым оброк увеличился на 55%, к 1672 году ещё на 36%.

Помимо самого оброка при боярине Морозове одним из видов бобыльской повинности была работа на поташных заводах и поставка туда всего необходимого. С середины 1660-х годов эти работы были заменены дополнительным obroком, в итоге с 1666 года сверх прежнего оброка было положено 256 рублей 20 алтын в год. Всего, старого и новоприбылого obroку, по 493 рубли 6 алтын 4 деньги. Правда, при этом они освобождались от работ повинностей на бывших морозовских будных станах, отписанных в ведомство Оружейной палаты Московского кремля<sup>25</sup>.

**Таблица. Соотношение тягла и оброка оброчных бобылей<sup>20</sup>**

	1624-26гг.	1664г.	1672г.	1681г.
<b>Тягло с двора</b>	-	1/8-3ден. <sup>21</sup>	0,5ден.-1ден. <sup>22</sup>	1морт.- 1ден.1морт. <sup>23</sup>
<b>Оброк с двора</b>	3алт.-20алт. <sup>24</sup>	2алт.2ден.- 1руб.26алт.4ден.	20алт.3ден.- 1руб.7алт.4ден.	10алт.- 1руб.16алт.4ден.
<b>Суммарный оброк</b>	79руб.27алт.	230руб.13алт. 2ден.	330руб.13алт. 4ден	94руб.6алт.4ден.

Аналогичная ситуация наблюдалась по всей стране. Подобное положение вещей привело к возрастанию размера недоимок и постоянным челобитным с жалобами на тяжесть податей. В итоге в 1679 году была проведена налоговая реформа, в результате которой была введена подворная подать, заменившая прежние многочисленные выплаты – «стрелецкие деньги»<sup>26</sup>.

В первой половине 1681 года в Москве были собраны «сказки» из различных регионов государства, в которых были объяснены причины столь значительных недоимок. И в конце 1681 года был издан царский указ, на основании которого размер подати был понижен почти на одну треть<sup>27</sup>.

Действительно, на примере лысковских материалов, возможно увидеть проведение этой реформы в жизнь. Оброк был снижен на 71%. Но при этом бобыли были обязаны платить с двора по 10 денег как ямские и полоняничные, а также поставка стрелецкого хлеба (по полуосмине ржи и овса с двора) для бобылей была заменена денежным эквивалентом по рублю за юфть<sup>28</sup> всего 82 рубля<sup>29</sup>.

На примере, рассмотренных сумм налогообложение можно сказать, что бобыли платили меньше, нежели крестьяне. Аналогичная ситуация была и в других владения боярина Морозова: в Рязанском уезде с. Киструс с деревнями «крестьяне состояли на obroке» – по 24 рубля с выти в год с крестьян и по 12 рублей с бобылей<sup>30</sup>. Но при этом в официальных источниках не учитываются другие выплаты бобылей и крестьян в пользу владельцев: в том числе и натуральные повинности, которые устанавливались отдельными грамотами, на бочкарей возлагалась повинность по изготовлению бочек для поташа<sup>31</sup>, различные хозяйственные потребности обеспечивались барщинным трудом кузнецов<sup>32</sup>, крестьянки и бобылки должны были изготавливать полотна, причем пряжа для полотна взималась в виде оброка (вероятно, и сукно вырабатывалось в порядке барщинной повинности) и так далее. В 1653 году бобыли села Лыскова заявили, что они ежегодно поставляют золу на песочный и мечасовский майданы.

В официальных актах писцового делопроизводства не фиксировались выплаты крестьян или бобылей занимавшихся торговлей, как например, Иван Спешиллов со своего «окладу и промыслу и животов» давал в качестве оброка каждый год боярину по 125 пудов соли<sup>33</sup>, Иван Демидов с винокуренного откупа «платил» по 250 ведер вина, а, занявшись «низовым промыслом», стал вносить «за то вино 100 рублей денег»<sup>34</sup>.

Таким образом, на основании приведенных выше данных можно сделать вывод о том, что на примере материалов Лыскова прослеживается процесс становления регулярной системы взимания налогов в Российском государстве. Анализ налогообложения не может

быть основан на данных получаемых только из материалов писцового делопроизводства, что подтверждается привлечением актовых источников. Тем не менее, на основании анализа данных писцовых и переписных книг мы имеем возможность выявить общие тенденции изменения системы налогообложения.

### **Библиография.**

- <sup>1</sup> Копанев А.И. Крестьяне русского севера в XVII веке. – Л., 1984. – С.193.
- <sup>2</sup> Выть //Энциклопедия Брокгауза и Эфрона [Электронный ресурс]: в 86 томах с иллюстрациями и дополнительными материалами. – Электрон. дан. и прогр. – 1 электрон. опт. диск (DVD-ROM).
- <sup>3</sup> НГОУНБ РО. Ф. 6. Оп. 1. Ед. хр. 5. Л. 166.
- <sup>4</sup> Там же.
- <sup>5</sup> НГОУНБ РО. Ф. 6. Оп. 1. Ед. хр. 7. Л.130.
- <sup>6</sup> Назаров В.Д., Тихонов Ю.А. Крестьянский и бобыльский двор в светских владениях центральных уездов первой половины XVII века // История СССР. – 1977. – №4. – С.157.
- <sup>7</sup> Тихонов Ю.А. Феодалная рента в центральной России. – Вопросы истории. – 1972. - №10. – С.51.
- <sup>8</sup> Акты хозяйства боярина Б.И. Морозова. /Под ред. А.И. Яковлева. – М.-Л., 1940. - Ч.1. - С. 125.
- <sup>9</sup> НГОУНБ РО. Ф. 6. Оп. 1. Ед. хр. 2. Л. 15-15об.
- <sup>10</sup> Акты хозяйства боярина Б.И. Морозова. /Под ред. А.И. Яковлева. – М.-Л., 1940. - Ч.1. - С. 125.
- <sup>11</sup> Там же.
- <sup>12</sup> Там же. С. 125-126.
- <sup>13</sup> ГУ ЦАНО. Ф. 2013. Оп. 602-а. Д. 13. Л. 408об.
- <sup>14</sup> НГОУНБ РО. Ф. 6. Оп. 1. Ед. хр. 5. Л. 165.
- <sup>15</sup> Там же. Л. 165об.
- <sup>16</sup> По материалам писцовой книги 1672 года.
- <sup>17</sup> Новосельский А.А. Вотчинник и его хозяйство в XVIIв. – М.-Л., 1929. - С. 160.
- <sup>18</sup> НГОУНБ РО. Ф. 6. Оп. 1. Ед. хр. 8. Л.200об.
- <sup>19</sup> Там же.
- <sup>20</sup> Таблица составлена автором по данным Писцовых, Переписных, Отказных книг за соответствующие годы. 1646г.,1678г. – нет данных.
- <sup>21</sup> ГУ ЦАНО. Ф.2013. Оп.602-а. Д.13. Л. Л.497об.
- Тягло: основная масса платила с 0,5 до 1,5 ден. (подавляющее большинство с 1ден., т.е. оброк в 20алт.)
- <sup>22</sup> НГОУНБ РО. Ф.6. Оп.1. Ед.хр.5. Л. 52, 167об.-168.
- Основная масса тягло платит 0,5-1ден. (т.е. 20алт.3ден.-1руб.7алт.4ден.)
- <sup>23</sup> НГОУНБ РО.Ф.6.Оп.1.Ед.хр.8. Л. 74.
- Основная масса платит тягло с 1 мортки, т.е. по 10 алт.
- <sup>24</sup> НГОУНБ РО. Ф.6. Оп.1. Ед.хр.2. Л.15об.-28об.
- Основная масса платит оброк от 5 алт до 10 алт.
- <sup>25</sup> Ярымов Ю.С. Лысково: История города и района. – Нижний Новгород, 1998. – С. 106.
- <sup>26</sup> Анасимов Е.В. Податная реформа Петра I. – Л., 1982. - С. 34.
- <sup>27</sup> Буланже М. Развитие налоговой системы в России в цифрах и фактах //Налоговый вестник. – 1999. - №4-5.
- <sup>28</sup> Юфть – состояла из четверти ржи и четверти овса. – Юфть //Энциклопедия Брокгауза и Эфрона [Электронный ресурс]: в 86 томах с иллюстрациями и дополнительными материалами. – Электрон. дан. и прогр. – 1 электрон. опт. диск (DVD-ROM).
- <sup>29</sup> НГОУНБ РО. Ф. 6. Оп. 1. Ед. хр. 8. Л.200об.
- <sup>30</sup> Булыгин И.А. Беглые крестьяне Рязанского уезда в 60-е годы XVIIв. //Исторические записки. – М.,1953. – Т.43. – С.131-149.
- <sup>31</sup> Хозяйство крупного феодала-крепостника XVII века. /Под ред. А.И. Яковлева. - М.-Л., 1933. - Ч.1. – С. 46.
- <sup>32</sup> Там же. С. 35.
- <sup>33</sup> Акты хозяйства боярина Б.И. Морозова. /Под ред. А.И. Яковлева. – М.-Л., 1945.– Ч.2. - С. 95.
- <sup>34</sup> Там же. С. 111.

»    »    »    »    »    »    »    »    »    »    »    »    »    »    »  
**Богородицкая Н.А., к.и.н. Выборнов А.Ю., к.и.н.  
ННГУ им. Н.И Лобачевского**

## **НАЛОГООБЛОЖЕНИЕ НА НИЖЕГОРОДСКОЙ ЯРМАРКЕ В XVII - ПЕРВОЙ ПОЛОВИНЕ XIX ВВ.**

Система налогообложения на Нижегородской ярмарке, сложившаяся в XVII – первой половине XIX веков, являлась составной частью финансовой политики России.

XVII – первая половина XIX веков – это время зарождения и развития рыночных отношений в России. Этому процессу во многом способствовал протекционистский курс экономической политики царского правительства и в первую очередь его налоговая политика.

Нашей задачей является - рассмотреть истоки формирования и развития налоговой системы Макарьевско-Нижегородской ярмарки, определить основные ее принципы, целевое назначение налоговых сборов и уровень налогового обложения торгующих. Поставленные задачи будут решаться на основе законодательных, делопроизводственных и справочно-статистических источниках.

Тема, избранная нами, относится к числу малоизученных в исторической литературе. Ее лишь частично касались такие исследователи как: И.Гурьянов, А.Н.Зубов, П. И. Мельников, Б.Б.Кафенгауз, Н.Ф.Филатов. Большой вклад в дело изучения налоговой системы на Макарьевской ярмарке принадлежит Н.Ф.Филатову Его перу принадлежит два очерка « Таможенная политика русского правительства на Макарьевской ярмарке во второй половине XVII столетия» и «В XVIII столетии. Пора утрат», опубликованные в книге «Макарьевско – Нижегородская ярмарка»(Нижний Новгород, 1997), в которых на обширных архивных материалах представлена история складывания налоговой системы на Макарьевской ярмарке в XVII в.

История Макарьевско-Нижегородской ярмарки ведет свое начало с 1627 года (историческая традиция относит это событие к 1641 году, уточнение даты было сделано Н.Ф. Филатовым) у стен Макарьевского Желтоводского монастыря. В этом году игумен монастыря Авраамий после своего челобития царю Михаилу Федоровичу получает право сбора в день памяти Макария (25 июля) таможенных пошлин с приезжих торговцев по 3 деньги (1,5 коп.) и с товара - с рубля по алтыну (3 коп.). (1) В 1641 году избранный после смерти Авраамия игуменом Пафнутий добился подтверждения прежней льготы монастыря собирать с торговцев таможенные пошлины.

Таможенные пошлины с торговцев к середине XVII века значительно выросли в связи с увеличением продолжительности ярмарки до трех недель. Макарьевская ярмарка к этому времени становится крупнейшей в стране. О собираемых монастырем с ярмарки суммах дохода дает представление сохранившийся отчет 1685 года: «Со 672 лавок, с 448 шалашей, с 7 мест, с 80 печей хлебных и квасных, с 2 пив, с 108 кадей квасных наемных и оброчных 2978 рублей 16 алтын 4 деньги». А всего по той росписи было собрано 10 673 рубля. Кроме того, монастырь в этом году получил с волжского перевоза (до 30 тыс.чел.) 700 руб. В 1700 году общая сумма таможенных поступлений в монастырскую казну от ярмарочной торговли составила 19775 руб., т.е. в 1,8 раз больше, чем в 1685 году. (2)

1700 год в судьбах Макарьевской ярмарки оказался переломным. В условиях начавшейся войны России со Швецией Петр I указным порядком объявил торг у Макарьева государственным, а сама она оказалась в ведомстве коммерц – коллегии. Таможенные сборы с ярмарки стали поступать теперь в казну. Государство же обязывалось строить и регулярно обновлять гостинный ярмарочный двор и лавочные временные торговые ряды.

С годами доходы с ярмарки возрастали. Даже в трудные для России годы Северной войны доходность государства с Макарьевской ярмарки увеличилась с 15549 до 26845 руб.(3)

Императрица Елизавета Петровна указом 18 июня 1751 года определила на Макарьевскую ярмарку «смотрителей за верностью сборов, из статских чинов и из московского купечества»(4). В 1755 году, видя большие выгоды, получаемые монастырем от своих лавок и кладовых, приказала принять ярмарку в гражданское ведомство и построить за казенный счет по берегу Волги 830 больших временных балаганов.

При императрице Екатерины II, в 1780 году, после открытия нижегородского наместничества, Макарьевская ярмарка поступила в управление Казенной Палаты, от которой ежегодно командировался чиновник для раздачи лавок и сбора полавочных денег под ведением губернатора. Насколько быстро развивалась ярмарка, видно из общей

стоимости привозимых товаров. В конце XVII века она не превышала 150 тыс. руб., а столетие спустя достигла 30 млн. руб. асс., увеличившись более чем в 180 раз (с учетом повышения индекса потребительских товаров в 33 раза). Сумма полавочных сборов тоже ежегодно возрастала, только за 6 лет с 1780 по 1786 год увеличилась в 1,5 раза.(5).

В 1804 году по указу Александра I началось строительство новых ярмарочных зданий и продолжалось пять лет. Новый гостиный двор, состоявший из 32 -х корпусов (большая часть деревянных) и 2 -х тыс. лавок обошелся казне 600 тыс. руб. В 1815 году казной было получено дохода с 1210 лавок гостиного двора временных торговых помещений по раскладке 1810 года 123 тыс. руб.(6)

18 августа 1816 года гостиный двор Макарьевской ярмарки сгорел. По постановлению Комитета министров было принято решение не возобновлять ярмарку на старом месте, а перевести в Нижний Новгород в виде опыта на один год, чтобы уже после этого окончательно решить вопрос о ее постоянном месте. Первая ярмарка в Нижнем Новгороде была открыта 20 июля 1817 года и, несмотря на новизну места, прошла успешно. Если в Макарьев на последнюю ярмарку 1816 года было привезено товаров на 14,5 млн. руб. серебром, то привоз в Нижний Новгород составил 24 млн. руб.(7) и это решило судьбу ярмарки.

При выборе места для размещения ярмарки на Стрелке между Волгой и Окой правительство позаботилось о приобретении этой местности в казенную собственность и об ее ограничении от земель города и других соседних владений, как это было и на Макарьевской ярмарке. Отведенная под ярмарку территория представляла собой неправильный четырехугольник площадью 727 тыс кв. саженей. Здесь находились заливные луга и пастбища, принадлежащие разным владельцам и частично городу (1/6 часть). Земли эти было решено передать в государственную собственность(они были куплены казной за 27861 руб.), саму площадь для ярмарки возвысить и уравнивать, провести каналы, построить шлюзы и выстроить обширный каменный гостиный двор. Александр I приостанавливает ремонт своей резиденции - Зимнего дворца и отправляет команду лучших в Европе инженеров – строителей, ранее выписанных из Франции, под руководством генерал – лейтенанта А.А.Бетанкура в Нижний Новгород для возведения нового ярмарочного комплекса. Этот факт свидетельствует о понимании властью важности для экономики России макарьевского торгова.

Новый гостиный комплекс Нижегородской ярмарки, выстроенный к 1822 году, представлял собой крупнейший в Европе ярмарочный архитектурный ансамбль, включающий в себя гостиный двор из 60 – ти двухэтажных каменных торговых корпусов с 2,5 тыс. лавок и главным домом, Спасо – Преображенский собор, армянскую церковь и татарскую мечеть. С трех сторон весь комплекс был обведен подковообразным каналом с системой шлюзов, имеющим достаточную глубину для заводки с Волги судов с грузами прямо на территорию ярмарки к торговым корпусам. Через канал были перекинuty 4 моста. Вдоль боковых сторон комплекса шли более чем на 25 м подземные галереи с отхожими местами и машинами - насосами, постоянно подающими чистую воду. Таким образом, вся ярмарка стояла на подземном городе – великолепной сводчатой канализации. Это было новым элементом общественных комплексов. Казне строительство этого комплекса стоил 11 млн руб. асс., или 3 млн руб. серебром. Торговых лавок сразу стало не хватать и поэтому вокруг каменного гостиного двора ежегодно строились, а после окончания ярмарки разбирались временные деревянные помещения, в которых к середине XIX века насчитывалось 2800 лавок.

Кроме Главного дома и каменных корпусов для лавок на ярмарочной территории было построено большое число зданий для обслуживания нужд ярмарки: трактиры, харчевни, банк, кузницы, цирюльни, кухни, аптеки. К середине XIX века Нижегородская ярмарка представляла собой огромный город с правильными, довольно широкими мощеными улицами (их было около 30), освещенными фонарями, площадями (их было 8). На ее территориях находилось 5520 лавок с 16840 магазинами и торговыми складами,

размещенными в 96 торговых рядах (в 1822 году их было 42), 7 маклерских контор, 28 трактиров, 78 харчевень, 10 торговых бань, 6 цирюлен, 5 портных балаганов, 35 кузниц, 43 постоянных двора, 21 питейная выставка, 42 кухни, 10 фотографических балаганов.(8)

Главным начальником ярмарки был нижегородский губернатор. Ее делами руководила ярмарочная контора, учрежденная в 1804 году. На ярмарочную контору возлагались обязанности: раздача лавок в аренду торгующим, взимание платы за них и ремонт казенных построек, составление отчета о ходе торговли и торговых оборотах. В административном отношении ярмарка была разделена на 10 кварталов, делами которых ведали надзиратели. Кварталы, в свою очередь, делились на торговые ряды, во главе которых стояли рядские старосты, избиравшиеся ежегодно торговцами. Рядской староста должен был следить за чистотой и соблюдением порядка, собирать и подавать сведения квартальному надзирателю о количестве привезенных и проданных товаров в своей линии. При ярмарочной конторе находилась пожарная и воинская команда. Кроме того, для охраны ярмарки на время ее торговли ежегодно присылалась городская полиция и казачья команда из 300 человек. Последняя предназначалась для содержания пикетов в окрестностях ярмарки и по большим дорогам в целях охраны товаров, прибывающих на ярмарку сухопутным путем.

26 января 1848 года на Нижегородской ярмарке была учреждена временная биржа с биржевым комитетом для посредничества при заключении торговых сделок, сбора сведений о торговых ярмарочных оборотах через биржевых маклеров и представительства интересов торговцев перед правительством. Это была четвертая по счету биржа в России после Петербургской, Московской и Рыбинской. Располагалась биржа в Главном доме. Устав 1848 года создавал более благоприятные условия для деятельности Нижегородской ярмарочной биржи, чем для других уже существующих бирж. Это выражалось: 1. В разрешении свободного и бесплатного посещения биржи для всех сословий и наций (исключая женщин); 2. В свободе заключения различного рода сделок как через биржевых, так и через посредничество частных маклеров; 3. В освобождении ярмарочных биржевых маклеров от необходимости брать купеческие торговые свидетельства 2 – ой гильдии. Эти льготы, безусловно, способствовали успешному развитию торговли на Нижегородской ярмарке. С учреждением биржи и биржевого комитета появляются элементы общественного управления ярмаркой, в руки которого после реформы 1861 года (наряду с биржевым комитетом стали функционировать ярмарочный комитет и собрание ярмарочных уполномоченных) переходит содержание всего хозяйства Нижегородской ярмарки за счет торгующего на ней купечества. Деятельность ярмарочного биржевого комитета не ограничивалась лишь одними торговыми делами. Начиная с 1850-х годов, он активно принимает участие в разработке торговой политики России (обсуждение проекта вексельного устава 1861 года).

Согласно временным правилам, выработанным ярмарочным строительным комитетом в 1822 году, продолжительность ярмарки была определена в один месяц (с 15 июля по 15 августа), но через два года этот срок был увеличен на 10 дней и концом ярмарки стало 25 августа.

После переноса ярмарки из Макария в Нижний Новгород произошли существенные изменения в раскладке ярмарочных сборов. 16 июня 1819 года генерал-лейтенантом А.А.Бетанкуром, нижегородским гражданским губернатором Крюковым и директором конторы нижегородского ярмарочного гостиного двора Массарием была составлена новая такса. Согласно новой таксе, устанавливалась плата за каждую квадратную сажень и цена за лавки определялась в зависимости от рода торговли и от выгод местоположения.(9)

Таким образом, была в корне изменена система раскладки ярмарочных сборов, производившаяся посредством выборных старост в соответствии с торговым оборотом, прибылью и выгодами расположения лавок.

В 1817 году, в первый год работы Макарьевской ярмарки у Нижнего Новгорода, на содержание и ремонт плашкоутного моста, соединяющего территорию ярмарки с городом, была установлена особая такса за проезд и проход по нему. Размер таксы был такой же, что и

при перевозе у Макарьевского монастыря: с кареты или коляски с людьми и лошадьми – 1 руб., с бочки вина и всякого рода водок, считая в том числе телегу и лошадей – 50 коп., с купеческой повозки с людьми и лошадьми – 25 коп., с каждого пуда товаров – 1 коп., с воза сена на 1 лошади – 15 коп., с лошади, коровы и быка – 10 коп., с барана – 5 коп., с пеших – 2 коп. Мостовой сбор в 1817 году составил 7176 руб. серебром. В 1818 году этот сбор был отменен, так как был обременителен для купцов, а особенно для жителей Нижнего Новгорода. (10)

Такса, составленная в 1819 году Бетанкуром, Крюковым и Массарием, подняла цены на аренду ярмарочных помещений, существовавшие у Макария, почти втрое с 126 тыс. до 335 тыс. руб. ассигнациями. После ярмарки торгующие обратились к нижегородскому гражданскому губернатору Крюкову с прошением о понижении арендных цен на помещения. Губернатор пошел навстречу торговцам и 27 июня 1824 года арендная плата на ярмарочные помещения были понижены на одну треть. Затем такса была понижена еще в 1832 году. Ходатайство купцов о понижении арендных цен на торговые лавки можно расценивать как первый признак возрождения ярмарочного купеческого общества, существующего на Макарьевской ярмарке как "общество макарьевских торговых гостей».

Ярмарка, судя по постановлениям правительства 1834 – 1836 года, касающимся ее благоустройства, рассматривалась как часть города Нижнего Новгорода. Об этом свидетельствовал Указ 1836 года «Об исполнении работ как по городу, так и по ярмарке», последующий после посещения в 1834 году царя Николая I. Указ возлагал на Нижегородскую городскую думу наряду с градостроительными преобразованиями (устройство Казанского, Георгиевского, Зеленского и Похвалинского съездов, Нижневолжской и Верхневолжской набережных и др.) благоустройство ярмарочной территории - укрепление булыжным камнем берегов обводного канала, строительство каменных ярмарочных зданий, устройство плотин и др. На покрытие расходов по возведению всех этих сооружений городу разрешалось произвести заем, а для погашения заема и на образование специального ремонтного капитала был установлен 18 декабря 1835 года судебной сбор с судов, «приходящих в Нижний Новгород, так и отходящих от города». Район действия этого сбора определялся «пространством городской черты», причем ярмарка считалась в районе действия этого сбора. «Высочайшее повеление» от 23 декабря 1835 года касалось содержания во время ярмарки при городской полиции двух следственных приставов, одного для уголовных, а другого – для гражданских дел, с назначением каждому жалования из городских доходов по 700 руб. каждому в год. В этом «повелении» говорилось также об установлении акцизных сборов в пользу города Нижнего Новгорода: «... с учрежденных на ярмарочной стороны трактиров, харчевень, водогреен и других подобных заведений, равно с торговых бань, балаганов, занимаемых комедиантами и мелочных торговцев, производящих в ярмарочное время продажу съестных припасов, на столах, подвижных ларях и шкафах, взимая акциз собственно за места, по мере производимой каждым торговли и применяясь к правилам, по которым подобные заведения, находящиеся в городе, должны платить в Думу». Кроме акцизного сбора с ярмарочных помещений в 1836 году был назначен 5% сбор в пользу города.(11)

6 июля 1853 года была утверждена новая налоговая такса с ярмарочных помещений (12), которая просуществовала вплоть до 1901 года. Согласно этой таксе, все помещения на ярмарке делились на две группы. К первой группе относились лавки, устроенные в казенных зданиях. Они облагались полавочным сбором в размере от 10 до 325 руб. с каждого номера за все ярмарочное время. Ко второй группе относились помещения, построенные на частные средства. Они облагались поземельным налогом (за пользование бывшей под лавками казенной землей) в размере от 4,5 коп. до 5 руб. за квадратную сажень площади.

При определении размера полавочно-поземельной платы учитывался род торговли и выгоды расположения лавки на ярмарке. Наиболее высокая стоимость аренды была у лавок в китайском (от 400 до 1000 руб.), в Москательных рядах (от 300 до 400 руб.), а также угловых лавок, расположенных на пересечении улиц.

За билет на право торговли в разнос европейских и азиатских товаров устанавливалась плата в 3 руб., а за билет на право торговли сбитнем или квасом – 60 коп., за право торговли в разнос отечественными товарами – 1 руб. 50 коп. Здесь явно прослеживается покровительство отечественной мелкой торговле, которую осуществляли, как правило, крестьяне. Кроме установленной таксой арендной полавочно – поземельной платы торгующее на ярмарке купечество должно было вносить различного рода сборы на нужды ярмарки и в пользу города Нижнего Новгорода. Статьи этих сборов (в гостином дворе исчислялись исходя из полавочной, а вне гостиного двора – из поземельной платы) составляли до 100% от полавочной и поземельной платы. Из них около 50% падало на постоянные сборы (на ремонт казенных ярмарочных зданий, мостов, в доход Нижнего Новгорода, на содержание ярмарочного управления, а остальные 50% были временными (на ремонт Спасского собора, на содержание пожарной трубы, на дни рождения царских особ и др.)

С 1817 по 1860 год доход казны, полученный от сдачи торговых лавок в аренду, вырос в 4,5 раза (с 40 тыс. до 180 тыс руб.), так же как и ценность привоза товаров на ярмарку (с 24 млн. до 102 млн. руб.). (13) Если мы обратимся к 40 – 50 – м годам XIX века, то увидим, что рост ценности ярмарочного привоза (в 2 раза) намного опережал доходность казны (в 1,2 раза) в этот период. Причем, это происходило при почти неизменных ставках обложения (в среднем 30 руб. на одну торговую лавку). Это свидетельствовало о том, что ярмарочная торговля развивалась в достаточно благоприятных условиях, что являлось общей тенденцией, характерной для развития торговли России в целом в XVII – первой половине XIX вв. в условиях проведения протекционистской экономической политики правительства в это время.

Следует отметить, что общая сумма полавочно – поземельного сбора, полученная казной с торгующих за 1817-1860 годы, целиком погасила расходы государства, связанные с постройкой гостинного комплекса в Нижнем Новгороде (3 млн. руб. серебром).

Ярмарочное хозяйство в середине XIX века, судя по расходным статьям, в основе своей стало вестись за счет сборов ярмарочного купечества, хотя и находилось в определенной зависимости от города (из Нижнего Новгорода направлялись: пожарная команда, часть городской полиции, судебные следователи и врачи) и от государства (присылало казачью команду и нижегородский гарнизонный батальон для охраны ярмарки).

Таким образом, к середине XIX века сложилась система ярмарочного обложения – такса 1853 года, где были четко зафиксированы ставки налоговых сборов, выработаны правила обложения, что имело важное значение как для поступления стабильных доходов в бюджет Российского государства, так и для функционирования и благоустройства самой Нижегородской ярмарки.

Правительство, признавая важное значение Макарьевско-Нижегородской ярмарки для развития отечественной торговли и промышленности, как громадного рынка сбыта, не смотрело на ярмарку как на доходную статью и не стремилось к извлечению из нее каких – либо выгод для казны. Поэтому взимаемые с торгующих на ярмарке разного рода сборы с XVIII века и вплоть до середины XIX века не имели характера налога, а были установлены лишь как плата за пользование казенной землей и возведенными казенными зданиями, а также в возмещение расходов казны на содержание на ярмарке казенных учреждений и командирование воинских и полицейских чинов. Налоговая политика правительства по отношению к Макарьевско-Нижегородской ярмарке является ярким проявлением протекционистской торгово-промышленной политики правительства России. Благодаря во многом этой политике стало возможным развитие и процветание Макарьевско-Нижегородской ярмарки на всем протяжении ее существования.

#### **Библиография.**

1. Филатов Н.Ф. Макарьевская ярмарка / Нижегородский край: факты, события, люди. – Н.Новгород, 1994. – С.89.
2. ГУЦАНО. Ф.998, оп.588, д.199, л.1.



3. Ковалева Т.И., Филатов Н.Ф. В Макарьево / Лобачевский и Нижегородский край на рубеже X VIII – XIX столетий. – Н.Новгород, 1992. – С.83.
4. Зубов А.Н. Описание Нижегородской ярмарки. – СПб., 1839. – С.8.
5. Ковалева Т.И., Филатов Н.Ф. Указ. соч. – С.84.
6. Ярмарка в последний 1815 год у Старого Макария / Действия НГУАК. – Н.Новгород, 1913. – Т.16. – Вып.2. – С.11.
7. Богородицкая Н.А. Нижегородская ярмарка. – Н.Новгород, 1991. – С.4.
8. Там же
9. ГУЦАНО. Ф.472, оп.472, д.431, л.15.
10. Драницын А.Н. Материалы к истории Нижегородской ярмарки. – Б.м. и г.
11. ПСЗ. Собрание второе. – Т.Х. – Отд. 2. – № 8706.
12. ПСЗ. Собрание второе. – Т.ХVIII - № 27420. – прил.
13. ГУЦАНО. Ф.489, оп. 286, д.957 – а, л.10.

┌   ┌   ┌   ┌   ┌   ┌   ┌   ┌   ┌   ┌   ┌   ┌   ┌   ┌

**Карпунин М.Ю.**

**ННГУ им. Н.И. Лобачевского, студент**

## **РЕФОРМЫ ВОЕННОГО ОБРАЗОВАНИЯ В РОССИИ 1860-1870 ГГ, НА ПРИМЕРЕ НИЖЕГОРОДСКОГО ГРАФА А.А. АРАКЧЕЕВА КАДЕТСКОГО КОРПУСА (ВОЕННОЙ ГИМНАЗИИ)**

Многие беды современной России связаны с тем, что наше общество не научилось извлекать уроков из собственной и мировой истории. Предавая забвению наш и мировой опыт, мы постоянно сталкиваемся с такими явлениями, которые уже встречались нашим предкам. Ярким примером может послужить недостаточно изученная история российской, дореволюционной системы военного образования и её отдельных учебных заведений. А ведь во второй половине XIX века, как и сегодня, стояла проблема реорганизации системы подготовки офицерских кадров, а смысл поставленных задач перед военным министерством, что тогда, что в наши дни остаётся неизменным: научить воевать армию в современных условиях.

Данная работа посвящена истории одного отдельного военно-учебного заведения: Нижегородской графа А.А. Аракчеева военной гимназии в период реформ системы военного образования, проводимых главой военного министерства Д.А. Милютиным до контрреформы П.С. Ванновского.

Основу источников по теме, составляют материалы официального делопроизводства, законодательные акты и документы, касающиеся истории Нижегородского графа А.А. Аракчеева кадетского корпуса (военной гимназии).

Другую группу источников составляют: дневники и воспоминания Д.А. Милютина как автора реформы, мемуары выпускников кадетского корпуса: генерал-майора Отдельного корпуса жандармов А.И. Спиридовича вышедшие под названием «Записки жандарма» и исторические очерки генерала А. А. Карцева, инспектора классов В.Н. Сумцова, а также открытые, поздравительные письма «аракчеевцев» к 75 летию кадетского корпуса (они изложены в «Памятках кадету»). Следует особо отметить, что выше перечисленные выпускники приумножили славу России не только в ратном деле, но и в науках, а свои успехи они связывали с воспитанием и знаниями, полученными в корпусе.

Преобразования военно-учебных заведениях проходило в русле общей военной реформы 60-70х гг. XIX в.. Министр Д. А. Милютин предложил реорганизовать кадетские корпуса. Свои планы он изложил в особой записке «Мнение о военно-учебных заведениях» написанной им 10 февраля 1862 г. на имя Великого князя Михаила Николаевича<sup>1</sup> (это было связано с тем, что Великий князь Михаил Николаевич был главным начальником военно-учебных заведений и пользовался полной самостоятельностью, на равных правах с министрами)<sup>2</sup>. В ней была высказана та главная мысль, что соединение в одном заведении общего образования и воспитания детей с образованием специально-военным противоречит,

как педагогическим началам, так и требованиям военной службы. По этому поводу Милютин позже запишет: «Воспитание отроков и юношей должно совершаться дома и в заведениях гражданских. Заведения же собственно военные могут существовать только с одной целью – доставить научное специальное образование тем молодым людям, кои почувствовали в себе призвание к военной службе...»<sup>3</sup>.

Уже в 1863г. из старших специальных классов кадетских корпусов были созданы военные училища, а общие классы было решено преобразовать в военные гимназии. Этот процесс был растянут на несколько лет<sup>4</sup>.

Так в 1865 году очередь дошла до реорганизации Новгородского графа А.А.Аракчеева кадетского корпуса (в этом году было получено официальное извещение)<sup>5</sup>, предполагалось также перенести его на новое место, из всех вариантов был выбран Нижний Новгород. Переезд новообразованной военной гимназии был запланирован и осуществлён в августе 1866 года.

Старый директор Новгородского графа А.А.Аракчеева кадетского корпуса П.И. Носович (сам выпускник графа А.А.Аракчеева кадетского корпуса 1846 года)<sup>6</sup> остался директором и нового учебного заведения. Об его способностях как воспитателя многие выпускники отзывались очень высоко, в частности К.С. Звягина (известного исследователя стран восточной Африки) вспоминал: «воспитанники не боялись, но любили и уважали П. И. Носовича»<sup>7</sup>.

В 1868 году П. И. Носовичем были сформулированы «Основы нравственного подъёма учащихся»: а) религиозность; б) развитие любви к труду; в) уважение к воспитателям и повиновение им; г) привычка к порядку и к бережливому обращению с казёнными вещами; д) хорошее обращение друг с другом; е) вежливое отношение к прислуге<sup>8</sup>.

Особенно строго следили за религиозными чувствами воспитанников, для наблюдения за ними составлялись списки, в которых указывалось, кто из учащихся посещал церковные службы и исповедовался, некоторые сведения, полученные на исповеди, докладывались директору и тоже записывались. Но следует отметить, что в гимназии учились не только православные, на них это правила не распространялось<sup>9</sup>.

К временным рамкам переходного периода можно отнести 1866-1873 годы. Данный этап истории Нижегородской графа А.А.Аракчеева военной гимназии обусловлен неустойчивостью во всех сферах существования. В это время ещё не появились все документы, регламентирующие правила жизни новых учебных заведений, следовательно, на местах, приходилось самостоятельно сочинять правила, заполняя тем самым пробелы в законодательстве.

Так уже 7 сентября 1868 года были разработаны «Правила», регулировавшие вопросы отличий срока выдачи офицерского и классного чина воспитанникам и их исключения из Нижегородской графа А.А.Аракчеева военной гимназии<sup>10</sup> (помимо этого ежегодно воспитанники военной гимназии имели возможность увольняться на летние каникулы к родственникам)<sup>11</sup>. Следует особо отметить то, что эти правила были составлены до выхода в 1869г. «Положения о Военно-учебных заведениях»<sup>12</sup>, главного нормативного документа устанавливавшего правила, по которым жили все военно-учебные заведения. Правила же, составленные на заседании воспитательного комитета (о нём ниже) 7 сентября 1868 года вполне соответствовали «Положению о Военно-учебных заведениях» и поэтому без особых изменений просуществовали до самой реорганизации военных гимназий и превращения их снова в кадетские корпуса.

Должность директора играла важное значение, как в этот период, так и в дальнейшем. П. И. Носовичем в первый год был образован воспитательный комитет (он же, с 1968 года педагогический комитет, но за ним сохранялось и старое название) на собраниях которого решались вопросы, касающиеся учебной части (расписание, вопросы успеваемости и т. д.), дисциплины и воспитания. Его составляли сам директор и те, кого он сочтёт нужным (в первую очередь воспитатели), аналогично был создан хозяйственный комитет<sup>13</sup>.

С 1866 года в гимназии началась большая ротация кадров. Расселение служащих переведённых из корпуса и вновь прибывших из-за недостаточности подъёмных средств и

нерасторопности местных властей завершилось лишь в 1867 году. В свою очередь это затрудняло нормальную работу гимназии. При этом существовал кадровый голод, например нехватка воспитателей, который будет решён лишь к 1873 году.

При содействии П. И. Носовича, воспитательного (педагогического) комитета в 1871 году был создан «Домашний устав» (свод правил и требований). Этот устав представлял собой свод распоряжений директора и постановлений воспитательного комитета. С 1877 года он уже был признан устаревшим, а с изданием «Инструкции управления военно-учебными заведениями» (1878 г.) он устарел окончательно<sup>14</sup>.

По «Домашнему уставу» принималось за принцип, чтобы каждый воспитатель доводил своё отделение до выпуска из гимназии, но оказалось что, этого достигнуть невозможно, потому что для поднятия нравственного уровня воспитанников, пришлось многих из них отправлять в прогимназии, а некоторых и к родителям<sup>15</sup>. Уже при начале второго учебного года оказалось, что только 115 воспитанников остались при прежних воспитателях, 120 перешло к другим, а для 105 вновь прибывших пришлось назначить новых. В уставе установлены обязанности отдельных дежурных, инструкции служащим при лазарете и правила для вольнонаёмной прислуги<sup>16</sup>.

Первое, что было сделано для ликвидации военной составляющей, это преобразование 4-х рот бывшего Новгородского графа А.А.Аракчеева кадетского корпуса в 3 «возраста», в «младший возраст» вошли дети в возрасте от 10 до 14 лет, в средний вошли дети в возрасте от 12 до 16 лет, в старший - от 14 и до 18 лет<sup>17</sup> (на усмотрение директора). Возраста в свою очередь делились на отделения, за которыми закреплялись воспитатели. Предполагалось, что в каждом возрасте будет по 4 или 5 отделений, но на момент создания Нижегородской графа А.А.Аракчеева военной гимназии, но сделать это не удалось в связи с кадровым голодом (реально на 1866 – 1873 годы в двух старших возрастах было по два воспитателя, а в младшем три)<sup>18</sup>. Такое деление учащихся, было, предусмотрено новым подходом к их воспитанию, исключавшим заикливание на подготовке к службе в армии. Главная цель нового подхода, вырастить не «солдафона», а всесторонне развитого человека.

Для достижения выше изложенных целей порядки в Нижегородской графа А.А.Аракчеева военной гимназии стали заметно мягче, чем в старом корпусе, но определенный контроль, за воспитанниками сохранялся.

Новое деление на три возраста (младший, средний, старший) взамен деление на четыре роты и ликвидации специальных классов в целях экономии создавало не только организационные сложности, но и не приводило к сокращению затрат на содержание гимназии. Так если в 1865 году расходы на содержание кадетского корпуса по штатам составили 107493 рубля 96 копеек то уже к 1873 году когда были учреждены новые штаты сумма расходов достигла 138988 рублей 67 копеек. И это с учётом того, что по штатам 1865 года в корпусе насчитывалось 400 кадет, по штатам 1866 и 1873 гимназия имела 300 и 350 воспитанников соответственно<sup>19</sup>.

В Нижегородской графа А. А. Аракчеева военной гимназии также, как и в Новгородском графа А.А.Аракчеева кадетском корпусе, хотя и в меньшей степени, основу учащихся преимущественно составляли дворяне, но увеличение числа экстернов в 1873 году с 20 до 38 человек, а в 1881 году до 45 человек позволяло поступить в гимназию и выходцам из других сословий.<sup>20</sup> Для поступления в гимназию не экстерна от абитуриента требовалось в обязательном порядке предоставить документы, удостоверяющие дворянское происхождение<sup>21</sup>, и после сдать вступительные экзамены<sup>22</sup>. Принимались дети в возрасте от 10 до 12 лет.

Общее число воспитанников в Новгородском кадетском корпусе по штатам могло достигать 400, хотя обычно оно не превышало 355, только в 1865 году достигло 361. Это было связано с закрытым типом заведения и строгостью правил жизни в нём, которые могли выдержать не все. В ходе реформы военно-учебных заведений предполагалось в целях экономии уменьшить штаты новых военных гимназий. Так, в Нижегородской военной гимназии с 1866 года число воспитанников не должно было превышать 300, но из-за

значительно большей открытости и следовательно увеличения желающих попасть в данное учебное заведение уже по штатам 1873 года число воспитанников достигло 371. Затраты, как уже говорилось выше, продолжали расти<sup>23</sup>.

Первый директор П. И. Носович стремился, чтобы вновь приходящие были в первую очередь из семейств - служащих гимназии, потом уже принимались все остальные. И чтобы вновь приходящие из других учебных заведений направлять в те классы, где число воспитанников было незначительно<sup>24</sup>. Так И. И. Ордынский, второй и последний директор Нижегородской графа А. А. Аракчеева военной гимназии ( Директор 1876 – 1884гг.) продолжатель дела своего предшественника, направил учиться в ней своего сына С. И. Ордынского<sup>25</sup>.

В следующий период, продлившийся с 1874г. и до контрреформы военного министра П.С. Ванновского (контрреформа 1882 – 1886гг.) Нижегородская графа А. А. Аракчеева военная гимназия работала без тех проблем, которые её преследовали на предыдущем этапе с постоянными изменениями законодательства касающегося военно-учебных заведений.

Лучшей проверкой военных преобразований является война. В этом отношении огромное значение, для реформ, проводимых главой военного министерства Д. А. Милютиным, имела война 1877 - 1878 гг.

Однако выводы, сделанные по результатам этой войны не могут быть абсолютно точными, т.к. ещё не все идеи были полностью реализованы, либо не могли еще принести своих результатов, хотя одно можно сказать точно: класс выучки Русских офицеров заметно вырос. Так Нижегородскую графа А.А.Аракчеева военную гимназию заканчивало гораздо меньше будущих офицеров, чем в Новгородском графа А.А.Аракчеева кадетском корпусе, но из тех кто выбрал военную службу не было уже случайных людей, а героизм проявленный «аракчеевцами» (14 человек стали Георгиевскими кавалерами) во время войны 1876 – 1877годов лишь подтверждают выше сказанное.

Особо стоит отметить, что благодаря реформе военно-учебных заведений был решен вопрос об укомплектовании войск офицерами в мирное время.

Преобразования военно-учебных заведений 1860-1870-х гг., в том числе и Нижегородской графа А.А.Аракчеева военной гимназии, существенным образом изменила всю систему подготовки офицерских кадров и сыграла важную роль в реорганизации вооруженных сил, системы их подготовки, комплектования, однако из-за незавершенности не смогла в полной мере обеспечить создания прочных основ обороноспособности государства. И сегодня в наши дни, когда в армии ощущается нехватка хорошо подготовленных офицеров, знания и опыт такой реформы системы военного образования могут помочь эволюции организации создания нового офицерского корпуса России будущего.

#### **Библиография.**

<sup>1</sup> Зайончковский П.А. Военные реформы 1860–1870 годов в России/ П.А. Зайончковский.– М.: Изд-во Моск. ун-та, 1952. С. 228.

<sup>2</sup> Каменев А.И. История подготовки офицерских кадров в России/ А.И. Каменев.– М.: ВПА им. Ленина, 1990.- С.92.

<sup>3</sup> Милютин Д. А. Воспоминания 1861/ Д. А. Милютин. - 1862.- М.: Студия “ТРИТЭ”, 1999.- С.170.

<sup>4</sup> Волков С. В. Русский офицерский корпус/ С. В. Волков. - М.: Воениздат, 1993.- С.118.

<sup>5</sup> Карцев А.П. Исторический очерк Новгородского графа А.А.Аракчеева кадетского корпуса и Нижегородской военной гимназии. Составлен к 50-ти летнему юбилею./ А.П.Карцев. - СПб.,1884. - С. 178.

<sup>6</sup> ГАНО Ф.519, Оп. 477, Д. 270. Из хроники истории Аракчеевского корпуса. - Л. 4.

<sup>7</sup> Сумцов В.Н. Памятка кадета./ В.Н. Сумцов. - Н. – Новгород: Тип. И. Г. Серкина., 1912.- С. 17.

<sup>8</sup> Карцев А. П. Исторический очерк Новгородского графа А.А.Аракчеева кадетского корпуса и Нижегородской военной гимназии. Составлен к 50-ти летнему юбилею/ А. П. Карцев. - СПб.,1884. - С. 212.

<sup>9</sup> Сумцов В.Н. Исторический очерк Новгородского графа А.А.Аракчеева кадетского корпуса и Нижегородской военной гимназии. Составлен к 75-ти летнему юбилею/ В.Н. Сумцов. - Н. – Новгород: Тип. И. Г. Серкина.,1909. - С. 75.

<sup>10</sup> ГАНО Ф.519, Оп. 477, Д.92. Ведомости с 1868 по 1870 годы по графа А. А. Аракчеева военной гимназии. – Л. 4.

<sup>11</sup> ГАНО Ф.519, Оп. 477, Д.100. Приказы от 1870 года по графа А. А. Аракчеева военной гимназии. – Л. 32.

<sup>12</sup> Каменев А.И. История подготовки офицерских кадров в России/ А.И. Каменев. — М.: ВПА им. Ленина, 1990.- С.92.

- <sup>13</sup>ГАНО Ф.519, Оп. 477, Д.92. Ведомости с 1868 по 1870 годы по графа А. А. Аракчеева военной гимназии. – Л.23.
- <sup>14</sup>Карцев А.П. Исторический очерк Новгородского графа А.А.Аракчеева кадетского корпуса и Нижегородской военной гимназии. Составлен к 50-ти летнему юбилею/ А.П.Карцев. - СПб.,1884. - С. 205.
- <sup>15</sup> ГАНО Ф.519, Оп. 477, Д.112. Послужной список генерала майора И. И. Ордынский – Л.29.
- <sup>16</sup> Сумцов В.Н. Исторический очерк Новгородского графа А.А.Аракчеева кадетского корпуса и Нижегородской военной гимназии. Составлен к 75-ти летнему юбилею/ В.Н. Сумцов. - Н. – Новгород: Тип. И. Г. Серкина.,1909. - С. 77.
- <sup>17</sup> Карцев А. П. Исторический очерк Новгородского графа А.А.Аракчеева кадетского корпуса и Нижегородской военной гимназии. Составлен к 50-ти летнему юбилею/ А. П. Карцев. - СПб.,1884. - С. 195.
- <sup>18</sup> Карцев А. П. Исторический очерк Новгородского графа А.А.Аракчеева кадетского корпуса и Нижегородской военной гимназии. Составлен к 50-ти летнему юбилею/ А. П. Карцев. - СПб.,1884. - С. 196.
- <sup>19</sup>Сумцов В.Н. Памятка кадета./ В.Н. Сумцов. - Н. – Новгород: Тип. И. Г. Серкина., 1909.- С. 12.
- <sup>20</sup>Карцев А. П. Исторический очерк Новгородского графа А.А.Аракчеева кадетского корпуса и Нижегородской военной гимназии. Составлен к 50-ти летнему юбилею/ А. П. Карцев. - СПб.,1884. - С. 205.
- <sup>21</sup>ГАНО Ф.519, Оп. 477, Д.124. Документы учащегося графа А. А. Аракчеева военной гимназии Е. Э. Зиберта. - Л.1.
- <sup>22</sup>ГАНО Ф.519, Оп. 477, Д.124. Документы учащегося графа А. А. Аракчеева военной гимназии Е. Э. Зиберта. – Л.3.
- <sup>23</sup>Карцев А. П. Исторический очерк Новгородского графа А.А.Аракчеева кадетского корпуса и Нижегородской военной гимназии. Составлен к 50-ти летнему юбилею/ А. П. Карцев. - СПб.,1884. - С. 270.
- <sup>24</sup>Сумцов В.Н. Исторический очерк Новгородского графа А.А.Аракчеева кадетского корпуса и Нижегородской военной гимназии. Составлен к 75-ти летнему юбилею/ В.Н. Сумцов. - Н. – Новгород: Тип. И. Г. Серкина.,1909. - С. 80.
- <sup>25</sup>ГАНО Ф.519, Оп. 477, Д.112. Послужной список генерала майора И. И. Ордынский – Л.28.

»   »   »   »   »   »   »   »   »   »   »   »   »   »   »

**Капанова Е.Г.**  
**ННГУ им. Н.И. Лобачевского, аспирант**

## **ПЕРВОЕ УЧИТЕЛЬСКОЕ ОБЩЕСТВО В НИЖЕГОРОДСКОЙ ГУБЕРНИИ**

Как явление народный учитель, появился в России в середине 60-х годов XIX века. В дореформенный период массового учительства не существовало. Причина крылась в господствовавшей даже среди образованного общества России точке зрения: крестьянских ребят научить грамоте может всякий.

С момента личного освобождения крестьян начинается формирование профессии сельского учителя. Крестьяне охотно нанимали в учителя и более образованных горожан из окончивших уездное или духовное училище, грамотных солдат, детей священно- и церковнослужителей. Общество стало требовать от учителя отличных нравственных черт, элементов образованности, знакомства с методами обучения. Эти требования были очень скромны, но их выполнение уже возвышало учителя в собственных глазах и в глазах местного населения.

К началу 1870-х годов: во всех губерниях России картина была примерно одинаковая: рядом с учителями из специальных педагогических или общих учебных заведений встречались учителя из крестьян и бывших дворовых с «домашним образованием», фактически – без образования. Не были удовлетворительно решены и вопросы денежного содержания учителей. Ни правительство, ни земство не принимали на свой счет их содержание, отдавая решение вопроса на усмотрение сельских обществ или родителей учащихся.

Большие изменения произошли в 1870-х годах. Во-первых, правительство отреагировало на распространение сельских школ изданием в 1874 году «Положения о начальных училищах». От претендента на звание учителя стало требоваться «право на преподавание». Его давала успешная сдача экзамена в объеме курса городского приходского училища. Требования были невысоки. Тем не менее, они повлияли на повышение общего уровня учительской среды.

Во-вторых, было еще одно обстоятельство, повлиявшее на этот уровень – общественное движение, известное как народничество. Народное учительство стало самой подходящей формой для уплаты этого долга. Так в деревне появляются учителя – представители интеллигенции. Влияние этих людей, искренне преданных делу, выдвинуло учителей в самостоятельную объединенную профессиональными интересами общественную группу.

1880-е годы учительство распалось на две большие группы (светскую и церковную) и по составу, и по тем общественным задачам и взглядам на свою деятельность, которые оно ставило перед собой.

Люди, объединенные общими целями, на самом деле оставались разрозненными между собой. Живя в деревне, учителя были одиноки. Если они относились к крестьянам сочувственно и пользовались уважением и влиянием в их среде, то считали себя культурными одиночками. Были и те, кто с презрением относились к «мужику» за его необразованность. Среди таких групп учительства совершенно терялись личности идейных учителей, пришедших в деревню с желанием сблизиться с местным населением.

В общественной иерархии сельской интеллигенции учителя стояли на низшей ступени. Над ними располагалось многочисленное начальство, которое предъявляло разнообразные требования, включая вмешательство в личную жизнь.

Сложности в организации учебного процесса не приносили удовлетворения в профессиональной деятельности: отсутствие школьного помещения или его полная непригодность к проведению уроков; необеспеченность школ книгами и учебными пособиями; оценка результатов работы учителя случайными и непрофессиональными экзаменаторами и прочее. К тому же, учительская служба не давала учителям права на получение пенсии по старости или болезни.

Именно поэтому в разрозненной и ущемленной социальной группе (за редким исключением) долгое время не было осознания своих общих просветительских задач и представления о целях и значении собственной работы.

К концу XIX века растет стремление учителей к общению между собой. Сближение учительства началось на почве материальной взаимопомощи организацией учительских обществ.

До 1890-х годов в России существовали единичные учительские общества, например, «Общество попечения об улучшении быта учащихся города Москвы». Такие общества представляли собой фактически судо-сберегательные кассы с очень узким кругом задач. С 1890-х годов в России начинается движение за создание обществ взаимопомощи учащихся, которые наряду с материальной поддержкой предлагали учителю профессиональную помощь. До 1890 года было известно 4 общества. В 1890–1892 гг. прибавилось еще 5. В 1893–1895 гг. – 14. В 1896–1898 – 28. В 1899–1902 – 20 обществ<sup>1</sup>.

Деятельность учительских обществ протекала в едином для них направлении, имея сугубо региональную специфику. Поэтому мы рассматриваем их деятельность на примере «Общества вспомоществования учителям и учительницам Нижегородской губернии».

В 1893 году в нижегородском кружке учительниц городских и воскресных школ и в примкнувшей к нему части энергичной интеллигенции, из «Общества распространения начального образования Нижегородской губернии» появилась мысль об учреждении «Общества вспомоществования учителям и учительницам».

Инициативная группа во главе с Н. Ф. Аннинским, его женой А. Н. Аннинской и присяжным поверенным С. С. Баршевым взялись за выработку устава<sup>2</sup>.

Учебное начальство Нижегородской губернии не приняло никакого участия в организации Общества. Оно не решилось даже подписать уже готовый проект Устава. Инициатива в организации Общества всецело принадлежит 60 членам-учредителям во главе с нижегородским губернатором Н.М. Барановым. Это они подписали проект устава нового общества. Готовый устав был утвержден 5 ноября 1893 года министром просвещения графом Деляновым.

В действительные члены по уставу общества могли вступать преподаватели всех училищ различных ведомств и лица, занимающиеся частной педагогической практикой. Членом-сотрудником мог стать любой желающий, достигший совершеннолетия<sup>3</sup>.

Члены-учредители открыли в свое общество широкий доступ всем, кто сочувствовал его задачам. Они сделали попытку избежать сосредоточенности исключительно на узкопрофессиональных стремлениях учителей.

Согласно уставу общество должно было действовать в двух направлениях: «помогать нуждающимся учителям и учительницам Нижегородской губернии денежными пособиями, приисканием занятий и другими видами материальной помощи; способствовать пополнению их педагогических знаний»<sup>4</sup>.

Весть о создании учительского общества учителя Нижегородской губернии приняли восторженно. Вот отрывок из письма одного арзамасского учителя к члену-учредителю общества:

Заинтересованность общественности в деятельности общества сказывалась на притоке новых членов в его ряды. Через два года деятельности в обществе состояли уже 55,7% всех народных учителей Нижегородской губернии<sup>5</sup>.

Большое значение в уставе имел параграф, предоставляющий обществу право открывать уездные отделения.

«В тех уездах, где число членов Общества... будет более 30, может быть организовано уездное отделение общества, имеющее свои особые органы управления и располагающие своими отдельными средствами»<sup>5</sup>.

К 1904 году общество уже имело 5 уездных отделений: Арзамасское, Макарьевское, Горбатовское, Нижегородское и Балахнинское<sup>7</sup>. Самым большим по количеству членов (144 человека) в 1904 году являлось Арзамасское уездное отделение, открытое 21 ноября 1895 года<sup>8</sup>.

Открытие уездных отделений привлекало в Общество много новых членов, объединило местную интеллигенцию и оказало помощь учителям в материальном и духовном отношении. Однако уездные отделения открывались лишь в уездах, расположенных недалеко от Нижнего Новгорода. К 1905 году отделений общества не было в Княгининском, Васильском, Лукояновском и Сергачском уездах. Некоторые учителя, проживающие в этих уездах, годами не бывали в Нижнем Новгороде.

Большую помощь в материальном отношении Обществу оказывали губернское и уездные земства. От Нижегородского губернского общества получало постоянные субсидии (по 100 рублей). Балахнинское уездное земство установило ежегодную субсидию, выросшую с 25 рублей в 1895 году до 100 рублей в 1899 году. Нижегородское, Арзамасское, Семеновское и Княгининское уездные земства внесли значительный вклад в бюджет Общества. Лишь Лукояновское уездное земство совсем не оказало денежную помощь<sup>9</sup>.

Вторую сумму по значимости составляли членские взносы. К началу 1904 года в Обществе числились 1325 членов, которые пусть не всегда исправно, но платили членские взносы.<sup>10</sup>

Кроме того, правление обращалось за помощью к различным неземским организациям.

Ответная реакция этих учреждений была различна. Ходатайства общества, направленные в Нижегородскую городскую думу оказались безрезультатными. Министерства финансов, земледелия, государственных имуществ и народного просвещения откликнулись на просьбы, хоть удовлетворили их и не в полном объеме<sup>11</sup>.

Значительные суммы в начале XX века стали давать уездные отделения Общества вспомоществования отчислявшие в кассу центрального правления: 10% – с общей суммы поступлений в основной капитал общества, 10% – на общие нужды и 20% – на содержание общежития<sup>12</sup>.

Материальная помощь членам Общества представлялась в виде безвозвратных денежных пособий и ссуд, организации общежития для учительских детей, предоставления

льготных билетов на пароходы, содержания квартир для приезжих учителей, установления льгот на пользование лекарствами и газетами.

Безвозвратным денежным пособием учитель мог пользоваться только в случае крайней нужды. Пособия были единовременными (от 15 до 50 рублей) и периодическими (от 30 до 5 руб. в месяц)<sup>13</sup>.

Возможность получить безвозвратное денежное пособие была очень значима для сельского учителя. Оторванный зачастую не на одну сотню верст от своих родных, в деревенской глуши, он не имел от них помощи. Ждать в трудную минуту выручки со стороны пребывавших в нищете крестьян учитель мог. Деревенская же интеллигенция недоверчиво относилась к учителю либо находилась во враждебных с ним отношениях.

Тем не менее за 10 лет существования Общества к нему за безвозвратной денежной помощью обратились 383 человека. Случаев периодической выдачи было и вовсе четыре<sup>14</sup>.

Большой популярностью пользовалась выдача ссуд. Их выдача была основана на полном доверии: мотивы обращения указывать было необязательно, письменных обязательств не спрашивалось. За 10 лет было выдано 285 ссуд, на сумму 5818 руб. 65 коп.<sup>15</sup>

На время учительских курсов, лекций и съездов Общество представляло бесплатные квартиры учителям. В них членам Общества предоставлялся необходимый минимум: «кровать, матрац, пользование самоваром и чайной посудой»<sup>16</sup>. Неприхотливых в быту учителей устраивали такие скромные условия проживания, и они охотно пользовались этими квартирами.

При путешествии на пароходе действительные члены могли рассчитывать на скидки от 15%–50%<sup>17</sup>.

Действительные члены Общества имели право пользоваться бесплатной медицинской помощью у большинства нижегородских врачей, получить скидку с аптечной таксы в некоторых аптеках Нижнего Новгорода<sup>18</sup>.

В 1897 году, для оказания материальной помощи семейным учителям Общество открыло общежитие для учительских детей, обучающихся в Нижнем Новгороде.

Сначала общежитие располагалось в наемном помещении и вмещало лишь 10 воспитанников-мальчиков. В 1903 году общежитие вмещало уже 51 человека<sup>19</sup>.

Осенью 1904 года общежитие для учительских детей было переведено в собственное здание Общества. Рассчитанное на 72 человека, здание было двухэтажным. На первом располагалось мужское общежитие на 36 человек. На втором разместилось женское общежитие также на 36 человек. Плата за проживание детей взималась в зависимости от материального положения родителей, составляя от 3 до 8 рублей в месяц. Один из воспитанников мог пользоваться общежитием бесплатно<sup>20</sup>.

Строительство общежития для учительских детей стало вполне своевременной мерой помощи учителям. Получая мизерное жалование, сельские учителя испытывали большие сложности в обучении своих детей в городских училищах.

В 1904 году при правлении была учреждена касса взаимопомощи членов Общества. Участники кассы могли получить из нее пособия: в случае смерти (наследники); старческой немощи, паралича, увечья; временной, но крайней нужды (пожара и др. бедствия)<sup>21</sup>. В списке участников кассы насчитывалось 112 человек<sup>22</sup>.

Кроме оказания материальной помощи, общество содействовало повышению педагогических знаний учителей.

С 1895 года Общество вспомоществования учителям и учительницам стало организовывать систематические публичные лекции, ориентированные на сельских учителей. Профессора Московского университета И.И. Иванов и П.Н. Милюков в 1895 году прочитали лекции по истории России и истории университетского образования в Европе<sup>23</sup>. В последующие 9 лет было проведено 14 таких лекций<sup>24</sup>.

В 1895 году на средства Общества была создана библиотека в Нижнем Новгороде, формировавшая передвижные библиотеки. Они направлялись в сельские школы<sup>25</sup>.



Кроме передвижных Общество имело и постоянные отделения библиотеки в селе Константинове и в Арзамасе. Денежные средства для первой библиотеки давало уездное земство и субсидии центральной библиотеки общества. Библиотека в Арзамасе, получив первоначальную единовременную помощь от общества, взяло ее содержание полностью на себя<sup>26</sup>. Число читателей в каждом отделении библиотеки колебалось от 5 до 15 человек<sup>27</sup>.

«...Культурные одиночки в деревне – учителя и учительницы, оторванные от умственных центров и заброшенные в глушь, лишены, бывают всякой возможности добыть новую и полезную книжку. Для них является благодеянием всякая, даже малая, помощь в этом направлении»<sup>28</sup>.

С 1895 году члены Общества могли получать газеты «Нижегородский листок» и «Волгарь» на льготных условиях<sup>29</sup>.

К концу XIX века в учительской среде назрела необходимость обмениваться накопленными знаниями и опытом. Большую роль в этом сыграли распространившиеся по всей России учительские организации.

Перед открытием Всероссийской выставки 1896 года выставочной комиссией при Обществе взаимного вспомоществования учителям и учительницам Нижегородской губернии было помещено объявление во многих провинциальных и столичных газетах, о помощи в нахождении дешевых квартир для желающих посетить выставку народных учителей. Учителя с энтузиазмом восприняли эту предложенную помощь, но расценили ее не как материальную поддержку, а как начало объединения учительского корпуса всей России.

Помимо сознания единения учителей, укрепления в них веры в плодотворность и важность их просветительской работы, деятельность Нижегородского Общества имела громадное культурное значение – облегчение пути к расширению их кругозора и духовному развитию:

Серьезно к деятельности Общества отнеслись и многие учреждения, оказавшие материальную помощь в организации учительских поездок на Всероссийскую выставку.

За время выставки воспользовались помощью Общества в поиске квартир 4518 учителей и учительниц из разных губерний и областей<sup>30</sup>. На выставку съехались учителя из 80 губерний и областей. Больше всего приехало учителей из Вятской и Пермской губерний – 339 и 314 человек соответственно. Из Нижегородской губернии на выставке присутствовало лишь 245 человек<sup>31</sup>.

Учительские общежития стали не только местом проживания учителей, но и профессиональными центрами, где проходили семинары, «круглые столы», диспуты. В спорах коллег находили разрешения многие профессиональные вопросы.

По окончании выставки многие из посетивших ее учителей возвратились в свои села и деревни со свежим запасом знаний и твердым намерением поделиться приобретенными знаниями. Современники высоко оценили значение этого неформального общения, назвав его первым Всероссийским съездом народных учителей и учительниц. Результатом съезда стало открытие многих учительских обществ по всей России.

«Общество вспомоществования учителям и учительницам Нижегородской губернии» стремилось оказать материальную поддержку учителям в различных формах. Идя навстречу вопиющей нужде народного учителя, оно выдавало ссуды и пособия, предоставляло льготы на лекарства и проезд, дешевые квартиры. Большие средства расходовались на поддержание семейных учителей. Для достижения этой цели Общество развернуло активное сотрудничество с различными учреждениями: министерствами, земствами, городской думой и другими.

Общество учредило библиотеку в Нижнем Новгороде, организовало ряд лекций для сельских учителей, содействовало получению льгот учителями на периодические издания. Именно оно стало объединяющим центром всероссийского учительства во время проведения в Нижнем Новгороде в 1896 году Всероссийской выставки.

Конечно, учительские общества, как бы ни широк был размах их деятельности, какие бы уникальные и самоотверженные личности в них ни трудились, кардинально изменить положение вещей не могли. Нужны были радикальные меры, осуществить которые могло только государство.

Тем не менее, деятельность учительских обществ заслуживает высокой оценки. Именно благодаря им сельский учитель на протяжении нескольких десятилетий мог рассчитывать на материальную помощь и поддержку. Благодаря обществам вспомоществования, народный учитель стал общественным деятелем, выработавшим программу своей миссии, определившим стремления, нашедшие свое продолжение в создании профессионально-политического учительского союза в 1905 году.

#### **Библиография.**

- <sup>1</sup> Чехов Н.В. Народное образование в России с 60-х гг. XIX века. – М., 1912. – С.116.
- <sup>2</sup> Отчет правления Общества взаимного вспомоществования учителям и учительницам Нижегородской губернии за 1913 год. – Н. Новгород. –1914. – С.4.
- <sup>3</sup> Итоги деятельности общества взаимного вспомоществования учителям и учительницам Нижегородской губернии за 10 лет существования его 1894–1904 гг. – Н. Новгород. – 1905. – С.4.
- <sup>4</sup> Там же.
- <sup>5</sup> Отчет правления Общества взаимного вспомоществования учителям и учительницам нижегородской губернии за 1913 год. – Н. Новгород. –1914. – С.7.
- <sup>6</sup> Устав Общества взаимного вспомоществования учителям и учительницам Нижегородской губернии. – Н.Новгород. – 1894. – С.14.
- <sup>7</sup> Отчет правления Общества взаимного вспомоществования учителям и учительницам нижегородской губернии за 1904 – Н. Новгород. –1906. – С.5.
- <sup>8</sup> Итоги деятельности общества взаимного вспомоществования учителям и учительницам Нижегородской губернии за 10 лет существования его 1894–1904 гг. – Н. Новгород. – 1905. – С.45.
- <sup>9</sup> Отчет X очередному собранию членов общества взаимного вспомоществования учителям и учительницам Нижегородской губернии за 1903 год. – Н. Новгород. – 1904. – С.24.
- <sup>10</sup> Итоги деятельности общества взаимного вспомоществования учителям и учительницам Нижегородской губернии за 10 лет существования его 1894–1904 гг. – Н. Новгород. – 1905. – С.9.
- <sup>11</sup> Там же. – С.14.
- <sup>12</sup> Отчет X очередному собранию членов общества взаимного вспомоществования учителям и учительницам Нижегородской губернии за 1903 год. – Н. Новгород. – 1904. – С.10.
- <sup>13</sup> Итоги деятельности общества взаимного вспомоществования учителям и учительницам Нижегородской губернии за 10 лет существования его 1894–1904 гг. – Н. Новгород. – 1905. – С.17.
- <sup>14</sup> Итоги деятельности общества взаимного вспомоществования учителям и учительницам Нижегородской губернии за 10 лет существования его 1894–1904 гг. – Н. Новгород. – 1905. – С.17.
- <sup>15</sup> Там же. – С.18–19.
- <sup>16</sup> Отчет VII очередному собранию членов общества взаимного вспомоществования учителям и учительницам Нижегородской губернии за 1900 год. – Н. Новгород. – 1901. – С.9.
- <sup>17</sup> IV Отчет общества взаимного вспомоществования учителям и учительницам Нижегородской губернии с 1 мая 1896 года по 1 января 1898 года. – Н. Новгород. – 1898. – С.9
- <sup>18</sup> Отчет VII очередному собранию членов общества взаимного вспомоществования учителям и учительницам Нижегородской губернии за 1900 год. – Н. Новгород. – 1901. – С.9.
- <sup>19</sup> Итоги деятельности Общества взаимного вспомоществования учителям и учительницам Нижегородской губернии за 10 лет существования его 1894–1904 гг. – Н. Новгород. – 1905. – С.22.
- <sup>20</sup> Там же. – С.25.
- <sup>21</sup> Отчет правления Общества взаимного вспомоществования учителям и учительницам Нижегородской губернии за 1913 год. – Н. Новгород. – 1914. – С.9.
- <sup>22</sup> Отчет Правления Общества взаимного вспомоществования учителям и учительницам Нижегородской губернии за 1904 год. – Н. Новгород. – 1906. – С.20.
- <sup>23</sup> Итоги деятельности Общества взаимного вспомоществования учителям и учительницам Нижегородской губернии за 10 лет существования его 1894–1904 гг. – Н. Новгород. – 1905. – С.36.
- <sup>24</sup> Там же. – С.37.
- <sup>25</sup> Отчет правления Общества взаимного вспомоществования учителям и учительницам нижегородской губернии за 1913 год. – Н. Новгород. – 1914. – С.5.
- <sup>26</sup> Итоги деятельности Общества взаимного вспомоществования учителям и учительницам Нижегородской губернии за 10 лет существования его 1894–1904 гг. – Н. Новгород. – 1905. – С.32.
- <sup>27</sup> Отчет Правления Общества взаимного вспомоществования учителям и учительницам Нижегородской губернии за 1904 год. – Н. Новгород. – 1906. – С.15.
- <sup>28</sup> IV отчет Общества взаимного вспомоществования учителям и учительницам Нижегородской губернии с 1 мая 1896 года по 1 января 1898 года. – Н. Новгород. – 1898. – С.11.

<sup>29</sup> Отчет Правления Общества взаимного вспомоществования учителям и учительницам Нижегородской губернии за 1904 год. – Н. Новгород. – 1906. – С.4.

<sup>30</sup> Доклад ревизионной комиссии о деятельности выставочной комиссии при обществе взаимного вспомоществования учителям и учительницам Нижегородской губернии. // Отчет общества взаимного вспомоществования учителям и учительницам Нижегородской губернии с 1 мая 1896 года по 1 января 1898 года. – Н. Новгород. – 1898. – С.81.

<sup>31</sup> Отчет правления Общества взаимного вспомоществования учителям и учительницам Нижегородской губернии за 1913 год. – Н. Новгород. –1914. – С.7.

┌    ┌    ┌    ┌    ┌    ┌    ┌    ┌    ┌    ┌    ┌    ┌    ┌    ┌

**Кардынова М.М.**  
**НГПУ, аспирант**

## **НИЖЕГОРОДСКИЙ ТЕАТР В КОНТЕКСТЕ ОБЩЕСТВЕННОЙ ЖИЗНИ ПРОВИНЦИИ НАЧАЛА XX ВЕКА**

В начале XX века нижегородская сцена оказалась вовлеченной в бурный поток тех событий, которые происходили в стране. Будучи органической частью культурной и общественной жизни, театр жил её конфликтами и противоречиями и изменялся вместе с нею. Он отражал общественное сознание и сам оказывал на него действенное влияние. Поэтому не удивительно, что нижегородский театр становится своеобразным местом идеологических сражений накануне первой русской революции. Это, прежде всего, выразилось в широком распространении таких специфических форм протеста как разбрасывание листовок в зрительном зале, митингах и манифестациях во время театральных представлений, сборе денежных средств во время концертов и спектаклей, которые, несмотря на меры полицейского надзора, пополняли фонды революционных организаций.

Важным условием для проведения форм протеста в театре являлась конкретная общественно-политическая обстановка, и, в частности настроение той аудитории, среди которой намечалось проводить манифестацию. Как правило, они происходили в дни, когда в стране начинались митинги, забастовки и т.д. Демократически настроенные круги общества ловили любой намек на волнующие события и шли в театр искать ответы на многие актуальные вопросы современности. Нижегородский зритель был в эту пору особенно чуток к малейшим проявлениям свободолобивой мысли, к любому намеку на события, бушевавшие за стенами театра.

Политические манифестации устраивались и во времена проведения юбилеев классиков и современных в то время прогрессивных драматургов. Так, например, когда в 1902 году в стране стали готовиться к 50-летней годовщине со дня смерти Гоголя, несмотря на то, что правительство, опасаясь возможных «беспорядков» разослало специальные полицейские предписания, сразу же после юбилея большевистская «Искра» подробно сообщила о тщательно подготовленной и с большим размахом проведенной политической манифестации с листовками и лозунгами во время гоголевских торжеств в Нижегородском городском театре 15 февраля 1902 года. « 15-го вечером –сообщала «Искра», - в театре состоялось чествование Гоголя... Начался апофеоз – внимание всех было обращено на сцену. В тот момент, когда... хор запел «славу»; вдруг с разных сторон взвились листовки – прокламации... Публика тотчас бросилась их подбирать, ловила, хватала, читала». Из этого следует, что общественный подъем накануне первой русской революции стимулировал обращение нижегородского театра к современной социальной проблематике, к новым драматическим конфликтам, то есть был необходим новый репертуар, который бы отвечал насущным проблемам, происходившим в стране.

Нижегородцев в начале XX века уже не удовлетворяли пьесы, где прославлялась теория малых дел, так популярная во второй половине XIX века: « Пьеса А.И. Сумбатова «Ириновская община» хорошо знакома театральной публике. Обыкновенно это – живо и сценично написанные картины...с ярко обрисованными типами и с маленькой идеей,

простой и ясной, взятой из прописей ходячей миром, личной или общественной... Автор пытается воскресить старую теорию маленьких дел и этим... заранее подрезаются крылья всяких мечтаний о лучших общественных отношениях, уничтожаются порывы к осуществлению этих мечтаний...»<sup>1</sup>. Зрителя привлекают произведения Шиллера, Гауптмана, которые наиболее ярко отзывались на то, чем жило, что волновало широкие общественные круги. Именно пьесы вышеназванных авторов собирали полные залы. Подтверждение этому находим в отзывах местной прессы: « «Разбойники» Шиллера привлекли вчера в городской театр массу учащейся молодёжи и спектакль был превращен ею в ряд сплошных оваций по адресу артистов. Трудно было определить, что более интересно: игра артистов или настроение битком набитого зрительного зала»<sup>2</sup>; «Как картины жизни, драма Гауптмана «Перед восходом солнца» своим беспощадным реализмом превосходит, все, что было им написано. Слишком щепетильной публики некоторые сцены кажутся чересчур откровенными и грубыми. Но это не отнимает от них их правдивости. Театр был полон»<sup>3</sup>.

Большой популярностью у нижегородцев пользовались пьесы М.Горького «Мещане», «На дне». Общественно-политический резонанс этих спектаклей на нижегородской сцене был огромным. Эти постановки захватывали, волновали зрителя необычайно близкими, подчас внешне сдержанными, непримиримыми конфликтами. Вопросы, над решением которых бились и страдали герои горьковских пьес, были жизненно важными, «больными» вопросами времени. Хотя театр и не раскрывал полностью всей публицистической остроты и политической целеустремленности горьковских пьес, однако одна важнейшая тема – тема обличения, мещанства, как социального явления звучала в спектаклях очень сильно. Поэтому нередко во время горьковских спектаклей начинались обращения к зрителю с призывом борьбы с самодержавием. Этот призыв был как бы логическим развитием идей произведений Горького. Демонстрации, начинавшиеся на горьковских спектаклях, как правило, перерастали в крупные волнения на улицах. Другими словами, горьковские спектакли были серьезным фактором политической жизни Нижнего Новгорода. Они помогали росту самосознания общества, вносили весомый вклад в процесс развития русского провинциального театра и общественного движения. Из этого видно, какое первостепенное значение для особенно эффективного результата манифестации имело содержание исполняемой в этот день пьесы, а также имя автора, его роль в культурной и общественной жизни страны.

В годы первой русской революции в политической жизни Нижнего Новгорода, как и всей страны, происходят крупные события, повлекшие за собой более строгую дифференциацию общественных слоев и их интересов. Эти события нашли отражения в репертуаре нижегородского театра, который пополняется пьесами, отвечающими новому настроению зрителя. Наряду с пьесами М.Горького успехом пользовались произведения Ибсена «Строитель Сольнес» поставленная во время гастролей В.Ф. Комиссаржевской. Корреспондент «Нижегородского листка» отмечал: « «Строитель Сольнес» - одна из наиболее глубоких драм одного из самых глубоких писателей – Ибсена. Можно сказать, что пьеса эта даже чересчур пестрит идеями, их так много и так глубоки они, что зрителю, незнакомому хорошо с пьесой раньше, трудно и уследить за ними... Лет 10 назад пьеса эта на нашей русской сцене осталась бы совершенно непонятной. Теперь мы уже больше привыкли к пониманию таких пьес, и она смотрится с удовольствием»<sup>4</sup>.

Другая пьеса Ибсена «Приведение» ранее запрещенная цензурой также пользовалась популярностью среди нижегородцев, так как «резко обличала общественное лицемерие, при чем критика последнего расширяясь, переходит в критику всего нашего общественного строя... Теоретиком лжи является в пьесе пастор Мандерс, который считает нужным поддерживать ложь якобы в интересах общества, хотя он человек честный и искренний, не утрачивает всякого чувства правды... В новой жизни живут призраки старой, прошедшей жизни, которые поддерживаются общественным лицемерием»<sup>5</sup>.

Привлекали зрителей также пьесы, где иллюстрировался рабочий вопрос. Например, «Недруги» Е.Карпова была интересна, по мнению театрального критика «Нижегородского

листка» А. Умского тем, что показывала «на сцене два мира: мир хозяев – эксплуататоров и рабочих, враждебно настроенных друг к другу»<sup>6</sup>.

После поражения декабрьского восстания в Москве революционная волна пошла на убыль. Часть интеллигенции была охвачена тревогой и смятением. Радикальные настроения сменились скепсисом и разочарованием. Общественно-политический кризис резко понизил интерес к социальному содержанию искусства. В нижегородском театре второй половины 900-х годов следствием реакции явилось измельчание репертуара, в котором много места стала занимать развлекательная и бульварно-обывательская драматургия. Например, наиболее популярными пьесами в 1914 году были «Ревность» Арцыбашева, поставленная 13 раз и делавшая всегда полный сбор и «Царь Эдип», прошедший 10 раз.

Однако это не значит, что всех нижегородских зрителей устраивал такой репертуар. Как справедливо отмечал критик Н.Станский: « В скачке репертуара характерно одно явление – успех «Грозы» Островского. Два хороших сбора дала она. Вот ещё одно лишнее доказательство того, что классика не устарела и что новинка не каждая заменит старого писателя»<sup>7</sup>.

С начала первой мировой войны театр откликается на происходящие события. Сезон 1914-1915 годов антрепренер А.А. Сумароков открывает патриотической пьесой «Козьма Минин-Сухорук. Пресса по этому поводу писала: «Поставленный под влиянием грозных событий великой войны, рожденный в кругу мыслей, навеянных опять-таки войной, первый спектакль сезона дает возможность предсказать путь по которому пойдет наш театр в течение настоящего сезона... И этот путь – отражение войны на сцене во всех видах. По этому пути пошли театры других городов, на эту дорогу вступил и наш театр...»<sup>8</sup> Весь чистый сбор от этого спектакля был перечислен в пользу больных и раненых воинов. В последующие дни сезона антрепренер также старался ставить патриотические пьесы и пьесы батального характера, которые соответствовали бы настроению общества. Среди пьес, отражавших события первой мировой войны наибольший интерес у нижегородцев вызвали: «Король, закон и свобода» Л.Андреева, «Иго войны» Вознесенского, «Граф де Ризоор» Сарду, «Старый закал» Сумбатова. Неожиданно популярной сделалась ни чем не примечательная драма М. Кирьякова «Сестра милосердия». Данная пьеса «встретила самый восторженный прием...», повышенная чувствительность, подогретая отдельными репликами в патриотическом духе, вызывала исполнение национальных гимнов, не раз повторенных... В начале сезона, когда пьесы на злободневные сюжеты шли довольно часто, они оставляли зрителя холодными... а «Сестра милосердия» видимо нашла свою публику и своего зрителя»<sup>9</sup>.

Однако местная критика отмечала, что ни одна пьеса, написанная на тему современной войны, не удовлетворяет даже самым скромным художественным требованиям. «Никому из драматургов не удалось превратить отзвуки живой современности в яркие образы. Дальше инсценированного газетного фельетона не шло дело в злободневных военных пьесах»<sup>10</sup>

Отсутствие пьес, где наиболее ярко проявлялись события первой мировой войны, привели к тому, что среди нижегородцев стал наблюдаться упадок интереса зрителей к патриотическим пьесам. С 1915 года произведения «военной тематики» все реже ставятся на сцене нижегородского театра. В это время репертуар отмечается наибольшей пестротой. Пресса подчеркивала: «... За 12 дней прошло не мало пьес... Про пестроту репертуара не будем говорить... «Фёдор Иоаннович» чередуется с «Маленькой шоколадницей», эта последняя с лермонтовским «Маскарадом», «Все благо»...»<sup>11</sup>.

Последний сезон (1914-1915 годы) оказался небывалым по материальному успеху и исключительно слабым с точки зрения репертуара и организации театрального дела. Преобладали пьесы обывательские, где во главе угла стояла проблема «пола»: «Закон дикаря», «Ревность» Арцыбашева, «Актриса Ларина» Ал. Вознесенского, «Душа, тело и платье» Оленина, «Звериное» С.Гарина и др. Такой репертуар нижегородского театра объясняется тем, что среди нижегородской публике преобладало стремление отгородиться от

тягот повседневной жизни. Вследствие чего большой популярностью стали пользоваться водевили, мелодрамы. Это говорило не только об ухудшении вкусов зрителя, а скорее о том, что нижегородцы устали от проблем обыденной действительности и хотели увидеть на сцене более красивую и лучшую жизнь. Зритель тяготел к спектаклям «не из жизни». При чем этот интерес проявлял не только простой серый обыватель, но и наиболее интеллигентные круги общества, уставшие от драм реальной жизни. Таким образом, с 1915 года у большинства нижегородской публики начинает преобладать мнение, что театр должен давать только эстетическое наслаждение и развлечение.

Таким образом, в начале XX века нижегородский театр не только отражал общественную жизнь, он сам опираясь, на репертуар вырабатывал свои общественно моральные нормы и критерии, констатировал то, чего не доставало в обществе, выдвигал новые нравственные проблемы, развивал гражданские чувства людей, сыграв при этом существенную роль в художественном и идейном развитии театральной культуры провинции, наглядно показав, какое громадное значение в общественной жизни может иметь сценическое искусство.

#### **Библиография.**

- <sup>1</sup> С.П. «Ириновская община» комедия кн. А.И. Сумбатова // Нижегородский листок, 1901, №320, с.2
- <sup>2</sup> Г. Театр и музыка // Нижегородский листок, 1901, №303, с.3
- <sup>3</sup> И. Театр и музыка // Нижегородский листок, 1901, №308, с.2
- <sup>4</sup> А. Ун-ский Гастроли В.Ф. Комиссаржевской // Нижегородский листок, 1905, №117, с.2
- <sup>5</sup> А.У. Городской театр «Приведения» Ибсена // Нижегородский листок, 1907, №246, с.3
- <sup>6</sup> А. Ум-ский Городской театр «Недрузи» Е. Карпова // Нижегородский листок, 1907, №38, с.3
- <sup>7</sup> Н. Станский Около театра // Нижегородский листок, 1914, №39, с.3
- <sup>8</sup> Н. Станский Городской театр. Открытие сезона // Нижегородский листок, 1914, №269, с.3
- <sup>9</sup> Городской театр. «Сестра милосердия» драма М. Кирьякова // Нижегородский листок, 1914, №355, с.3
- <sup>10</sup> Н. Станский Городской театр. Гастроль Мамонта Дальского «Позор Германии» // Нижегородский листок, 1915, №71, с.3
- <sup>11</sup> Н. Станский Около театра // Нижегородский листок, 1915, № 280, с.3

┌     ┌     ┌     ┌     ┌     ┌     ┌     ┌     ┌     ┌     ┌     ┌     ┌     ┌

**Кайнова Е. В.**

**ВВАГС, преподаватель**

## **КАДРОВОЕ ОБЕСПЕЧЕНИЕ АППАРАТА НИЖЕГОРОДСКОГО ГУБЕРНСКОГО ПРАВЛЕНИЯ В 1880-х - ПЕРВОЙ ПОЛОВИНЕ 1890-х гг.**

Проблема исследования аппарата местного государственного управления вызывает в настоящее время стойкий интерес со стороны профессиональных историков, публицистов и широкой общественности. Современные изыскания по данной тематике базируются на традициях, заложенных дореволюционными историками права. Труды А.Д. Градовского, И.М. Страховского, Н.М. Коркунова, И.А. Блинова, С.А. Корфа<sup>1</sup> и др. в рамках историко-юридического подхода давали подробный анализ нормативной базы структуры, функций и направлений деятельности, современных им институтов государственной власти на губернском уровне. Возрождение внимания к истории местных административных учреждений в 60-е – 70-е гг. XX столетия связано, прежде всего, с работами Н.П.Ерошкина и его школы. Особенный интерес для изучения аппарата губернского управления представляет его курс истории государственных учреждений дореволюционной России<sup>2</sup>. Н.П. Ерошкин дал характеристику места губернских учреждений в вертикали государственной власти, а так же охарактеризовал их ведомственные, зависящие от ведущего министерства, черты. Большую значимость в изучении системы государственного управления России пореформенного периода имели труды П.А.Зайончковского<sup>3</sup>. В современной отечественной историографии возрастает интерес к различным аспектам государственного управления губернского уровня. Появляются работы, непосредственно посвященные изучению таких органов губернского управления, как канцелярия губернатора и губернское правление<sup>4</sup>.

Авторы рассматривают историю становления органов губернского управления, их структуру, функции, направления деятельности, реже кадровый состав. Необходимо так же отметить устойчивый интерес к региональной проблематике истории России в пореформенный период. Нижегородскими авторами были затронуты различные аспекты исторического развития Нижегородской губернии<sup>5</sup>. Но в целом история Нижегородской губернской администрации специально рассмотрению не подвергалась<sup>6</sup>.

Представляется важной, а в чем-то определяющей, проблема анализа аппарата Нижегородского губернского правления, в особенности его личного состава. Нижегородское губернное правление было учреждено 12 декабря 1776 г. указом «О новом разделении государства на губернии»<sup>7</sup> в соответствии с положениями реформы 1775 г. Губернское правление, трактовавшееся законодателем как «высшее в губернии место», являлось коллегиальным органом, посредством которого губернатор должен был осуществлять управление губернией. Губернское правление не только проводило в жизнь управленческие решения губернатора, но и должно было принимать участие в их выработке и принятии, то есть выполнять совещательные функции.

Нижегородское губернное правление к последней четверти XIX в. состояло из общего присутствия и канцелярии<sup>8</sup>. Общее присутствие осуществляло свою деятельность под председательством губернатора и состояло из «членов общего присутствия»: вице – губернатора, советников, губернского врачебного инспектора, губернского инженера, губернского архитектора, асессора. В составе губернского правления очень значимой была фигура Нижегородского вице-губернатора, который являлся старшим членом губернского правления. Вице-губернатор курировал переписку самого губернского правления и служащих в нем лиц, касающуюся хозяйственных дел, порядка начисления жалования, составления отчетности (денежной и по делопроизводству), выдачу различных свидетельств чиновникам правления и т.п. Он так же отвечал за исполнение законных предписаний или требований разных мест и лиц, обнародование вновь изданных законов, указов и других высочайших повелений в «Губернских ведомостях». В его компетенцию входил и контроль за исполнением судебных решений (например, о высылке в Сибирь неспособных к работам арестантов, о размещении возвращаемых из Сибири). Вице-губернатор отвечал за выдачу копий с актов, документов и постановлений; определение, увольнение, перемещение, отпуска канцелярских служащих, как губернского правления, так и подведомственных ему мест<sup>9</sup>. Некоторые исследователи, исходя из широты полномочий вице-губернатора, называют его «фактическим руководителем аппарата губернского правления»<sup>10</sup>. Нижегородский Вице-губернатор, советники и асессор участвовали в заседаниях губернского правления по всем делам. По делам, касающимся охраны общественного здоровья, например, для выработки мероприятий по прекращению эпидемий и эпизоотий, в общее присутствие приглашались, по усмотрению губернатора, губернский и уездные предводители дворянства, председатель казенной палаты, управляющие палатой государственных имуществ и удельной конторой, председатель губернской земской управы, полицмейстер, городской голова, хирург, акушер, священнослужители. Врачебный инспектор и губернский инженер, каждый в своей сфере деятельности, осуществляли в губернии общий надзор и вели наблюдение за делопроизводством в качестве начальников отделений. Нижегородское губернное правление имело типографию, регистратуру, архив, чертежное отделение. Так же при губернском правлении состояли чиновники по счетной и экзекуторской части, а так же губернский землемер. Порядок определения на службу чиновников губернского правления был следующим: члены губернского правления (каждый по своему предмету ведения) избирали кандидатов по представлению вице-губернатора. В последствии кандидатуры утверждались начальником губернии.

Дела, принимавшиеся к производству Нижегородским губернским правлением подразделялись на судебные и административные<sup>11</sup>. К судебным делам относились дела по взяточничеству должностных лиц, подчиненных губернскому правлению; по вопросам о подсудности, по наложению административных взысканий; по отрешению от должности; по

жалобам на медлительность дело- и судопроизводства. Судебные дела решались коллегиально - постановлением присутствия губернского правления по большинству голосов. Административные дела разделялись на две категории: первого и второго разрядов. К первому разряду относились дела по распоряжениям губернского правления, которые ограничивали права физических лиц (например, опекунство). Ко второму разряду относились дела по государственному или общественному интересу (например, по аренде государственных угодий), а так же документы, которые губернатор назначал к рассмотрению в общем губернском присутствии. Административные дела второго разряда решались губернатором или вице-губернатором, в зависимости от важности дела<sup>12</sup>. Губернатором выносились решения по службе чиновников и лиц, служащих на выборных должностях (например, увольнение, представление к чинам, наградам, званиям отличия, пенсиям, пособиям и пр.); по вопросам, связанным с открытием фабрик и типографий; надзором за рынками, трактирами, тюрьмами, торговлей книгами. Вице-губернатором принимались решения по делопроизводству губернского правления, исполнению законных предписаний различных органов, осуществлению кадрового учета в губернском присутствии и подчиненных ему учреждениях. Если губернатор не соглашался с мнением присутствия, то он имел право высказать свою точку зрения по решению конкретного дела. По административным делам распоряжения губернатора в обязательном порядке принимались к исполнению. По судебным делам мнение губернатора было решающим, но несогласные с ним члены правления имели право в течение семи дней подать апелляционное заявление министру внутренних дел.

Канцелярия Нижегородского губернского правления состояла из пяти отделений: 1, 2 и 3, называемых распорядительными, строительного и врачебного<sup>13</sup>. Так как Нижегородское губернское правление принадлежало к 1-му разряду, в нем полагалось вести делопроизводство по 8 столам<sup>14</sup>. В распорядительное отделение канцелярии входило пять столов<sup>15</sup>. Стол 1 (арестантский) вел дела по лицам, которые подвергались наказанию в административном порядке или состояли под надзором полиции. Так же в нем решались дела по надзору за исполнением законов и распоряжений правительства; за процессом уголовного и гражданского судопроизводства, рассмотрению служебных действий должностных лиц. Стол 2 (контрольный) вел дела по ликвидации нищенства, бродяжничества, поимке беглых преступников; по обеспечению арестантов предметами первой необходимости, производил учет арестантов в нижегородской центральной пересыльной тюрьме и уездных тюрьмах; по приему иностранцев в российское подданство и переходу в православие. Стол 3 (хозяйственный) осуществлял дела по переписке с министерством внутренних дел касательно финансовой отчетности губернских учреждений, финансирования губернских органов управления. Стол 4 (недоимочный) вел дела по взысканию государственных податей, окладных сборов, торговых пошлин, по учету недоимок в губернии; по разъяснению низшим учреждениям губернии нормативных актов по налогообложению. Стол 5 (распорядительный), в котором велись дела по устройству городов, организации пожарной службы и караулов, по сбору статистических материалов, переписка на предмет строительства зданий религиозного и социального назначений, по рассмотрению уставов юридических лиц.

Рассмотрим кадровый состав Нижегородского губернского правления с 1882 по 1895 гг. Нижегородский губернатор Николай Михайлович Баранов, являвшийся председателем губернского правления, бесменно находился на посту начальника губернии с 31 августа 1882 г по 16 мая 1897 г. Заступив на должность в чине генерал-майора по ведомству пешей полевой артиллерии, Н. М. Баранов в 1893 г был произведен в чин генерал-лейтенанта. За годы пребывания Нижегородским губернатором, Н. М. Баранов был награжден орденами: Св. Анны 1 ст., Св. Владимира 2 ст., Белого Орла, орденом Золотой Звезды Эмира Бухарского, Австрийским орденом Железной Короны. Нижегородский губернатор получал годовое содержание в размере 12000 руб.<sup>16</sup>.

На должности вице-губернатора Нижегородской губернии 1880-середины 1890-х гг.



находились следующие лица. До 24 ноября 1883 г вице-губернатором являлся статский советник в звании камер-юнкера Евгений Александрович Куровский<sup>17</sup>. С 24 ноября 1883 по 6 июня 1892 гг. в должности вице-губернатора пребывал Петр Васильевич Неклюдов, который за эти годы продвинулся от надворного советника до действительного статского советника. Неклюдов П.В. имел ордена Св. Владимира 3 и 4 ст., Св. Анны 2 ст., Персидский орден Льва и Солнца, а так же бронзовую медаль в память войны 1877 – 1878 гг. П.В. Неклюдов был отмечен знаками Красного Креста и за введение гражданского управления в Болгарии. В год содержание вице-губернатора П.В. Неклюдова составляло 3000 руб., из которых 1500 руб. приходилось на жалование и 1500 на столовые деньги<sup>18</sup>. 6 июня 1892 г вице-губернатором нижегородской губернии был назначен действительный статский советник Анатолий Ильич Чайковский. Был награжден следующими орденами: Станислава 1 ст., Св. Владимира 3 ст., Св. Анны 2 ст., Персидским орденом Льва и Солнца. Его содержание так же слагалось из жалования и столовых денег и составляло 3000 руб.<sup>19</sup>. Должность вице-губернатора соответствовала V классу в штатном расписании Министерства Внутренних дел<sup>20</sup>. Таким образом, в рассматриваемый период табельный чин Нижегородских вице-губернаторов либо соответствовал классу должности (Е.А. Куровский), либо был выше (П.В. Неклюдов и А.И. Чайковский).

Обратимся к кадровому составу распорядительного отделения Нижегородского губернского правления<sup>21</sup>. Бессменным старшим советником правления с 1882 по 1895 гг. являлся В.И. Парфенов. За 13 лет он продвинулся от чина коллежского советника до статского советника. Должность советника за этот период замещали: И.А. Богоявленский (6 лет), А.П. Бронский (3 года), Н.П. Соболев (5 лет). Секретарями губернского правления являлись: И.И. Валединский, К.М. Эппингер, В.В.Иванов, В.М. Воронович, Н.Н. Гюббенет – по 1 году, А.А. Дадиан (4 года). С 1886 по 1888 гг. должность оставалась вакантной. На должности счетного чиновника поочередно находились: А.Ф. Царевский (3 года), Е.П. Введенский (8 лет), Н.И. Соколовский (3 года). Делопроизводство 1 стола вели: В.С. Псальтов (10 лет) и Н.С. Троицкий (4 года). Делопроизводителем 2 стола весь указанный промежуток времени был Н.А. Прудентов. 3 стол управлялся В.П. Серебровским (3 года), Булатовым (3 года), 2 года - П.И. Ивановым. 5 лет должность была вакантна. Должность делопроизводителя 4 стола замещали: А.А. Невский (2 года), Н.П. Булатов (1 год), В.П. Серебровский (11 лет). Дела 5 стола вели: В.В.Иванов (1 год), П.Н. Дмитриев (4 года), А.А. Невский (8 лет). На должности счетного чиновника поочередно находились: А.Ф. Царевский (3 года), Е.П. Введенский (8 лет), Н.И. Соколовский (3 года). Начальник газетного стола являлся так же смотрителем губернской типографии и редактором официальной части «Губернских ведомостей». За указанный период на этой должности находились А.Н. Вяткин (4 года) и Г.П. Демьянов (10 лет). Помощниками начальника газетного стола поочередно являлись Е.П. Введенский в течение 3-х лет, Н.И.Соколовский – 8-и лет, А.А. Касаткин – 3-х лет. Регистратором канцелярии губернского правления бессменно с 1882 по 1895 гг. был И.И. Сотиров. Его помощники – Е.В. Филиппов (4 года) и И.Д. Виноградов (4 года). На протяжении 5 лет должность помощника регистратора была не занята. Архивом губернского правления с 1882 по 1895 гг. заведовал Я.В. Троицкий. Помощниками архивариуса были П.А. Дикушин, И.П. Сахаровский (по 1 году) и в течение 12-и лет - Ф.П. Садовский. Врачебным отделением в должности губернского врачебного инспектора руководили В.П. Старков (5 лет) и И.С. Ершов (9 лет). В должности помощника врачебного инспектора состояли Н.И. Васильев (8 лет) и Д.Ф. Решетилло (5 лет). Делопроизводством врачебного отделения ведали А.И. Траянов (1 год), Н.И. Соколовский (2 года), И.В. Григорович (3 года), Н.Н. Милорадовский (8 лет). Помощниками делопроизводителя по 1 году состояли Н.И. Соколовский и М.В. Апраксин. Н.И. Милорадовский занимал эту должность 4 года. С 1888 года по 1895 должность оставалась вакантной. Н.И. Кольберг с 1884 по 1895 гг. являлся штатным провизором губернского правления. Данные о замещении должности старшего губернского ветеринарного врача имеются за период с 1882 по 1887 гг. Ее замещали в течение 1 года Н.И. Варсобин и А.П. Кашкадамов в течение 4 лет. В 1895 г. должность

исполнял К.В. Мэль. Строительное отделение поочередно возглавляли губернские инженеры А.В. Бышевский (8 лет) и В.Н. Брюхатов (4 года). В 1895 г. на этой должности находился Н.П. Иванов. А.Р. Станкевич на протяжении 7 лет, Н.П. Иванов – 1 года, В.Э. Стоке – 6 лет были младшими инженерами строительного отделения губернской канцелярии. Должность губернского архитектора в 1882г. принадлежала Н.Б. Фельдту, затем в течение 3 лет - М.В. Айвазову, В.Н. Брюхатову - 4 года и А.Р. Станкевичу - 5 лет. Младшим архитектором в указанные годы был А.К. Никитин. Губернским механиком в этот период являлся Н.И. Кольберг. Должность делопроизводителя строительного отделения с 1882 по 1895 гг. исправлял А.П. Воскресенский. Должность губернского землемера в составе чиновников чертежного отделения принадлежала в течение 8 лет М.И. Засуховскому, затем 1 год М.А. Иванову, далее 3 года ее замещал М.В. Любимов. Первым помощником губернского землемера 5 лет являлся Н.П. Сысин. М.А. Иванов пробыл на этой должности 3 года, Н.П. Рудин – 5 лет. Вторыми помощниками губернского землемера состояли М.А. Иванов (5 лет) и Н.М. Морозов (3 года). Делопроизводителем чертежного отделения в 1882 г. был В.В. Иванов, а с 1883 по 1895 гг. им являлся И.Ф. Веселовский.

Таким образом, можно отметить, что в составе губернского правления одновременно насчитывалось от 33 до 38 чиновников, замещавших в итоге 38 должностей. Всего за исследуемый период в губернском правлении работало 60 чиновников. Из них 9 человек состояли на одной должности в течение всего исследуемого периода, 6 человек, переходя на различные должности в рамках структуры губернского правления, прослужили от 6 до 13 лет. Средний срок службы чиновника Нижегородского губернского правления составлял 7 лет. В основном губернское правление было представлено чиновниками XIV – VIII классов. Их количество составляло 32 человека, то есть 53%. Как правило, возможностью для получения более высоких чинов в структуре Нижегородского губернского правления, обладали лица, находящиеся на должностях старшего советника, советника, секретаря, губернских инженера, архитектора, врача, а так же младших инженера, архитектора и помощника губернского врача (должности VIII – V классов). Число служащих губернской канцелярии, не имевших чина на момент вступления в должность и не продвинувшихся по служебной и табельной лестнице, составляло 6 человек, т.е. 10 %. Чиновников, находившихся весь срок службы на одной должности в одном чине, было 4 человека (7 %). Эта ситуация касалась, в основном, лиц, замещавших должности делопроизводителей и губернского механика, то есть чиновников X – XIV классов. Чиновники, находившиеся на должностях V и VI классов (старший советник губернского правления, советник, губернский инженер и его помощник, губернский землемер, губернский врачебный инспектор, губернский архитектор и губернский землемер) получали жалование от 1400 до 1800 руб. в год вне зависимости от различного положения в табели о рангах. Чиновники на должностях VIII – X классов (начальник газетного стола, делопроизводители, секретарь, регистратор, архивариус и их помощники) имели жалование от 400 до 750 руб. Должностные оклады чиновников XII класса составляли 400 руб.

Анализ вышеизложенных данных позволяет сделать вывод об относительной стабильности кадрового состава Нижегородского губернского правления. Квалификация служащих губернского правления представляется достаточно высокой, так как 90 % из них имели классный чин. Таким образом, аппарат чиновников губернского правления, являясь достаточно объемной структурой, представлял собой устойчивую и слаженную систему, позволявшую решать поставленные перед губернским правлением задачи.

#### **ПРИМЕЧАНИЯ.**

<sup>1</sup> См.: Градовский А. Д. История местного управления в России. Собр. соч. Т.2– СПб., 1899; Страховский И.М. Губернское устройство // Журнал Министерства Юстиции. 1913. № 7. С.28 – 92. №8. С.70 – 120; №. С.122 – 171. Коркунов Н.М. Русское государственное право. 6-е изд.: В 2 т.- СПб,1908; Корф С.А. Очерк исторического развития губернаторской должности в России // Вестник права. 1901. № 9. С.130 – 148; Блинов И. Губернаторы: Историко-юридический очерк. - СПб, 1905 и др.

<sup>2</sup> См.: Ерошкин Н.П. История государственных учреждений дореволюционной России. 2-е изд., исправл. и доп. м.: Высш. шк., 1968

- <sup>3</sup> См.: Зайончковский П. А. Российское самодержавие в конце XIX столетия. – М., 1970; Зайончковский П. А. Правительственный аппарат самодержавной России в XIX веке. – М., 1978.
- <sup>4</sup> См.: Богатырева О.Н. Губернская администрация и земское самоуправление. Вторая половина XIX – начало XX века // Вопросы истории. – 2004. № 8. С.99 – 112; Любичанковский С.В. Губернское правление в системе губернаторской власти в последнее десятилетие существования Российской империи (на материалах Урала). – Екатеринбург, 2003; Шумилов М.М. Губернаторские канцелярии и губернские правления в России 50-х – 80-х гг. XIX в. // Проблемы социально-экономической и политической истории XIX – XX века. – СПб., 1999. С.187-200; Павлова Г.В. Воронежская губернская администрация ( губернское правление и канцелярия губернатора) в 60-х гг. XIX – начале XX вв.: Дис... канд. ист. наук.-М,2003 и др.
- <sup>5</sup> См.: Архангельский С. И. Очерки по истории промышленного пролетариата Нижнего Новгорода и Нижегородской области XVII – XIX вв. – Горький,1950; Богородицкая Н.А. Нижегородская ярмарка: Исторический очерк. – Н. Новгород, 1991; Нижегородский край. Хрестоматия. (История в документах с древнейших времен до 1917 года) / Сост. Н.Ф. Филатов. – Арзамас,2001; Филатов Н.Ф. Нижний Новгород: Архитектура XIV – нач. XX вв. – Н. Новгород,1994; Каждый род знаменит и славен.: Из истории Нижегородского предпринимательства XVII – нач. XX вв. / Науч. ред. Н.Ф. Филатов – Н. Новгород, 1999; Информационный бюллетень № 3. Нижегородский регион в истории российской государственности. / Отв. ред. В.П. Макарихин- Н. Новгород, 1994; Смирнов Д.Н. Нижегородская старина. – Н. Новгород, 1995; Макаров И.А. Губернаторы и полицмейстеры. – Н. Новгород,2005; Селезнев Ф.А. Первые лица Нижегородской губернии XVIII – XX вв. – Н. Новгород,2005; Халин А.А. Система путей сообщения Нижегородского Поволжья и ее роль в социально-экономическом развитии региона (30 – 90-е гг. XIX в.): Монография. – Н. Новгород, 2005 и др.
- <sup>6</sup> Автором настоящей статьи различные аспекты истории аппарата управления Нижегородской губернии указанного периода были изложены в некоторых публикациях. См., н-р: Характеристика деятельности Нижегородской губернской администрации 1881 – 1890-х гг. (По материалам Центрального Архива Нижегородской Области)//Тезисы докладов и выступлений 8-й Нижегородской сессии молодых ученых. 20-24 октября 2003 г – Н. Новгород, 2004 г; Эволюция губернского управления в 80 – 90-е гг. XIX в. (на материалах Нижегородской губернии)//Материалы научно-практической конференции «Российское право в период социальных реформ». 21-22 ноября 2003 г.– Н. Новгород, 2004 г; К портрету администратора эпохи Александра III: Нижегородский губернатор Н. М. Баранов (по новым источникам)Материалы V Всероссийской научной конференции «История России XIX – XX вв.: историография, новые источники».28-29 октября 2004 г. – Н. Новгород, 2005 г.
- <sup>7</sup> См.: ПСЗРИ. Т.25. № 17634.
- <sup>8</sup> См.: Сборник циркуляров и распоряжений министерства внутренних дел с 1858 по 1894 гг./Москва,1894.-С.53.
- <sup>9</sup> См.: там же. - С.56.
- <sup>10</sup> Любичанковский С.В. Указ. соч. -С.92.
- <sup>11</sup> См.: там же. – С. 54 – 55.
- <sup>12</sup> См.: Российский Государственный Исторический Архив (далее – РГИА). Ф. 1284. Оп. 45. Д. 112. Л. 67.
- <sup>13</sup> См.: Сборник циркуляров и распоряжений... - С.58.
- <sup>14</sup> «Губернские правления , по количеству производимых у них дел делятся на 3 разряда. К 1-му разряду принадлежат 17 Губернских Правлений из 10 и более уездов. С народонаселением, превышающим 1 мил, и имеющих при том арестантские роты гражданского ведомства.. Сюда принадлежат Губернские Правления: Воронежское, Владимирское, Вятское, Казанское, Костромское, Курское, Нижегородское, Орловское, Пермское, полтавское, Рязанское, Саратовское, Смоленское, Тверское, Тульское, Харьковское и Черниговское.» См.: там же. - С. 61.
- <sup>15</sup> См.: там же – С.59.
- <sup>16</sup> См.: РГИА. Ф.1405. О.102. Д.35.
- <sup>17</sup> См.: Адрес-календарь нижегородской губернии на 1882 год./ Н.Новгород,1882. - С.1
- <sup>18</sup> См.: Список лиц, служащих по ведомству Министерства Внутренних Дел.Ч.2. По июнь1891г./СПб, Типография Министерства Внутренних дел,1891. - С.320.
- <sup>19</sup> См.: то же, 1894. - С.302.
- <sup>20</sup> О соответствии чина и класса должности см.: Советская историческая энциклопедия. М., 1976. Т.16.Ст. «Чинопроизводство». С.56.
- <sup>21</sup> При разработке данных о персональном составе Нижегородского губернского правления за 1882 – 1895 гг. использованы следующие источники: Государственное учреждение Центральный архив Нижегородской области.Ф.2. О.6. Дд. 1458,1651, 1805; Адрес- календарь Нижегородской губернии на 1882 год.; Адрес – календарь Нижегородской губернии на 1883 год; Адрес - календарь Нижегородской губернии на 1884 год.; Адрес - календарь Нижегородской губернии на 1885 год; Адрес - календарь Нижегородской губернии на 1886 год; Адрес - календарь Нижегородской губернии на 1887 год; Адрес - календарь Нижегородской губернии на 1888 год; Памятная книжка Нижегородской губернии на 1889 год ; Адрес - календарь Нижегородской губернии на 1891 год; Адрес - календарь Нижегородской губернии на 1892 год; Адрес - календарь Нижегородской губернии на 1893 год; Адрес - календарь Нижегородской губернии на 1894 год; Адрес - календарь Нижегородской губернии на 1895 год.

**Рыжак Д.Г.**  
**ННГУ им. Н.И. Лабачевского, аспирант**

## **ИЗ ИСТОРИИ ПРОВИНЦИАЛЬНОЙ ПОЛИТИЧЕСКОЙ ПОЛИЦИИ В ДОРЕВОЛЮЦИОННОЙ РОССИИ**

«Чины полиции, будучи совершенно не ознакомлены с делом политического розыска, сообщают сведения ни на чём не основанные и не проверенные».

В последнее время в силу ряда причин, как политического, так и социального характера исследователи всё чаще обращаются к истории региональных органов политического сыска.<sup>1</sup> Активно издаются источники самого разнообразного, в том числе и мемуарного характера.<sup>2</sup>

Вместе с тем, следует отметить, что целый комплекс источников, касающихся, например, различных проектов реорганизации политической полиции до сих пор остаётся без должного внимания исследователей. Это, прежде всего, относится к документам, находящимся в региональных архивах.

Публикуемый нами документ, хранящийся в Центральном архиве Нижегородской области (ЦАНО. Ф.916. Оп.3. Д.30. Л.179–180) представляет собой письмо начальника Нижегородского охранного отделения Николая Викторовича Трещенкова главе Особого отдела Департамента полиции Алексею Тихоновичу Васильеву.<sup>3</sup> Н.В. Трещенков возглавлявший Нижегородскую охранку с июня 1905 по февраль 1908гг. стал широко известен после расстрела на Ленских золотых приисках 4 апреля 1912г., тогда погибло 270 человек, 250 получили ранения. Главным исполнителем расстрела был ротмистр Н.В. Трещенков. За это преступление он был отдан под суд, но дело было прекращено.<sup>4</sup>

Автор письма высказывается по поводу реорганизации органов политического сыска,<sup>5</sup> делится своими соображениями о состоянии службы наружного наблюдения на местах, в целом рисуя достаточно неприглядную картину происходящего.

Письмо особенно интересно тем, что помогает представить, как реорганизация политической полиции виделась не из «высоких» столичных кабинетов, а с «переднего края» борьбы с революционным движением.

*25 октября 1906г.*

*Г. Заведующему Особым Отделом<sup>6</sup> Департамента Полиции.<sup>7</sup>*

*Милостивый Государь Алексей Тихонович!*

*Имею честь предложить Вашему Высочородию свои соображения по поводу проекта реорганизации дела политического розыска в Империи.*

*1. Создание в Империи центральных розыскных органов, кои руководили бы работой местных учреждений, является, безусловно, желательным, но, полагаю, что учреждение такого органа в г. Самаре<sup>8</sup>, – в городе с небольшим населением едва ли даст желательные результаты, так как неминуемо приведет в самом непродолжительном времени «к провалу». Последние соображения меня приводят к такому выводу на основании данных, полученных в бытность мою по распоряжению Департамента полиции в командировке в 1905г. в г. Самаре, совместно с г. Надворным Советником<sup>9</sup> Е.П. Медниковым.<sup>10</sup>*

*Поэтому я полагал бы центральное розыскное учреждение сформировать в г. Казане<sup>11</sup> или г. Саратове, учредить в г. Самаре только Розыскной пункт.<sup>12</sup>*

*2. В учреждаемых центральных Розыскных Пунктах будут сосредотачиваться, согласно проекту, все данные негласного наблюдения Жандармских Управлений.<sup>13</sup> В тех местностях, где нет Охранных Отделений<sup>14</sup> и Розыскных Пунктов, в большинстве случаев в Жандармские Управления поступают сведения от чинов Полиции, которые, будучи совершенно не ознакомлены с делом политического розыска, весьма часто, вполне доверяясь агентуре, а иногда и просто слухам, сообщают сведения ни на чем не основанные и не проверенные. Как пример этого приведу сообщение Казанского полицмейстера о*

готовящемся покушении на жизнь г. Нижегородского Губернатора, об аресте им членов боевой дружины, по обыскам у коих обнаружен был в числе других вещественных доказательств «Бикфордов шнур», оказавшийся зажигательной ниткой. По проверке же изложенных сведений они оказались не отвечающими действительности. Безусловно, полученные таким образом сведения без надлежащей проверки и местного наблюдения, – так как жандармские унтер–офицеры при современном положении не могут вести наблюдения, – Жандармскими Управлениями будут сообщаться в Центральные розыскные учреждения, с требованием присылки наблюдательного состава, что поставит Начальника центрального учреждения в крайне затруднительное положение при оценке сообщенных ему сведений, а при, безусловно, постоянных подобного рода требованиях и неисполнении таковых, – произойдут постоянные пререкания. Кроме того, Начальники управлений ограничиваются только сообщением сведений, сняв с себя всякую ответственность за могущие произойти последствия. Посылка летучих отрядов в местности, где образовались нелегальные группы только на время, является, как мне кажется, крайне затруднительным; там, где существуют комитеты и другие революционные организации, потребуются постоянное увеличение розыскных сил, потому что как только с отъездом отряда ослабнет наблюдение, организация вновь оправится, обновится состав и придется вновь её изучать и исследовать посылкой новых отрядов, что будет уже гораздо труднее. Мало этого, как я уже докладывал, что посылка отрядов по сообщениям Начальников Управлений, не давая положительных результатов, даёт возможность нареканий на отряд.

На основании изложенного, я полагаю весьма желательным учреждение в губернских городах, где нет Охранных отделений, хотя бы незначительного состава Розыскных Пунктов, заведование коими, возможно, возложить на вполне опытных чиновников ныне существующих Охранных Отделений (Письмоводителей и заведующих наружным наблюдением, а равно чинов летучего отряда<sup>15</sup> Департамента Полиции.

Прошу принять уверение в совершенном почтении и преданности.

Машинописная копия

#### **ПРИМЕЧАНИЯ**

<sup>1</sup> Историография данной темы постоянно расширяется. Из относительно недавних работ можно назвать: Логачёва Н.В. Структура политического сыска провинциальной России середины 1880гг.: направления, методы, формы делопроизводства // Историк и время: сб. науч. ст. Пенза, 2004.–С.79–85. Романов В.В. На страже Российской монархии: Политическая полиция Поволжья в 1905–1907гг. Ульяновск, 1999. Шелудько В.О. Система полицейских органов Дальнего Востока России (1861–1917) // Шестая Дальневосточная конференция молодых историков. Владивосток, 2001.–С.227–232. Щеткин С.В. Деятельность Челябинского жандармского отделения в конце XIX–начале XXвв. // История правоохранительных органов России. Челябинск, 2000.–С.66–86. и др.

<sup>2</sup> см.: например, Политическая полиция и политический терроризм в России (вторая половина XIX–начало XXвв). Сборник документов. М., 2001. «Охранка». Воспоминания руководителей политического сыска. М., 2004.–Т.1–2.

<sup>3</sup> Васильев Алексей Тихонович (1869–1930)–окончил Киевский университет, юрист. С 1891г. служил по судебному ведомству. С 1904г. товарищ (заместитель) прокурора Петербургского окружного суда; В 1906–1908гг. заведующий Особым отделом Департамента полиции. см.: его мемуары. Васильев А.Т. Охрана: Русская секретная полиция // «Охранка». Воспоминания руководителей политического сыска. М., 2004.–Т.2.–С.345–511.

<sup>4</sup> Подробнее см.: Осипов А.В. История Нижегородского охранного отделения // Из истории Нижегородских спецслужб. Н. Новгород, 2003.–Т.1.–С.540.

<sup>5</sup> Имеется в виду создание в декабре 1906г. Районных охранных отделений (РОО). Положение о них было утверждено П.А. Столыпиным 6 декабря 1906г. На РОО возлагались задачи объединения всех функционирующих в пределах одного района (охватывающего несколько губерний) органов политического розыска. Введение РОО, по мысли их создателей, должно было централизовать и направлять сыскную деятельность в определенных районах. Подробнее см.: Перегудова З.И. Политический сыск России 1880–1917. М., 2000.–С.121–129.

<sup>6</sup> Особый отдел–в политическом розыске дореволюционной России отдел Департамента полиции, созданный в январе 1898г. для надзора и борьбы с политическими партиями и общественными движениями, охраны императора и высших сановников, руководства агентурой. Здесь была собрана картотека данных о революционных и общественных деятелях России.

<sup>7</sup> Департамент полиции–центральный орган политического розыска и управления полицией в 1880–1917гг. Образован указом императора Александра II 6.08. 1880г. в составе МВД.

<sup>8</sup> Имеется в виду РОО.

<sup>9</sup> Данный гражданский чин по Табели о рангах соответствовал подполковнику.

<sup>10</sup> Медников Евстратий Павлович (1853–1914). Из крестьян. Закончил церковно–приходскую школу. В 1878–1881гг. на военной службе. С 1881г. околоточный надзиратель Московской городской полиции, филер. В 1888г. назначен заведующим наблюдательным составом Московского охранного отделения. Руководитель Летучего отряда филеров. Фактический основатель службы наружного наблюдения русской политической полиции

<sup>11</sup> Так в тексте.

<sup>12</sup> Розыскной пункт–первичный орган, в основном, уголовного розыска, но также занимавшийся и политическими делами в конце XIX–начале XXвв.

<sup>13</sup> Жандармские управления–основные территориальные подразделения Корпуса жандармов. С 1867г. существовали во всех губерниях и областях империи.

<sup>14</sup> Охранные отделения–органы политического розыска на местах в системе Департамента полиции, с 1902г. существовавшие во всех крупных городах империи. До 1903г. назывались «Розыскные отделения». Возглавлялись чинами Корпуса жандармов.

<sup>15</sup> Летучий отряд филеров (агентов наружного наблюдения) был создан в 1894г. при Московском охранном отделении для улучшения службы наружного наблюдения политической полиции. По указаниям Департамента полиции филеры отряда командировались в различные губернии для наблюдения за «революционным элементом». В 1902г. при реорганизации системы политического сыска Летучий отряд при Московском охранном отделении был расформирован. Часть квалифицированных сотрудников (20 чел) вошли в состав отряда образованного при Департаменте полиции.

┌ ┌ ┌ ┌ ┌ ┌ ┌ ┌ ┌ ┌ ┌ ┌ ┌ ┌ ┌

**Киселева А.В.**

**ВВАГС, старший преподаватель**

## **НОВЫЕ УСЛОВИЯ ФУНКЦИОНИРОВАНИЯ МИРОВОГО СУДА В НИЖЕГОРОДСКОЙ ГУБЕРНИИ ПО ЗАКОНУ 12 ИЮЛЯ 1889 ГОДА «О ЗЕМСКИХ НАЧАЛЬНИКАХ»**

В 1889 году в результате длительной борьбы судебной и исполнительной властей в России был принят закон «О земских начальниках». В свете принятого законодательного акта необходимо исследовать изменения статуса мирового суда в Нижегородской губернии, его место и роль в судебной системе региона, новые полномочия и кадровый состав данного института.

Законом 12 июля 1889 г. в большинстве мест Российской империи мировой суд был упразднен, он сохранился лишь в Москве, Петербурге, Петербургском уезде, Казани, Кишиневе, Нижнем Новгороде, Одессе, Саратове, Харькове и области войска Донского. 13 октября 1889 г. в Нижнем Новгороде состоялось заседание городской думы, на котором по заявлению 20 гласных было определено возбудить ходатайство перед Правительством о сохранении мировых судебных участков в г. Нижнем Новгороде, которое было удовлетворено <sup>1</sup>.

С 1889 года закон «О земских начальниках» начал действовать и в Нижегородской губернии. Его суть, по мнению современников, сводилась к следующему: мировые судьи, которые представляли единственное светлое пятно в мрачном хаосе провинциальной жизни, были упразднены. Вместо них были учреждены городские судьи, пониженные в классе и должности, благодаря чему они назначались министром юстиции и увольнялись консультацией. И таким образом, вся местная юстиция очутилась в руках зависимых чиновников <sup>2</sup>. Данным законом, по справедливому мнению П. А. Зайончковского, Судебным Уставам был нанесен серьезный удар<sup>3</sup>. Одним из компромиссных моментов закона по проекту графа Толстого, явилось положение о том, что мировой суд был ликвидирован не полностью, был оставлен институт почетных мировых судей, как напоминание о прежнем институте мировой юстиции.

В Нижегородской губернии с принятием закона «О земских начальниках» происходил процесс сближения окружного и мирового суда. Причем, законодатель попытался нивелировать большинство достоинств мирового суда и превознести его недостатки. В период с 1891 по 1895 гг. были приняты важные документы, регулирующие судебную

систему: дополнения к Наказу Нижегородского окружного суда. Согласно данным дополнениям, в Нижегородской губернии вводились два новых института: городских судей и уездных членов окружного суда. Был оставлен институт почетных мировых судей<sup>4</sup>.

Тот факт, что положение о мировых судьях закреплено в Наказе Нижегородскому окружному суду, свидетельствует о весьма условном выделении мирового судопроизводства как самостоятельной ветви судебной власти. Городские судьи становились одной из структурных единиц, институтов, окружного суда. Мировой суд прекратил свое существование везде, кроме Нижнего Новгорода<sup>5</sup>. Здесь мировые судьи получили название городских. Вместе с этим у городских судей остались права и полномочия мировых. Городские судьи рассматривали дела, подсудные мировым судьям, и каждый городской судья отвечал за тот или иной уезд. О тесной связи городских судей с полицией свидетельствуют несколько положений Наказа. В одном из них говорится о том, что если к городскому участку присоединены другие поселения, находящиеся на расстоянии от города более 15 верст, то судья устанавливает постоянные сроки для рассмотрения дел в этих поселениях, о чем объявляет их населению через полицию и доносит Нижегородскому окружному суду. Вариант о том, что окружные суды должны контролировать мировые рассматривал при разработке уставов В. И. Гессен, но такого реального воплощения в жизнь данной мысли не мог предположить даже он. Второе положение говорит о том, что судья во время своих выездов по делам службы оставлял в своей камере и в полиции сведения о том, куда он выехал, и когда предполагает вернуться.

В 1891 году на должности городских судей в Нижегородской губернии были назначены: в г. Арзамасе - коллежский регистратор А. Н. Караулов, в г. Ардатове – губернский секретарь Н. В. Михайлов, в г. Балахне – дворянин И. В. Быковский, в г. Васильсурске – губернский секретарь Н. И. Амозов, и в г. Семенове – коллежский секретарь В. Я. Орлов<sup>6</sup>.

Роль, место и детальные способы организации судопроизводства городских судей были прописаны в дополнении к Наказу Нижегородского окружного суда. Камера городского судьи должна была находиться в центре города в пределах участка судьи и иметь две комнаты: присутственную и отдельную для свидетелей. Судья был обязан постоянно находиться в том городе, в который он был назначен судьей. В том случае, когда город был разделен на участки, то установление границ участка делалось по распоряжению общего собрания отделений окружного суда<sup>7</sup>.

Каждый городской судья должен был иметь специальную отличительную символику: знак и печать. Специально предусматривалось, что в судебном заседании и при исполнении других служебных обязанностей городские судьи должны были иметь при себе присвоенный их должности знак и быть в мундирном фраке или форменном двубортном сюртуке, а в судебном заседании окружного суда – в мундире.

Городской судья при увольнении в отпуск, при перемещении на другую должность и выходе в отставку сдавал все находящееся у него судопроизводство и казенное имущество лицу, командированному к исправлению его должности. Данная статья говорила об огромном количестве дел, решаемом городским судьей и об обязательной замене его на случай отсутствия на рабочем месте<sup>8</sup>.

Судья обязан был принимать все предъявляемые лично просителями прошения и жалобы – письменные и устные, ежедневно и во всякое время, и о каждой принятой бумаге выдавать справку. Поводом к возбуждению дела могла служить как частная жалоба, так и сообщения полицейских и других правительственных властей, а также непосредственное усмотрение судьей преступного деяния. Это новелла законодателя. Прежде судья не мог возбуждать дела, защищая общественный интерес, это была функция прокурора.

Предвосхищая механизм, сложившийся в Нижегородской губернии, А. А. Головачев писал: «Жизнь редко укладывается в рамки закона, и, едва уложенная, вновь вырывается из них, вследствие вновь нарождающихся потребностей и интересов. И судья должен быть чутким ко всем этим интересам, не должен ставить в вину обществу, если оно вырастает из

этих рамок. И, напротив, должен стараться, насколько возможно, расширять их, вызывая силой своего авторитета необходимые в законодательстве изменения, до тех же пор обязан смягчать суровость и обветшалость закона, а в случае неполноты развивать его в направлении, соответствующем с прогрессивным развитием общества»<sup>9</sup>.

Сам судебный процесс происходил следующим образом. О делах, назначенных к рассмотрению в судебных заседаниях, должны были составляться объявления, которые подписывались судьей и выставлялись у входа в присутственную комнату. Судебные заседания открывались не позже 10 часов утра и продолжались до рассмотрения назначенного количества дел. Участвующие в деле лица, свидетели и эксперты вызывались в заседание за полчаса до его открытия (для экономии времени). Посторонние лица впускались в том количестве, которое позволял судья, во время заседания вход в присутственную залу запрещался<sup>10</sup>.

Места за судейским креслом во время заседания могли занимать судьи, судебные следователи и чины прокурорского надзора, но не иначе, как в форменной одежде. Стенографы и корректоры допускались в присутственную комнату только с разрешения городского судьи и помещались на особых местах. При нарушении порядка судебного заседания, судья запрещал им появляться в суде.

Порядок судебного заседания был таков, что все объясняющиеся с судьей лица излагали свои требования, просьбы и показания стоя. Освидетельствование умственных способностей обвиняемого происходило при открытых дверях. О своей деятельности городские судьи составляли ежегодные отчеты, которые посылались ими местному уездному члену окружного суда не позже 20 января следующего за отчетным года. По окончании каждой трети года, городской судья предоставлял отчет окружному суду о количестве решенных и прекращенных уголовных и гражданских дел и другие сведения о своей деятельности<sup>11</sup>. В конце каждого года Нижегородский окружной суд посылал отчеты о деятельности новых судебных институтов губернии в министерство юстиции<sup>12</sup>. Разрешенные дела по истечении года после их окончания, настольные входящие и исходящие реестры сдавались на хранение в архив местного уездного съезда земских участковых начальников<sup>13</sup>. Это положение лишней раз подтверждало тесную связь института городских судей с институтом земских начальников.

В 1896 году было принято новое дополнение к наказу Нижегородского окружного суда. Данный документ предусматривал создание нового судебного института Нижегородской губернии – уездных членов окружного суда<sup>14</sup>.

Уездные члены выполняли те же функции, что и основные члены суда, они также входили в его состав на правах полноправных его членов. Основное их отличие заключалось в том, что для них была предусмотрена не просто статическая работа на местах, а выезды для проведения в судебные заседания в уезды Нижегородской губернии.

Согласно новому наказу министерства юстиции, в состав Нижегородского окружного суда были назначены следующие уездные члены суда. В Ардатовском уезде свои обязанности исполнял коллежский секретарь И. В. Фаворский, в Арзамасском – статский советник Е. В. Маркианович, в Балахнинском – коллежский советник К. Ф. Жабицкий, в Васильсурском – коллежский секретарь И. В. Якимов, в Горбатовском – коллежский секретарь В. А. Устьвожский, в Княгининском – коллежский советник И. В. Кузнецов, в Лукояновском – титулярный советник Б. Ф. Филатов, в Макарьевском – кандидат юридических наук А. В. Васильцев, в Нижегородском – коллежский советник А. В. Филиппов, в Семеновском – губернский секретарь Д. А. Садовский, в Сергачском – П. В. Запольский<sup>15</sup>.

Предусматривалось, что уездные члены Нижегородского окружного суда должны были руководствоваться при исполнении своих служебных обязанностей правилами наказа, принятого в 1891 году. Это правило еще раз подтверждает тезис о слиянии в один институт окружного и мирового суда в губернии. Но в статусе данных судебных чиновников предусматривались и различия. Уездный член суда должен был сообщать о своих выездах



председателю окружного суда, указывая основания выезда. В отличие от основных членов суда<sup>16</sup>. Уездные члены, по мысли законодателя, не имели права на отпуск. Чем это было вызвано, сказать трудно.

Сходство с мировым судом у данного института проявлялось в том, что основной апелляционной инстанцией для рассмотрения решений судьи служил уездный съезд. Предусматривалось, что уездные члены суда в дни, назначенные для срочных заседаний съезда, не должны были разбирать дела в своих камерах, а участвовать в означенных заседаниях съезда. Если уездный член суда не участвовал в заседаниях или не принимал активного участия в рассмотрении всех дел съезда, то должен был донести о причинах неисполнения этой обязанности в окружной суд сразу же после окончания съезда. Эта мера была принята, учитывая прежние недостатки мирового съезда, в котором, по мнению современников, как участковые, так и почетные мировые судьи или не присутствовали вовсе или не принимали участия в обсуждении дел<sup>17</sup>.

Уездные члены суда были обязаны ежегодно выписывать на канцелярские деньги собрания узаконений и распоряжений правительства и решения кассационных департаментов правительствующего сената. В этом положении можно увидеть продолжение дискуссии об уровне образования местных судей. В данном случае законодатель высказал свою мысль совершенно ясно, указав на необходимость знать не только Судебные Уставы, но и постоянно накапливающуюся и изменяющуюся судебную практику.

Разбор дела в уезде уездным членом окружного суда производился исключительно в определенных случаях, а именно, если совокупные расходы сторон, свидетелей и иных лиц, участвующих в деле при поездке в Нижегородский окружной суд значительно превышал расходы члена суда при поездке в уезд. В остальных случаях разбирательство дела осуществлялось в Нижнем Новгороде<sup>18</sup>. Разбор дел уездные члены суда должны были производить не меньше двух раз в неделю. А в порядке упрощенного производства – ежедневно. Они также имели право назначить разбор дела не только в своей камере или уезде, но также и в тех местах, где дела возникали. Такое правило безусловно решало все споры о подсудности дела и ускоряло процесс судопроизводства. Отчеты о своей деятельности уездные члены суда, наравне с городскими, передавали в окружной суд 15 февраля каждого следующего за отчетным года, как свои, так и городских судей. В отличие от последних, свои оконченные дела они сдавали в архив Нижегородского окружного суда.

В Нижегородской губернии при реализации закона «О земских начальниках» как один из институтов мирового суда был оставлен институт почетных мировых судей. Их статус был закреплен, как ни странно, также в дополнении к Наказу Нижегородского окружного суда. Это говорит о подчинении почетных мировых судей главному суду губернии. Предусматривалось, что модифицированный институт вводился лишь в тех местностях, в которых законом от 12 июля 1889 года мировые съезды были упразднены<sup>19</sup>.

Почетные мировые судьи по их избрании принимали присягу в Земском собрании. Если же в это время кто-либо из них в собрании не находился, то таковой судья принимал присягу в общем собрании Нижегородского окружного суда. Т.е. таким правилом законодатель подразумевал упрощенный порядок и более близкую обстановку для почетного мирового судьи, подчеркивая тем самым еще раз связь этих двух судебных институтов. Тезис этот подтверждают и последующие статьи Наказа. Об очереди заседаний почетных мировых судей в их уездном съезде и о порядке изменения очередности, о прибытии и неприбытии его на заседание, уездный член суда сообщал председателю Нижегородского окружного суда<sup>20</sup>.

О том, что почетный мировой судья по новому закону – не представитель народных интересов, а государственный чиновник, говорил его мундир. Предусматривалось, что судьи в заседаниях окружного суда и уездного съезда обязаны быть в мундирах. При исполнении других обязанностей службы – в мундирах, фраках, форменных двубортных сюртуках, и во всех случаях иметь при себе установленный для их должности знак. Почетные мировые судьи и городской судья каждого уезда составляли городской уездный съезд мировых судей,

который являлся второй инстанцией при рассмотрении дела. В состав съезда мог входить уездный член окружного суда.

Подводя итоги результатам введения в Нижегородской губернии закона «О земских начальниках», можно сделать следующие выводы. Мировой суд в Нижегородской губернии не был ликвидирован, а был только комплексно модифицирован. В 1891 г. был введен институт городских судей, а в 1895 – уездных членов окружного суда, которые на правах институтов вошли в состав окружного. Был также сохранен институт почетных мировых судей. Сохранив свою судебную функцию, данные институты начали очень сильно зависеть от Нижегородского окружного суда как вышестоящей инстанции и от полиции – как контролирующей. Можно говорить о том, что закон «О земских начальниках» внес изменения не только в статус мирового суда в Нижегородской губернии, но и модифицировал всю судебную систему региона.

#### **Библиография.**

<sup>1</sup> Дунаев, И.И. Институт мировых судей в Нижегородской губернии во второй половине XIX- начале XX вв.: по материалам Нижегородской губернии [Текст]: дис. ... канд. юр. наук / И.И. Дунаев. - Н. Новгород, 2004; Киселева, А. В. Основные этапы и особенности реализации судебной реформы 1864 г. (На материалах Нижегородской губернии) [Текст] : дис. ... канд. ист. наук / А. В. Киселева. – Н. Новгород, 2006.

<sup>2</sup> Гессен, И.В. Великие реформы 60-х гг. в их прошлом и настоящем. Судебная реформа. Под. ред. И.В. Гессена и проф., доц. Каминска / И. В. Гессен. - СПб., 1905.

<sup>3</sup> Зайончковский, П.А. Российское самодержавие в конце XIX столетия (политическая реакция 80-х – начала 90-х гг.) / П.А. Зайончковский. - М.: Мысль, 1970. - С. – 247.

<sup>4</sup> Дополнение к особому Наказу Нижегородского окружного суда. Н. Новгород, 1891; Дополнение к особому Наказу Нижегородского окружного суда. Н. Новгород, 1895.

<sup>5</sup> Дунаев, И.И. Указ. Дис. С. – 88.

<sup>6</sup> «О предоставлении в правительствующий сенат списка должностных лиц Нижегородского окружного суда». ЦАНО. Ф. 1854. ОП. 1. Д. 520. Л. 2.

<sup>7</sup> Дополнение 1891 г. Указ. изд. ст. 9. С. 4.

<sup>8</sup> Дополнение 1891 г. Указ. изд. ст. 14. С. 5.

<sup>9</sup> Головачев, А. А. Десять лет реформ 1861-1871 гг. Судебная реформа / А. А. Головачев. - СПб.: издание Вестника Европы, 1872. - С. – 354.

<sup>10</sup> Дополнение к наказу, 1891 г. Указ. Изд. Ст. 51-52. С. – 12.

<sup>11</sup> Дополнение к наказу 1891 год. Ст. 64. С. – 14.

<sup>12</sup> Циркуляр Министерства внутренних дел нижегородскому губернатору [Об отчетности по уголовным делам]. ЦАНО. Ф. 1854. ОП. 1. Д. 493. Л. 117.

<sup>13</sup> Дополнение к наказу 1891 г. ст. 65. С. – 14.

<sup>14</sup> Дополнение к наказу 1895 г. Указ. Изд.

<sup>15</sup> ЦАНО. Ф. 1854. ОП. 1. Д. 520. Л. 1-2.

<sup>16</sup> Там же. Ст. 3. С. – 3.

<sup>17</sup> Головачев, А. А. Десять лет реформ. - С. – 336.

<sup>18</sup> Дополнение к Наказу 1895 г. ст.1. С. – 2.

<sup>19</sup> Там же. Ст. 13. С. – 5.

<sup>20</sup> Там же. Ст. 15-16. С. – 5.

»   »   »   »   »   »   »   »   »   »   »   »   »   »   »

**Карташова М.В.**

**ННГУ им. Н. И. Лобачевского, аспирант**

## **КУСТАРНЫЙ КРУЖЕВНОЙ ПРОМЫСЕЛ БАЛАХНИНСКОГО УЕЗДА**

В XIX в. в Балахнинском уезде насчитывалось несколько центров кустарной промышленности. Малоплодородные почвы, малоземелье, нехватка денег для уплаты налогов вынуждали низшие податные сословия – крестьянство, мещанство – обращаться к различным ремеслам и промыслам. Значительную долю работоспособного населения занимали отхожие промыслы, в том числе промыслы, связанные с волжской торговлей.

Кустарные промыслы имели свою нишу в народном хозяйстве уезда. В ряду наиболее крупных кустарных районов - гвоздарного, валяльного, кожевенного, строчевышивального, меднолитейного – по числу занятых лиц выделялся кружевной, центром которого был уездный город Балахна. Под кустарной промышленностью автор данной статьи понимает

вид мелкой обрабатывающей промышленности, где использовался, в основном, ручной труд, как с семейной организацией производства, так и с применением наемного труда, ориентированный на рынок, свойственный низшим податным сословиям (крестьянам, мещанам), необлагаемый налогом и не подчиненный ведению фабричной инспекции, не регламентированный российским законодательством.

В данной статье рассматривается развитие кружевного кустарного промысла в Балахнинском уезде во второй половине XIX в.; выделяется период наивысшего расцвета промысла, определяются территориальные рамки распространения промысла в уезде; предпринимается попытка доказать принадлежность городского кружевного промысла к кустарной промышленности. В исследовании используются ранее неопубликованные архивные документы местного значения - Балахнинского городского и уездного полицейского управления, Балахнинского мирового судебного округа, а также материалы регионального масштаба – нижегородского губернского статистического комитета, канцелярии нижегородского губернатора.

Время возникновения кружевоплетения в России определить очень сложно в силу отсутствия архивных данных об этом виде женского кустарного промысла. В настоящее время в музеях страны хранятся нитяные плетеные на коклюшках кружева XVIII века отечественного производства. Исследовательница русского плетеного кружева В.А.Фалеева в числе немногих русских городов, в которых плели кружева на продажу в XVIII в., называет Балахну Нижегородской губернии (1).

Известный исследователь художественных промыслов Горьковской (Нижегородской) области Д.В. Прокопьев писал, что начала балахнинского кружевного промысла никто не знал (2). Самые ранние свидетельства о существовании балахнинского кружевного промысла некоторые авторы относят лишь к пореформенной эпохе, при этом отмечается, что в Балахне в 1862 г. «насчитывалось до четырехсот кружевниц» (3). Однако уже в 1848 г., как сообщается в годовом отчете о состоянии Балахны, «главным предметом занятия... женского пола» было «плетение разного рода кружев» (4), что позволяет говорить о том, что уже в 40-х гг. промысел был настолько развит, что упоминается наряду с самыми прибыльными промыслами балахнинцев: солеварением, судостроением, выделкой кирпича. За 1858 г. уже имеются данные о количестве кружевниц по всему Балахнинскому уезду: 52 – мастерицы и 8 учениц (5) - в I-ом и во 2-м стане по 30 кружевниц. Здесь же в документе перечислены и населенные пункты, где плели кружева: в селах Катунках, Василевой слободе, Пурехе, Городце, Николо-Погосте и в деревнях Соромовой и в других. Как мы видим, это обширные территории, охватывающие многие приволжские волости Балахнинского уезда. Маловероятно, что указанное количество кружевниц соответствовало действительности. Несомненно, их было гораздо больше. Таким образом, кружевоплетение проникло в крестьянскую среду и распространилось по Балахнинскому уезду не к концу XIX в., как пишут некоторые исследователи (6), а гораздо раньше, вероятно уже в первой половине XIX в.

В пореформенное время от городских полиций губернские чиновники требуют подробного описания всех промыслов, и в сферу внимания балахнинских «стражей порядка» попадает и «женский промысел». «Сведения о кружевницах города Балахны» - выделено отдельным документом в «Отчете Градской полиции» за 1862 г. Эти данные достаточно подробны. Они содержат не только сведения о числе кружевниц, но и цены на нитки, количество используемого материала на то или иное изделие и другие данные. Этот документ необходимо привести полностью.

#### **«Сведения о кружевницах города Балахны» за 1862 год .**

«Всех кружевниц считается 672 женщин и девиц, кроме малолетних девочек, которые также приучаются с 5 летнего возраста родственницами. Шелк покупают в Нижнем Новгороде и в ярмарку, тонкий фунт 10 рублей, толстый – 8 руб. серебром. Работают преимущественно кружева, а косынки более плетут по заказу, равно и блонды, на большую косынку в 3 аршина употребляется шелку 1 фунт, среднюю  $\frac{3}{4}$  фунта и меньшую  $\frac{1}{2}$  фунта.

Кружева длиною 10 аршин и шириною 1 четверть тонкого шелку употребляется 1 четверть фунта. Косынку из тонкого шелку длиною в 3 аршина выплетают в течение года, а из толстого – в 8 месяцев. Большие косынки из тонкого шелку продаются, смотря по узору от 40 до 60 руб., а из толстого от 30 до 50 руб. серебром, средних и меньших косынок не плетут. Блонда из тонкого шелку шириной 1 четверть продается от 1 руб. до 1.50 руб. серебром, кружева шириною от 1 вершка до 1 четверти от 30 копеек до 1 руб., но если хороший узор, то 1.50 руб. Косынки, блонды и кружева продают в Нижнем Новгороде, в ярмарку, а более в разные города империи, помянутые вещи продаются на стороне по тем же ценам, как и на месте, кроме того, что берут за продажу и каждого рубля по 1 ½ копейки, а иногда от косынки получают барыша до 50 копеек серебром и от кружева и блонд от 5 до 10 копеек серебром». (1 аршин = 71,12 см; 1 фунт = около 400 г = 1/40 пуда. Косынка в 3 аршина – 2 м 13 см)» (7).

Отметим очень высокий уровень цен на кружева, особенно на косынки, которые пользовались наибольшим спросом. Если стоимость косынки определялась от 40 до 60 рублей, то 1 тысячу штук балахнинского кирпича продавали за 5 рублей (8).

Тот факт, что балахнинские кружева были дорогостоящим товаром, подтверждает «Дело о краже кружев у крестьянки Подгорной Покровской слободы Натальи Курочкиной балахнинским мещанином Павлом Бибихиным» из фонда «Мировой судья 1-го участка Балахнинского судебного округа Нижегородской губернии» (9).

20 июня 1863 г. крестьянка Наталья Яковлевна Курочкина подала прошение на имя императора Александра Николаевича, в котором она излагала обстоятельства похищения у нее белых кружев «разных сортов десять штук» Павлом Григорьевичем Бибихиным. Сама Курочкина оценивала свои кружева «примерно в 60 рублей серебром» и просила взыскать с похитителя убытки. Однако в результате осмотра кружев при свидетелях, в присутствии балахнинских кружевниц было установлено, что «кружев заключается в 10 концах разной ширины и меры, все они вид имеют хороший и ценность их простирается до 20 руб. серебром», т.е. последняя цена оказалась значительно меньше цены «хозяйской». Кружева, представленные в суде были «не измятые и незашитые и никакого повреждения» не имели, но как указано в документе «дороже 20 руб. они не стоят». Таким образом, 10 кружевных «концов» стоили 20 руб., а одно, соответственно, около 2-х руб. «Концы», о которых идет речь в документе, представляли из себя, так называемые «края» или «прошвы». Они шли на отделку постельного белья, полотенец, предметов женского туалета. Это было бельевое мерное (аршинное) кружево и стоило гораздо дешевле шелковых штучных изделий.

В результате разбирательства мировой постановил: «кружева, завернув в бумагу» при свидетелях передать Курочкиной (10).

Данный документ свидетельствует о широком распространении в начале 60-х годов XIX в. бельевого мерного белого кружева.

Во второй половине XIX в. Балахна являлась единственным центром кружевоплетения по всей Нижегородской губернии (11). В 70-е годы кружевоплетение называется в числе 3-х основных ручных промыслов наряду с судостроением и кирпично-изразцово-горшечным производством. Описание этого промысла содержится в «Рапорте исправника и приставов» в Нижегородский губернский статистический комитете за 1871 г. (12). Плетением кружев, косынок, воротников и блонд занимаются исключительно лица женского сословия из жителей Балахны из белого и черного шелку, который покупается на Нижегородской ярмарке, в Нижнем Новгороде и частично в Балахне. Артельного производства не бывает, но плата за выплетенное кружево различна, смотря по ценности кружев и по его размеру. От 30 копеек до 30 рублей. Для этих работ употребляются точеные из дерева коклюшки, медные крупные и мелкие булавки, круглая подушка, набитая войлоком или паклей, обернутая холстом или той же паклей. Этот материал тоже покупается на Нижегородской ярмарке, а коклюшки работают в Балахне. Ценность кружев колеблется от 80 копеек до 50 рублей за штуку, и всего вырабатывается кружев на общую сумму до 6500 рублей. Сбыт так же бывает на Нижегородской ярмарке и в других городах: Нижнем

Новгороде, Казани, а по-мелочно и в других местностях. Промысел этот существует с давних времен и находится в хорошем развитии. В плетении кружев кроме взрослых участвуют и дети моложе 16 лет.

Кроме этих основных данных, приводятся и дополнительные сведения о том, что кружева плетутся по бумажному узору или рисунку, что «плетей», то есть кружевницы сами делают подушки и что ценность кружева зависит от рисунка или узора, а ровно и от величины кружев (13).

Такие данные были предоставлены в Нижегородский статистический комитет, но еще до этого чиновники Стат. Комитета были хорошо осведомлены о размахе кружевного промысла на Балахнинской земле. Будучи секретарем этого комитета А.С.Гациский в 1870 г. писал в III томе «Нижегородского сборника» о балахнинских кружевницах: «В Балахне почти нет женщины, которая, начиная, с самого раннего возраста, не занималась бы плетением кружев, а всего женского населения в городе никогда не бывает менее 2000 человек. Одни из мастериц занимаются только накалыванием узоров, другие исполнением их, причем за образцы узоров берутся иногда фантазии мороза на оконных стеклах (14).

Документы свидетельствуют, что количество женщин, занятых плетением кружев на коклюшках в 60-70 гг. продолжает увеличиваться. В 1869 кружевниц в Балахне насчитывалось 732 человека: среди них – 560 мастериц, 22 рабочих (вероятно, это изготовители коклюшек, подушек и подставок под них) и 150 учениц. (15). В 1875 г. их было уже 916: 608 мастериц, 83 рабочих и 225 учениц (16). Для сравнения отметим, что в 1869 г. на всю Балахну было только 7 портных и 2 модистки (17).

Однако в это время происходит небольшое снижение сумм, полученных от продажи кружевной продукции. Если в 1871 г. было продано кружев на 6,5 тысяч рублей (18), то в 1875 г. – только на 6 тысяч (19).

Документы 70-х годов более подробно указывают названия кружевных изделий – это «белые и черные кружева, косынки, берты, сетки, шарфы и подвязушки» (20).

В начале 80-х годов промысел находился на том же уровне развития, что и в предыдущие десятилетия. Как пишет один из первых исследователей кружевного промысла Балахны И.Ягодинский, половина женского населения этого уездного города, которое насчитывало 2387 человек, занималось кружевоплетением как промыслом (21).

К концу XIX в. число женщин, занятых кружевоплетением значительно уменьшается. Так, в 1899 г. в Балахне плели кружева на продажу только 500 мастериц и постигали нелегкое мастерство «плетей» 80 учениц (22). Однако, несмотря на такое значительное уменьшение, почти в 2 раза в сравнении с началом 80-х годов, кружевницы по-прежнему занимали первую строчку по количеству занятых человек в списке городских ремесленников, плотников, к примеру, которые занимали строчку вторую было только 200 человек.

Все вышеперечисленные данные говорят о широчайшем распространении кружевоплетения в уездном городе Балахне во второй половине XIX в., охватывая до половины всего женского населения. Однако следует учитывать, что в документах указываются лишь те, кто выплетал кружева на продажу, то есть те, кто занимался плетением как промыслом. Конечно, здесь не учитывались те женщины, которые занимались плетением как рукоделием, для собственных нужд, не по финансовой необходимости, чтобы добыть деньги на пропитание, а для своего удовольствия. Так С. А. Давыдова еще в 80-х годах XIX в. писала, что кружевоплетение «должно было составлять одно из обычных занятий жен и дочерей богатых купцов, имевших всегда много досужего времени» (23).

Следует отметить, что плетение кружев – занятие интереснейшее. Стоит только один раз «сесть за коклюшки» и они будут притягивать Вас снова и снова. Тем более, что инструмент для плетения был нехитрый. Процесс плетения кружев не требовал особых помещений и приспособлений. Кружева плели дома, используя простой комплект для плетения, состоящий из подушки, козел, сколка (рисунка – узора), металлических булавок,

ножниц и коклюшек. В Балахнинском краеведческом музее хранятся несколько таких комплектов, принадлежавших балахнинским кружевницам начала XX века.

Нитки, особенно, льняные, стоили не дорого (лен выращивали во многих волостях Балахнинского уезда, обрабатывали и привозили в Балахну на базар). Отсюда и широкое распространение кружевоплетения в Балахне.

В доказательство того, что документы не учитывали всех кружевниц, следует отметить тот факт, что данные, представленные в таблице «Количество кружевниц по Балахнинскому уезду во второй половине XIX в.» можно считать сильно заниженными: 44 кружевницы насчитывалось по всему уезду в 1893 году! Несомненно, в действительности их было гораздо больше. Плетением кружев именно «балахонским манером» занимались жительницы даже небольших деревень отдаленных от Балахны. Так, по материалам Балахнинского краеведческого музея известно, что кружева плели в деревне Соболево Николо - Погостинской волости, в селе Большое Козино, деревне Лукино Козинской волости, в деревне Тычино Кубинцевской волости, в деревне Сергеевке Бурцевской волости и во многих других. Это свидетельствовало о широком распространении кружевного кустарного промысла в Балахнинском уезде. Известны и фамилии кружевниц – жительниц Балахны – это представительницы известных балахнинских семейств Заевых, Богдариных, Зеленихиных и других. Имена кружевниц содержатся и в архивных документах, правда, встречаются они крайне редко. Под 1863 годом названы балахнинские кружевницы – мещанские жены Агафья Федорова Половинкина, Александра Иванова Пастухова, Елизавета Алексеева Коскина (24). Эти кружевницы были приглашены в мировой суд для освидетельствования украденных кружев, т.е. женщины считались хорошими мастерицами, способными оценить кружева, определить их стоимость. Заниженные данные о числе кружевниц подтверждают тот факт, что их количество строго не учитывалось, в силу отсутствия налогообложения за этот вид деятельности, что подтверждает причисление этого вида промысла к кустарной промышленности. Налог за торговлю платили только кружевницы – скупщицы. Принадлежность городского кружевного промысла к кустарной промышленности подтверждает и характер сбыта. Если кустари (в данном случае кустарки) производили изделия на отдаленные рынки (товарной производство), то ремесленники работали на заказ. Наличие института скупщничества было характерной чертой кустарной промышленности. Балахнинские кружевницы, как и сельские кружевницы работали исключительно на скупщиц. Таким образом, одинаковые условия производства и характера сбыта как городских, так и сельских кружевниц делают невозможным разделить промысел на две отрасли народного хозяйства, основываясь лишь на разной сословной принадлежности производительниц.

Насколько велико было отличие техники выплетения кружев «балахонским манером» от остальных, в частности вологодских кружев, говорят следующие факты. Так шарф, выплетенный вологодскими кружевницами на 18 парах коклюшек, стоил 4 рубля, а косынка – на 26 парах стоила 9 руб.50 копеек (25), балахнинская же большая косынка, которая, кстати, выплеталась в течение целого года, стоила, в зависимости от узора, от 40 до 60 рублей серебром; при чем количество пар коклюшек, которые «навешивались» на подушку в процессе плетения такой огромной косынки, как, например кремовая косынка конца XIX в., хранящаяся в Балахнинском краеведческом музее (БРМ – 2973), доходило до 400 пар. При этом коклюшки приходилось «навешивать», а потом «выкидывать», что увеличивало количество использованных при плетении коклюшек.

Рассматриваемый период Балахнинской истории - XIX век стал веком расцвета балахнинского кружевного промысла. При этом его пик пришелся на 40-80-е годы, когда плетение и продажа кружев стала одним из основных промыслов уездного города и ближних волостей. Город «работал» кружева как на конвейере. Практически во всех мещанских и большинстве крестьянских домов «стучали» коклюшки. Весь XIX век Балахна «кружевничала». Кружевной промысел Балахны и сел и деревень Балахнинского уезда, несмотря на социально-сословные различия мастериц, в XIX веке представлял собой единый

вид кустарного производства и по численности занятых лиц и сумме вырабатываемой продукции являлся крупным кустарным районом Нижегородской губернии.

#### **Библиография.**

1. Фалеева В.А. Русское плетеное кружево. Л.:«Художник РСФСР», 1983. С.50.
2. Прокопьев Д. В. Художественные промысла Горьковской области. Горький, 1939. С. 181.
3. Ведерникова Л. В. К истории балахнинского кружева //Записки краеведов /Сост. Л. И. Шиян, О. А. Рябов. Н. Новгород, 2004. С.302.
4. ГУ ЦАНО ф. 344 – Балахнинское городское полицейское управление, оп. 1, д. 19, л. 19.
5. ГУ ЦАНО ф. 61 – Нижегородский губернский статистический комитет, оп. 216, д. 32, л. 25.
6. Ведерникова Л. В. К истории балахнинского кружева //Записки краеведов /Сост. Л. И. Шиян, О. А. Рябов. Н. Новгород, 2004. С.302.
7. ГУ ЦАНО ф. 344 - Балахнинское городское полицейское управление, оп. 1, д. 54, л. 56.
8. ГУ ЦАНО ф. 61 - Нижегородский губернский статистический комитет, оп. 216, д. 96 Б, л. 1.
9. ГУ ЦАНО ф. 204 – Мировой судья 1 участка Балахнинского мирового судебного округа, оп. 165, д. 29.
10. ГУ ЦАНО ф. 204 - Мировой судья 1 участка Балахнинского мирового судебного округа, оп. 165, д. 29, л. 5.
11. ГУ ЦАНО ф. 2 – канцелярия нижегородского губернатора, оп. 6, д. 878, л. 3.
12. ГУ ЦАНО ф. 2 - канцелярия нижегородского губернатора, оп. 6, д. 878.
13. ГУ ЦАНО ф. 2 - канцелярия нижегородского губернатора, оп. 6, д. 878, лл. 8, 20,21.
14. Гацкий А.С. Несколько слов о Балахнинской промышленной жизни. //Нижегородский сборник. Т. III. 1870.С. 312.
15. ГУ ЦАНО ф. 2 - канцелярия нижегородского губернатора, оп. 216, д. 171.
16. ГУ ЦАНО ф. 334 – Балахнинское уездное полицейское управление, оп. 1, д. 209, л. 24.
17. ГУ ЦАНО ф. 61 – Нижегородский губернский статистический комитет, оп. 216, д. 171.
18. ГУ ЦАНО ф. 2 - канцелярия нижегородского губернатора, оп. 6, д. 878.
19. ГУ ЦАНО ф. 334 - Балахнинское уездное полицейское управление, оп. 1, д. 209, л. 4.
20. ГУ ЦАНО ф. 334 - Балахнинское уездное полицейское управление, оп. 1, д. 209, л. 24, 26.
21. Ягодинский И. Кустарные промыслы Балахнинского уезда. Кружевной промысел города Балахны //Труды Комиссии по исследованию кустарной промышленности России. Вып.9. СПб, 1883. С. 2482.
22. ГУ ЦАНО ф. 61 - Нижегородский губернский статистический комитет, оп. 216, д. 801.
23. Давыдова С. Кружевной промысел //Труды комиссии по исследованию кустарной промышленности в России. Вып.XV. СПб., 1886. С. 57.
24. ГУ ЦАНО ф. 204 - Мировой судья 1 участка Балахнинского мирового судебного округа, оп. 165, д. 29, л. 5.
25. Давыдова С. А. Кружевной промысел..., с. 64.

┌ ┌ ┌ ┌ ┌ ┌ ┌ ┌ ┌ ┌ ┌ ┌ ┌ ┌ ┌ ┌

**Курбакова Е.В.**

**НГЛУ, старший научный сотрудник**

## **СТРАНИЦЫ ИСТОРИИ ПАВЛОВСКИХ КУСТАРНЫХ ПРОМЫСЛОВ (ОТРАЖЕНИЕ КРИЗИСА 1889 ГОДА В МЕСТНОЙ И ЦЕНТРАЛЬНОЙ ПЕРИОДИКЕ)**

С 60-х годов XIX века многие столичные периодические издания отводят весьма значительное место информации из различных регионов России: провинциальные известия помещает «Неделя», отделы «Из провинциальной печати» появляются на страницах «Северного вестника» и «Нового слова»; «Очерки русской жизни» Н.В. Шелгунова, «Павловские очерки» В.Г. Короленко, материалы других публицистов регулярно печатаются в «Русской мысли».

На фоне активного введения новых технологий на мануфактурах, фабриках и заводах страны зимой 1889-1890 годов усугубляется кризисное положение павловских кустарей, работающих по металлу. Система реализации изделий (мастер – скупщик – потребитель), и в прежние годы характеризовавшаяся множеством проблем, обнаруживает сбои. Ссылаясь на то, что рынок металлических изделий перенасыщен и наводнен более дешевой, но менее качественной продукцией зарубежных товаропроизводителей ножей, замков и других изделий, скупщики либо совсем отказываются заключать сделки по данному товару, либо

соглашаются скупать его по невероятно низкой цене. Следствием данного положения дел является обнищание мастерового люда, в прежние годы привыкшего своим нелёгким трудом приобретать надёжный достаток. Таким образом, на нижегородчине, в районе распространения слесарного промысла (значительная часть Горбатовского уезда Нижегородской губернии и несколько соседних волостей Муромского и Гороховецкого уездов Владимирской губернии) со всей очевидностью проявляется проблема вытеснения заводским производством кустарного промысла.

Эта острая проблема в ноябре 1889 года была поставлена павловскими кустарями перед губернской и центральной властью. По данному вопросу было высказано множество неоднозначных позиций, для его решения были предложены различные, порой взаимоисключающие меры.

Крестьяне-кустари села Павлова Горбатовского уезда, заявившие о назревшем кризисе в своём прошении Губернскому земскому собранию и «гг. министрам финансов и государственных имуществ»<sup>1</sup>, видели причину в сговоре скупщиков их продукции. Решение вопроса представлялось кустарям в упорядочении сбыта и в получении пособия под залог не нашедших реализации их изделий: «Одна надежда – на высшее правительство, что оно не оставит нас в крайней нужде и отпустит пособие на продовольствие. Получать же пособие, если оно будет отпущено, мы желали бы – каждый по мере нужды, под залог своих изделий. Наилучший способ для сего – открыть в с. Павлове ломбард для выдачи ссуд под залог изделий».<sup>2</sup>

Горбатовская уездная земская управа, в обход которой кустарями было сделано обращение в вышестоящие инстанции, по решению Губернского земского собрания провела местное дознание и выразила своё отношение<sup>3</sup> к прошению кустарей: «Истинная причина упадка местных цен (в среднем процентов на 20) явилась прямым следствием общего застоя в торговле, когда предложение превышает спрос»<sup>4</sup>. Вариантов выхода из сложившейся ситуации горбатовская управа не предлагает, поскольку «положение Павловских кустарей ничего угрожающего ни теперь, ни в близком будущем не представляет, общего с картиной, описанной автором прошения, ничего не имеет и каких-либо экстраординарных мер со стороны земства не вызывает (текст дан по первоисточнику – *Е.К.*)». Кроме того, уездная управа «считает долгом обратить внимание губернской управы на ненормальный ход дела настоящего ходатайства: помимо сельского общества, сход которого был 10 октября, местного волостного старшины и уполномоченных и, наконец, уездного земского собрания, закончившего свои действия лишь 16 октября – избрав для ходатайства лицо, ничего общего с интересами общества не имеющее»<sup>5</sup>, под предлогом приближающегося бедствия, рисуя мрачные и несоответствующие истине картины, кустари домогаются субсидии со стороны губернского земства или правительства, преследуя широкие затеи учредить ломбард и комиссионерное агентство, забывая совершенно, что у общества, к которому они принадлежат, есть свои средства, свой продовольственный капитал в размере 3302 р. 93 к., которым общество с разрешения уездного земства и обеспечило бы нуждающиеся семьи, если в этом предстояла бы действительная надобность».

О положении павловских кустарей собираются сведения и Нижегородской земской управой. С обстоятельным докладом на эту тему выступает заведующий статистическим отделением Н.Ф. Анненский. Материал для анализа проблемной ситуации был получен в результате двух поездок на место событий в конце апреля - начале мая и в конце июня - начале июля 1890 года. В таблицах, представленных в тексте доклада, содержатся данные о числе кустарей, работающих на себя, на хозяина и живущих в работниках; за период с 1886 по 1890 годы даны ценовые показатели на товары, производимые павловскими кустарями; размер доходов и расходов кустарей и другие статистические сведения. В качестве вывода проделанной работы значатся следующие суждения: «Самый факт понижения цен на большую часть товаров, продаваемых на Павловском рынке, не возбуждает сомнений. Он чувствуется и признается всеми. Разногласия возбуждает только вопрос *о размерах* (курсив здесь и далее из текста документа – *Е.К.*) и еще более вопрос *о причинах* падения продажной



стоимости павловских изделий...Кризис этот имеет не временное только и преходящее значение. Павловский частный вопрос находится в связи со многими общими вопросами промышленной жизни страны. Но это не значит, однако, чтобы никакие меры к устранению *местных* причин упадка не были возможны»<sup>6</sup>. Как ответ на мнение кустарей в докладе отмечается: причина кризиса не в позиции скупщиков<sup>7</sup>, а «в том, что *кустарь не имеет возможности приспособляться* к изменяющимся условиям рынка и временно сокращать свое предложение сообразно с сокращением спроса». Организацией краткосрочного кредита на условиях менее тяжелых, чем существуют на павловском рынке, в какой-то степени можно помочь кустарям. Но «для борьбы с самыми *колебаниями спроса на Павловские изделия* недостаточны улучшения в системе местного их сбыта. Только изменениями в процессах производства, ведущими к *улучшению и удешевлению* товара, можно поднять упавший спрос и расширить рынок его потребления»<sup>8</sup>. Для решения проблемы нижегородское земство выделило стратегически важные направления: улучшение техники; техническое обучение и распространение технических знаний; устройство складов для приобретения кустарями хороших и дешевых материалов для их изделий; изменения в самой организации промысла.

Павловский кризис как одно из ярких проявлений проблемного аспекта вытеснения фабричным производством кустарных промыслов весьма примечательным образом освещался в российской прессе.

Самым первым откликом на события в Павлове явилась статья в газете «Нижегородские губернские ведомости» (далее в тексте «НГВ» - *Е.К.*) от 20 декабря 1889 года, в которой рассказывается об открытии очередного XXV Губернского земского собрания и обсуждении на первом же его заседании обращения, подписанного 500 павловскими крестьянами-кустарями. На этих слушаниях «с особенной энергией защищал дело кустарей и поддерживал просьбу последних (об учреждении ломбарда – *Е.К.*) А.С. Гациский»<sup>9</sup> – известный публицист, общественный деятель, гласный Губернской управы, постановлением XXV Губернского земского собрания уполномоченный принять участие в исследовании о нуждах павловских кустарей<sup>10</sup>. В дневниковых записях А.С. Гациского от 25 февраля 1890 года сохранились свидетельства его личной включенности в процесс о нуждах павловцев не столько в связи с официальным поручением, сколько по существу стремления конструктивно воздействовать на ситуацию: «Сегодня случайно в общем собрании Общества взаимного кредита встретился с Петровым и выслушал его с величайшим интересом. Он не выносит Штанге, но сообщает то же. У большинства – нужда страшная, буквально... есть нечего; что самовар у кустарей есть, так это ничего не доказывает»<sup>11</sup>. А.С. Гациский состоял в переписке с павловскими кустарями и А.Г. Штанге, который, в частности, в письме от 26 декабря 1889 из столицы сообщает адресату, что «ходатайство Павловских кустарей встречено в Петербурге очень сочувственно. Министр финансов переслал его Министру Внутренних Дел как заведующему продовольственным комитетом с просьбой обратить на него внимание»<sup>12</sup>.

Обозначенная проблема вновь появляется на страницах «НГВ» 24 января 1890 года. В данном материале повествуется о заседании, состоявшемся 9 января в кустарном отделении Общества содействия русской промышленности и торговле. Журналистский материал «НГВ» содержит примечательную цитату из доклада по обсуждаемой проблеме: «кризис в с. Павлове не вызывается общими условиями, например, падением спроса на изделия. Нет, причины главным образом местные, которым помочь сравнительно нетрудно, устранив лишь тормозы и препятствия. Причин таких много и главная: отсутствие у кустарей кредита или оборотного капитала»<sup>13</sup>. А чуть позже - в номере от 14 февраля 1890 года - на страницах этого же периодического издания по данному «павловскому» вопросу высказывается противоположное суждение: «К сожалению, в последнее время, в силу экономического кризиса, переживаемого современной Россией, кустарная промышленность начала падать»<sup>14</sup>. Однако по-прежнему смысловой доминантой этой публикации, как и всех предшествующих, является утверждение необходимости оказания кустарям продовольственной помощи «сверху»: «Павловцы принуждены были обратиться в нижегородское губернское земство с

ходатайством о пособии им, т.к. большинство из них буквально голодают. Однако в настоящем составе нижегородского губернского земства нашлось немало личностей, которые всеми силами старались доказать, что ходатайства Павловцев вызваны не действительной существенною необходимостью, а «страстью их к попрошайничеству». В этом журналистском материале отмечается также, что невозможность крестьян прокормить себя обусловлена малоземельем и плохим качеством земли. Основная идея материала очевидна: решение павловского «насущенного вопроса» состоит в продовольственной помощи мастерам, чей квалифицированный труд покупается неоправданно дешево.

Отстаивая в столице интересы мастеров кустарных промыслов, А.Г. Штанге 9 февраля 1890 года пишет А.С. Гацискому: «На будущей неделе буду читать доклад о передаче казенных заказов кустарям»<sup>15</sup>. Однако его лоббирование интересов кустарей в столице не увенчалось успехом, о чём свидетельствует публикация центральной газеты «Русские ведомости» от 1 марта 1890 года: 28 февраля в Петербурге на заседании Отделения по кустарной промышленности «А.Г. Штанге прочитал очень интересный доклад об исполнении кустарями казенных подрядов». В связи с изложенной в докладе информацией «отделение постановило выбрать комиссию и возложить на нее следующие задачи: выяснить, какие изделия и для каких казенных ведомств могут быть исполняемы кустарями, какие – крупными фабрикантами (что будет содействовать техническому оснащению, профессиональной образованности и т.д.)»<sup>16</sup>. Таким образом, целесообразность искусственной поддержки кустарей была поставлена под сомнение. Однако уже на следующий день в том же разделе «Русских ведомостей» помещено сообщение: «Кустарь находится всецело в руках скупщика. Таково-то положение дел в Павлове, этом русском Шеффилде»<sup>17</sup>. Т.о. до сведения общероссийского читателя доводится информация о том, что патерналистское упорядочение сбыта изделий позволит кустарям существовать безбедно и спасёт кустарные промыслы.

Следующая публикация по этой теме в «Русских ведомостях» относится к концу мая 1890 года. Название статьи («К вопросу о техническом училище в с. Павлове») свидетельствует об освещении конкретных подходов к решению наболевшей проблемы, а её подзаголовок («Письмо в редакцию») указывает на сообщение сведений компетентными лицами с места событий. В статье представляется информация о решимости губернской и уездной властей в Павловском техническом училище среди представителей династий кустарей осуществлять обучение «мастеров-артистов, изделия которых по работе несколько не уступают заграничным». Однако эта информация транслируется на прежнем эмоциональном фоне: вновь упоминается «сбыт, находящийся в хищнических руках скупщиков», «странное отношение представителей горбатовского земства, отрицающих существование в Павлове нужды»<sup>18</sup>.

Осенью 1890 года в либеральном журнале «Русская мысль» были опубликованы «Павловские очерки» В.Г. Короленко. Ставя под сомнение позицию народников, полагавших, что «общинность» и такие, как Павлово, оплоты российской «самобытности» противостоят «вторжению чужого строя», в связи с событиями 1889-1890 годов публицист приступает к самостоятельному изучению положения кустарей и в течение нескольких лет неоднократно приезжает в Павлово. Работая над циклом статей «Павловские очерки» вплоть до 1897 года, он выражает противоречивые суждения: с одной стороны, отмечает жалкое состояние нищеты кустарей, с другой – слабость, инертность, безволие «смиранных кустарных человечков». Показывает хищнические законы скупки, «наивно-грабительные приемы торга», которые соседствуют с созданными им колоритными характерами «благотетельных скупщиков», описанием их нелегких судеб и представлением их подхода к рабочему человеку: «Я всякого к себе на фабрику не поставлю. У меня с выбором каждый принят. Иной раз из дальней деревни выпишу. Ничего, выучу, к делу определю, если только человек по разуму подходящий. ... Вот у нас цены низнут. А у меня на фабрике плата все та же»<sup>19</sup>. Рисуя «физиономию» этого кустарного села, В.Г. Короленко создает выразительный художественный образ (один из неперемных атрибутов публицистического текста): «здесь

как будто умирает что-то, но не хочет умереть, - что-то возникает, но не имеет силы возникнуть...»<sup>20</sup>

Деятельность нижегородского земства в решении наболевших вопросов была весьма эффективной, хотя и не вполне оперативной. Работа над разрешением «павловской» проблемы была разделена на два этапа: подготовительный, заключающийся в исследовании кустарных промыслов и описании их (1887-1890), и практический, воплотившийся в осуществление мероприятий, так или иначе содействовавших развитию кустарных промыслов<sup>21</sup>. В конце 1896 года губернское земство открыло в Павлове склад железа и стали, который явился регулятором цен на металлы на местном рынке. В 1898 году в селе Павлове земство открыло замочную мастерскую. Хорошо оборудованная, мастерская стала заниматься штампованием отдельных частей замка и снабжала ими кустарей. Благодаря этому удалось сохранить конкурентоспособность кустарной продукции. В том же году в селе Тумботине Горбатовского уезда было устроено личильное заведение (шлифовальня). Чтобы удержать у себя личильщиков, частные предприниматели, к которым прежде обращались кустари и платили за аренду места по 25-30 копеек в день, стали переустраивать свои заведения по образу земской личильни.<sup>22</sup> Содействие земства выразилось и в сбыте кустарных изделий: «В Павловском районе при складе металлов губернское земство открыло приемку изделий от кустарей и производит продажу их».<sup>23</sup> Кроме того, «с целью повсеместного распространения» кустарной продукции губернское земство участвовало в организации выставок в 1896 году в Н.Новгороде, в 1897 году – в Киеве, в 1902 году – в Петербурге.

Способствовала ли периодическая печать решению «павловского» вопроса, если основная характеристика журналистских материалов по теме - трансляция эмоционального фона восприятия публицистом ситуации, а не конструктивные предложения по выходу из кризиса? Отстаиваемая необходимость материального субсидирования «сверху» не является панацеей: «Даровая раздача денег и хлеба населению ослабит энергию и самостоятельность народа»<sup>24</sup>. Едва ли те жалобщики, которые уже проявили сговорчивость в профессиональных и этических коллизиях, и при наличии государственных субсидий избегают непозволительного соблазна: «Много греха принимаем мы на душу из-за фальшивых клейм. Скупщики заставляют нас клеймить изделия чужими, поддельными клеймами или ставить клейма иностранные... Так и идет от них развращение и теряют славу павловские изделия и гибнет промысел»<sup>25</sup>. Неужели справедливо мнение скупщика-фабриканта Дужкина из «Павловских очерков» В.Г. Короленко: «По газетам хорошо разговоры разговаривать»<sup>26</sup>; жизнь идет своим чередом, а суждения журналистов не связаны с реальными путями решения социально значимых вопросов?

В числе множества журналистских подходов в реализации основных функций СМИ: постановка проблемы (возбуждение, инициация), внимание к проблеме, участие в её решении и другие<sup>27</sup> – в данном случае имело место систематическое обращение (внимание) к проблеме. Публикации на страницах нижегородской и столичной прессы не содержали инициатив в постановке проблемы бедственного положения кустарных промыслов и мастерового люда (её поставили сами кустари), не представляли и конструктивных вариантов решения проблемы (этим занималось земство). Однако столь яркое освещение Павловского кризиса способствовало «получению ответов» на поставленные вопросы. В те же годы на нижегородчине «по причине ограниченности оборотных средств губернское земство оставило без поддержки такие большие районы с кустарными промыслами, как ложкарный (около 14 тысяч человек), гвоздарный (около 2 тысяч человек), веревочный (около 3 тысяч человек), валяно-сапожный (около 13 тысяч человек)»<sup>28</sup> - увы, на сложное положение этих отраслей и занятых в них мастеров своего дела не обратили внимание властей и общественности ни сами крестьяне-кустари, ни журналисты тех лет.

#### **Библиография.**

<sup>1</sup> ГУ ЦАНО. Ф. 765, оп. 597, № 193, л. 36.

<sup>2</sup> Там же, л. 35.

- <sup>3</sup> «Отношение» датировано 4 декабря 1889 года. Дознание по делу было проведено уполномоченным членом управы И.И. Авериным.
- <sup>4</sup> Там же, л. 37.
- <sup>5</sup> Титулярный советник А.Г. Штанге.
- <sup>6</sup> Там же, л. 26, 31.
- <sup>7</sup> «Нет никакой надобности в искусственном соглашении между скупщиками, для того чтобы каждый из них старался довести покупные цены до возможного минимума - каждый боится купить дороже остальных и понести убыток при перепродаже; лишиться вовсе товара, если другой торговец даст за его цену высшую противу предлагаемой им».
- <sup>8</sup> Там же, л. 32.
- <sup>9</sup> По губернии // НГВ. - 1889. - 20 дек. - № 51. - с. 3.
- <sup>10</sup> ГУ ЦАНО. Ф. 765, там же, л. 2.
- <sup>11</sup> Там же, л. 8-9.
- <sup>12</sup> Там же, л. 12-13.
- <sup>13</sup> По губернии // НГВ. - 1890. - 24 января. - № 4. - с. 3.
- <sup>14</sup> По губернии. Насущный вопрос (корреспонденция из горбатовского уезда) // НГВ. - 1890. - 14 февраля. - № 7. - с. 5.
- <sup>15</sup> ГУ ЦАНО. Ф. 765, там же, л. 18-21.
- <sup>16</sup> Внутренние известия (от наших корреспондентов) // Русские ведомости. - 1890. - 1 марта. - № 59. - с. 2.
- <sup>17</sup> Внутренние известия (от наших корреспондентов) // Русские ведомости. - 1890. - 2 марта. - № 60. - с. 2.
- <sup>18</sup> К вопросу о техническом училище в с. Павлове (письмо в редакцию) // Русские ведомости. - 1890. - 24 мая. - № 140. - с. 2.
- <sup>19</sup> В.Г. Короленко. Павловские очерки // Русская мысль. 1890. № 11. С. 121.
- <sup>20</sup> В.Г. Короленко. Павловские очерки // В.Г. Короленко. Собрание сочинений. Т. 5. 1953. С.221.
- <sup>21</sup> Сведения о мероприятиях Нижегородского Губернского Земства по воспособлению кустарной промышленности. Н.Новгород. 1903.
- <sup>22</sup> Кустарные промыслы Нижегородской губернии и помощь им со стороны Нижегородского губернского земства // Вестник Нижегородского союза учреждений мелкого кредита, 1914, № 1. С. 20-21.
- <sup>23</sup> Там же. № 2. С.24.
- <sup>24</sup> Л.Н. Толстой «О голоде». - Daily Telegraph. - 1892 г. - 14 января.
- <sup>25</sup> ГУ ЦАНО. Ф. 765, там же, л. 36.
- <sup>26</sup> В.Г. Короленко. Павловские очерки // Русская мысль. 1890. № 11. С. 128.
- <sup>27</sup> И.М. Дзялошинский. СМИ в системе обеспечения информационной открытости власти // И.М. Дзялошинский. СМИ, власть и гражданское общество в регионе. М., 2002. С. 28-31.
- <sup>28</sup> Кустарные промыслы Нижегородской губернии и помощь им со стороны Нижегородского губернского земства. Там же, № 2, С. 24.

**Киселев А.Г.**  
**ННГАСУ, аспирант**

## **БИОГРАФ БАТАШЕВЫХ П.СВИНЬИН (К ВОПРОСУ ОБ ИСТОЧНИКАХ СТАТЬИ «БАТАШЕВЫ» В «РУССКОМ ЭНЦИКЛОПЕДИЧЕСКОМ СЛОВАРЕ» 1900 ГОДА)**

Яркие представители нижегородского предпринимательства горнозаводчики Иван и Андрей Родионовичи Баташевы вошли в историю российской промышленности как создатели Приокского горного округа, второго по значению после Урала металлургического региона России XVIII – XIX вв.

Масштабы и темпы их совместной деятельности уникальны, поэтому семейная фирма братьев Баташевых - Выксунские горные заводы с центром в селе Выкса Нижегородской губернии - попадает в поле зрения исторической науки уже в первые годы своего существования. Традиция описания их предприятий а также сбора биографических данных была заложена академическими экспедициями П.С. Палласа (1767)<sup>1</sup> и И.И. Лепехина (1768)<sup>2</sup>, статистическим описанием М. Д. Чулкова.<sup>3</sup> В 1826 году одновременно вышли в свет труды путешественника и издателя журнала «Отечественные записки» П.П. Свиньина «Заводы, бывшие И.Р. Баташева, а ныне принадлежащие генерал-лейтенанту Д.Д. Шепелеву и его

детям»<sup>4</sup> (далее – «Заводы») а также видного историка техники И.Х. Гамеля «Описание Тульского оружейного завода в историческом и техническом отношении».<sup>5</sup>

Не претендуя на полноту сведений, оба исследователя удачно сочетали описания технической части предприятий с биографическими очерками, содержащими сведения о самих предпринимателях, почерпнутые из документов заводского делопроизводства: И. Гамель – предшествующего, а П. Свиньин - изучаемого нами периодов. Казалось бы, начало работе положено, но тем ни менее, историография Баташевых не нашла продолжения. В частности, труд П.Свиньина был забыт, а первая научная биография братьев-заводчиков появилась только в 1900 году – уже не как специальное исследование, а в качестве краткой энциклопедической статьи во 2-м томе «Русского биографического словаря» («РБС»)»<sup>6</sup>.

Статья И. Родкевича «Баташевы» в «РБС» - интересный объект исследования, значение которого для развития историографии Баташевых до конца не изучено. Общая взаимосвязь всех источников (и поиск скрытых, например, очерков П.И. Мельникова-Печерского)<sup>7</sup> должна стать предметом отдельного исследования. Примечательно, что в качестве основного источника этой статьи назван указанный труд П.П. Свиньина,<sup>8</sup> а сам его автор, несмотря на принятое скептическое отношение, охарактеризован как «биограф Баташевых».<sup>9</sup> Вот почему в данной работе мы ограничимся рассмотрением принципов использования И. Родкевичем «популярной» работы П.П. Свиньина «Заводы», что позволит нам сделать вывод о возможности рассмотрения ее в качестве источника для историографии совместной предпринимательской деятельности Баташевых.

Для этого необходимо: охарактеризовав состояние «баташевской проблемы» к началу XX века, определить исследовательские цели статьи «Баташевы» в «РБС»; выявить источниковую базу этой статьи в рамках исследования автором совместной предпринимательской деятельности братьев Баташевых и в конечном итоге определить принципы использования И. Родкевичем труда П. Свиньина наряду с другими источниками.

Итак, что же представлял собой «баташевский вопрос» к началу XX века? И почему, в то время как историография предпринимательства других выдающихся горных династий (например, Мальцевых) подытожилась выходом монографий,<sup>10</sup> изучение истории Баташевых оказалось вне интересов исторической науки?

Объективными причинами такого положения дел стали: кризис, переживаемый во второй половине XIX века «детищем» Баташевых Выксунскими заводами; череда журнальных скандалов и «технической полемики» управляющих-неудачников, а также раздробленность и частичная утрата заводских архивов.

Но были и причины субъективного характера. Из них особо следует выделить уже указанную нами не востребованность опыта и методов единственного подробного описания Выксунских заводов - работы Павла Свиньина «Заводы, бывшие И.Р. Баташева, а ныне принадлежащие генерал-лейтенанту Д.Д. Шепелеву и его детям»<sup>11</sup>. Можно предположить, что именно широкое компилятивное использование материалов, но не методов этой книги в беллетристике на фоне необоснованного критического отношение к автору как исследователю и стало причиной постепенного вытеснения его работы из категории основных источников многочисленными журнальными и газетными публикациями и даже историческими романами.

Занимаясь сбором и переработкой семейных и народных легенд, их авторы – а среди них были такие мастера исторического жанра, как П.И. Мельников-Печерский<sup>12</sup> и граф Салиас<sup>13</sup> – ставили иные цели. Предметом их «исследования» были не изучение фактов и закономерностей, а подтверждение «барских ужасов» «археологическими» находками, наблюдениями, документами заводских контор, а также опять-таки данными П.П.Свиньина.

Такой краеведческо - «диггерский» подход к образу предпринимателя надолго стал причиной журнального ажиотажа вокруг истории Баташевых, их стремительного взлета и несметных богатств. В условиях пореформенной России такая направленность уже не вписывалась ни в рамки прежней буржуазно-дворянской историографии, ни модных

либеральных течений в духе «Русской фабрики в прошлом и настоящем» М.И. Туган-Барановского.<sup>14</sup>

Вот почему к началу XX век историография Баташевых не только не сформировала концепции развития семейного предприятия, не дала документальных публикаций, но даже не оставила общепризнанных работ описательного характера - фактической базы для дальнейших исследований.

Это понимали и создатели 25-томного «Российского биографического словаря» («РБС»), издававшегося под редакцией председателя Императорского русского исторического общества А.А. Половцева.

Это академическое издание было задумано как своеобразный итог уходящего XIX века – некое собрание биографий деятелей, заслуживших право на память в потомстве. То, что одна из статей 2 тома должна быть посвящена Баташевым, не вызывало сомнения, однако о подведении итогов здесь, как мы видели, не могло быть и речи.

Объектом изучения И. Родкевича была почти полутораветковая деятельность династии Баташевых. Если же рассматривать его более узко, в рамках совместной предпринимательской деятельности двух совладельцев (т.е. с 1764- 1783 гг.), то характеристике их методов, движущих сил и проч. должно было предшествовать решение задач первичного описательного уровня. Для этапа развития фирмы это в первую датировка основных вех предпринимательской деятельности, и в первую очередь определение времени постройки/пуска важнейших предприятий.

Как решал эту задачу Родкевич? Какие источники он использовал?

В списке источников к статье уже знакомые заглавия: «Дела Берг-Коллегии из Архива Горного департамента; П.Свиньин «Заводы, бывшие И.Р. Баташева, а ныне принадлежащие генерал-лейтенанту Д.Д. Шепелеву». СПб. 1826.- Гамель «Описание Тульского Оружейного завода»». <sup>15</sup> Последнее сочинение посвящено тульским поколениям Баташевых, а потому выходит за рамки рассматриваемого нами периода. Остаются архивные «дела» и книга П. Свиньина.

Основным методом преодоления методологического и тематического «наследия» беллетристики в той обстановке могло быть только широкое применение архивных данных. И действительно, главный источник статьи был найден И.Родкевичем в результате предпринятых специальных (что было совершенно в духе «РБС») архивных исследований в фонде Берг-Коллегии Архива Горного департамента (нынешнем фонде Центрального Государственного архива древних актов).<sup>16</sup>

Берг-коллегия — созданное в 1719 году Петром I горное ведомство - регулировало все стороны производственной деятельности металлургической промышленности России XVIII века. Акты ее делопроизводства, безусловно, содержали факты, необходимые для реконструкции хронологии устройства основных предприятий, а также дальнейшей характеристики предпринимательской династии Баташевых.

Замечательная сохранность 271 фонда позволит современному исследователю из всего корпуса документов делопроизводства баташевской фирмы выделить материалы, которые отражают ключевые моменты развития производства и поэтому могли бы быть использованы И. Родкевичем. Это прошения и донесения заводчиков и их служителей о ходе выполнения указов, обязательств, заказов, а также Указы Берг - коллегии на постройку/покупку предприятий, регулирующие комплектование и оснащение: отвод на покупку и аренду земель, покупку и перевод мастеровых и т.д.

Последний вид документов (Указы) является наиболее удобным для решения задач хронологической реконструкции: именно в них отражены все этапы разрешительной процедуры – от подачи заявки на разработку рудных мест под завод до рапорта о пуске предприятия. Это подтверждается дальнейшим широким применением большинства их этих видов последующими за Родкевичем исследователями предпринимательской деятельности Баташевых. Но как работал исследователь-первопроходец, реконструировавший почти вековую хронологию династии на материалах неопisanного

фонда, если даже при современном развитии баташевской проблемы поиски в оснащённом научно-справочным аппаратом фонде без использования нарративных источников практически невозможны?

Из всех перечисленных Родкевичем источников, в качестве такого базового нарратива могла использоваться только историко-географическая глава «Заводов» Свинына: в ней хронология постройки и развития предприятий исследуемого нами периода изложена достаточно обстоятельно и сжато<sup>17</sup>.

Как и в каких случаях Родкевич использовал данные Свинына? Вот как на этот вопрос отвечает сам автор: в первых же строчках своей статьи историк называет своего предшественника-журналиста «биографом Баташевых».<sup>18</sup> Перед нами «рабочая» характеристика: она дана не только в качестве обозначения ссылки на источник, но и в контексте описания принципа (формулы) своего исследования: «П. Свинын говорит... но из дел Берг-Коллегии видно ...»<sup>19</sup>

Выяснить, как воплощался этот метод в исследовательской практике и насколько это оправдано в русле задач, можно, сопоставив явное или скрытое цитирование документов в тексте статьи с материалами архивного фонда, а также - данными (или цитатами) очерка Свинына. Такая работа позволила бы проанализировать весь комплекс источников рассматриваемой энциклопедической статьи, но это выходит за рамки нашей задачи. Для иллюстрации же источниковедческих принципов Родкевича мы ограничимся приведением нескольких показательных примеров использования им для архивных поисков или компиляции обозначенных Свиныным фактов.

Фабула большинства цитированных или просто изученных Родкевичем архивных дел, действительно, изложена П. Свиныным, но используется она критически - как отправная точка для собственных архивных поисков автора статьи. Вот почему именно в следовании вышеуказанной «ревизионной» формуле «П. Свинын говорит, но...» мы видим причину, например, его разногласий со Свиныным (в один год) в датировке устройства Гусевского и Выксунского<sup>20</sup> заводов.

Дело в том, что не находя основные документы (в данном случае – «разрешительные» Указы), Родкевич для обозначения в своей статье датировки основания соответствующего предприятия предпочитал вместо компиляции из Свинына привести документы, освещающие *любые* этапы строительства (а оно могло продолжаться два-три года). Это не всегда давало хороший результат, а чаще порождало новые ошибки, не ликвидированные до сих пор, потому что и сегодня нет определенно мнения, какой из нормативных актов нужно считать основанием для датировки «основания» предприятия.

Так, например, Родкевич обоснованно «поправляет» датировку Свинына (1767 год) в случае с Выксунским заводом: согласно рапорту от 1 января 1767 года он «в минувшем году строением окончен и находится в действии»<sup>21</sup>. Тем ни менее временем «основания» Гусевского завода он считает 1758 год, когда была совершена дата покупка земельных дач и крестьян,<sup>22</sup> (тогда как у Свинына значится 1759-ый – год фактического строительства<sup>23</sup>)

Ярким подтверждением прикладного использования данных Свинына как исходных может стать анализ причин ошибок и пробелов И. Родкевича, а также компилятивного применения описаний Свиныным «устройства» (т.е. постройки) Пристанского, Еремшинского и Верхне-Унжинского заводов<sup>24</sup>, что является не правилом, а скорее исключением.

Именно благодаря кропотливому поиску Родкевичем основных источников «подсказанных» Свиныным тем стало возможно расширение тематики «баташевской темы» за счет отсутствующих у Свинына вопросов. Так, например, оригинальный тезис И. Родкевича об основополагающем значении военных заказов для развития производства может быть «попутным» результатом изучения дел об основании заводов, специально для выполнения этих заказов предназначенных, например, Железницкого.<sup>25</sup> А история указов о закрытии тульских заводов Баташевых (официальная причина переезда баташевских предприятий в Приокский регион) - найдена на страницах дела об

увольнении от платежей «4-х копеечной десятины на 10 лет» в возмещение убытков за закрытие старого Медынского и Изверского заводов<sup>26</sup>.

Значение идей и концепций И. Родкевича, созданных на базе восстановленной им хронологии предпринимательства Баташевых, трудно недооценить. Подтверждением их актуальности стало не только широкое использование, но и творческое развитие в трудах современных исследователей Баташевых.<sup>27</sup> Итак, чем же, кроме хронологической «базы» историография Баташевых обязана Родкевичу?

Во-первых, автором статьи «Баташевы» была впервые дана научная оценка методов предпринимательской деятельности: таких, как заклад недвижимости, манипулирование казенными заказами, удачное распределение ролей между братьями. Здесь важно отметить, что общее направление уже задано предшествующей работе П.Свиньина – в обоих трудах на передний план исследования выступает личность предпринимателя-созидателя, а история предпринимательской деятельности Баташевых рассматривается авторами как история семьи, служащей на благо Отечества, но не забывающей и своей выгоды. Конкретным примером такой деятельности заводчиков для И. Родкевича служит выполнение Баташевыми обременительных, но почетных казенных военных заказов, а для Свиньина - поддержка ими «самородков»-изобретателей, филантропия и храмостроительство.

Из всего вышесказанного можно сделать вывод о том, что статья И.Родкевича «Баташевы» в «РБС» имела своей целью преодоление «баташевской темой» беллетристических традиций и формирования фактической базы вопроса на основании комплексного научного анализа источников.

Предпринятое выявление принципов источниковедческой работы Рудневича подтверждает широкое, но критическое использование им фактов и идей предшествующей ему популярной работы П.П. Свиньина «Заводы» в качестве отправного момента архивных поисков.

Это позволяет нам говорить о возможности рассмотрения последней в качестве важного вспомогательного источника в историографии совместной предпринимательской деятельности Баташевых, а также целесообразности его дальнейшего изучения. Итогом такой работы может стать решение вопроса о «научности» данных П.П. Свиньина и его «реабилитации» как ученого и популяризатора науки. Издатель первого русского исторического журнала, путешественник и историограф, «биограф Баташевых» и еще сотен (!) выдающихся русских деятелей, Свиньин-историк и сегодня рассматривается в русле сформулированной тем же «РБС» установки: «к сообщаемым им сведениям всегда нужно относиться с известною долею осторожности».<sup>28</sup> Что, как мы видели, и было педантично выполнено И. Родкевичем.

#### **Библиография.**

<sup>1</sup> Паллас, П.С. Путешествия по разным провинциям Российской империи/ П.С. Паллас– Ч. 1. СПб., 1809. – С. 61-62.

<sup>2</sup> Лепехин, И.И. Дневные записки путешествия по разным провинциям Российского государства / И.И. Лепехин – Ч. 1. СПб., 1795. – С. 47-50.

<sup>3</sup> Чулков, М.Д. Историческое описание российской коммерции / М.Д. Чулков. – Т. 4, кн. 2. – М., 1786. – С. 606, 610, 614, 631 – 632.

<sup>4</sup> Свиньин, П.П. Заводы, бывшие И.Р. Баташева, а ныне принадлежащие генерал-лейтенанту Д.Д. Шепелеву и его детям / П.П. Свиньин. – СПб., 1826. – 130 с.; Свиньин, П.П. Заводы, бывшие И.Р. Баташева, а ныне принадлежащие генерал-лейтенанту Д.Д. Шепелеву и его детям / П.П. Свиньин // Отечественные записки – 1826. - №№ 72-74.

<sup>5</sup> Гамель, И.Х. Описание Тульского оружейного завода в историческом и техническом отношении / И.Х. Гамель. – М., 1826.

<sup>6</sup> Родкевич, И. Баташевы / И. Родкевич. // Русский биографический словарь. – Т.2. – СПб., 1900. – С. 566-569.

<sup>7</sup> Мельников-Печерский, П.И. Семейство Богачевых / П.И. Мельников-Печерский. Полное собр. соч. Т. 6. СПб.: изд. т-ва А.Ф. Маркс, 1909. – 186-198.

<sup>8</sup> Там же. С. 569.

<sup>9</sup> Родкевич, И. Баташевы / И. Родкевич. // Русский биографический словарь. – Т.2. – СПб., 1900. – С. 565

<sup>10</sup> Субботин, А.П. Мальцовский заводской район. История и настоящее экономическое положение/ А.П. Субботин. – СПб.: Ред. «Экономический журнал», 1892.-95 С.

<sup>11</sup> Свиньин, П.П. Заводы, бывшие И.Р. Баташева... / П.П. Свиньин. – СПб., 1826.



- <sup>12</sup> Мельников-Печерский, П.И. Семейство Богачевых / П.И. Мельников-Печерский. Полное собр. соч. Т. 6. СПб.: изд. т-ва А.Ф. Маркс, 1909. – С. 186-198;
- <sup>13</sup> Салиас, Е.А. Владимирские Мономахи / Е.А. Салиас – Н.- Новгород: Нижегородская ярмарка, 1995. – 536 С.
- <sup>14</sup> Туган-Барановский, М.И. Историческое развитие русской фабрики в XIX веке/ М.И.Туган-Барановский Русская фабрика в прошлом и настоящем. Историко-экономическое исследование. Т.1 СПб.: 1900.- 562 С.
- <sup>15</sup> Родкевич, И. Баташевы / И. Родкевич. // Русский биографический словарь. – Т.2. – СПб., 1900. – С. 569.
- <sup>16</sup> Центральный государственный архив древних актов. Ф. 271.
- <sup>17</sup> Свиньин, П.П. Заводы, бывшие И.Р. Баташева... – С.6-11.
- <sup>18</sup> Родкевич, И. Баташевы / И. Родкевич. // Русский биографический словарь. – Т.2. – СПб., 1900. – С. 565.
- <sup>19</sup> Там же. С. 569.
- <sup>20</sup> Свиньин, П.П. Заводы, бывшие И.Р. Баташева ... – С.8.
- <sup>21</sup> ЦГАДА. Ф. 271. ОП.1.Ч.2. КН. 1254. Л. 294
- <sup>22</sup> Там же, КН. 2069. Л. 361.
- <sup>23</sup> Там же. КН.1106.л.1-12
- <sup>24</sup> Свиньин, П.П. Заводы, бывшие И.Р. Баташева ... – С.9.
- <sup>25</sup> ЦГАДА. Ф. 271. ОП.1 Ч.2 КН.1340. Л. 259-262; КН.1334. Л567,575.
- <sup>26</sup> Там же. КН.42.Л.239-41; КН.86.ЛЛ.59-62.
- <sup>27</sup> Арсентьев, Н.М. Замосковский горный округ конца XVIII – первой половины XIX века / Н.М. Арсентьев. – Саранск, 1998. – 607 С.
- <sup>28</sup> Русский биографический словарь. П.П Свиньин – Т.18. – СПб., 1915. – С. 221.

Дубинкина М.Г.

**АНО «Центр содействия профессиональному образованию «Горизонт».**  
**Н.Новгород.**

## **ИСТОРИК И АРХЕОГРАФ**

Интерес к творчеству писателя и ученого П. И. Мельникова-Печерского появился еще при его жизни. Современники считали Павла Ивановича выдающимся мастером слова и глубоким знатоком русского быта, особенно заволжских старообрядцев. Поэтому его кончина 1 февраля 1883 года была большой потерей для краевой исторической науки.

Павел Иванович стоял у истоков научного исследования истории Нижегородского края. Его деятельность как писателя и этнографа довольно подробно изучена. А вот историческое и археографическое наследие

П.И. Мельникова-Печерского оказалось практически неисследованным и требует более пристального, детального рассмотрения.

В 1839 году П.И.Мельников был переведен на должность старшего учителя Нижегородской губернской гимназии. Здесь Павел Иванович не нашел себе единомышленников, а позднее вспоминал: «Я не мог сблизиться с товарищами-педагогами, которым не нравились мои знакомства, выезды на балы и маскарады, в собрание и т.д. Я бывал в гимназическом обществе, но так как не играл в карты и не умел выпивать громадного количества ерофеича, то был лишним человеком». Неудовлетворенность в педагогической деятельности заставила его искать иного пути применения своих сил. В письме к редактору «Отечественных записок» А.А. Краевскому от 23 июня 1840года он сообщал: «Пишу о Суздале и Нижнем, но медленно: нет источников, есть правда, но они недоступны для частного лица. В здешней губернии я знаю архивы и знаю, что там много любопытного, неразобранного, особенно для истории социальной. Андрей Андреевич! Научите меня, как попасть в архивы, нельзя ли как-нибудь примкнуть к Археографической комиссии в виде чиновника. Больно бы хотелось порыться, да не знаю, как попасть». Чтобы познакомиться с историческими документами П.И.Мельникову приходилось подкупать приказных губернского правления, и они приносили ему рукописи. Ряд интересных документов он отослал в эту комиссию и в 1841 году П.И.Мельников был утвержден в качестве корреспондента Императорской Археографической комиссии и вместе с тем получил официальный доступ во все местные губернские, уездные и монастырские архивы.

Просмотр их древних рукописей дал возможность исследователю познакомиться с историей края, начиная с XIV столетия.

Но наибольший интерес П.И.Мельникова на первых порах вызвали архивы Макарьев-Желтоводского монастыря, где хранились многочисленные акты XVII века, и освещение механизма организации и управления знаменитой ярмарки.

К этой теме П. И. Мельников будет возвращаться неоднократно. Но первой и наиболее удачной пробой молодого археографа была подготовка целого комплекса документов XVIII века Макарьев-Желтоводского монастыря для издания пятого тома «Русской исторической библиотеки»<sup>1</sup>. Несмотря на то, что документы касались более позднего периода истории ярмарки (1676—1700 годы), пересказы (экстраты) в них наиболее древних постановлений позволяли воссоздать историю знаменитого торгового ярмарки практически с первых лет существования. Так в опубликованном царском указе 1582 года, разрешалось «Макарьева монастыря Желтоводскаго архимандриту Сергию с братьею, и впредь кто по них власти будут... с торговых людей на монастырское строение и братии на пропитание и на одежду с продажных их товаров пошлину имать против уставной печатной грамоты 162 году и против новаго Торговаго Уставу 175 году»<sup>2</sup>. В этом документе раскрывался один из главных источников дохода крупного духовного феодала, а так же упоминалось, что эту привилегию монастырские власти получили впервые еще в начале XVII века, во времена царствования Михаила Федоровича.

Особо благоприятные условия для публикации древних нижегородских документов П. И. Мельников получил после того, как возглавил с 1 января 1845 года неофициальную часть (историко-литературное приложение) «Нижегородских губернских ведомостей». Ежедневно на многих страницах газеты печатались жалованные грамоты нижегородско-суздальских великих и удельных князей, митрополитов и патриархов, акты государственного делопроизводства, хозяйственной деятельности светских и духовных феодалов края, городских соборов и монастырей. Так, в опубликованной П.И.Мельниковым грамоте от 8 декабря 1395 года князя Бориса Константиновича жаловались нижегородскому Благовещенскому монастырю «рыбные ловли по реке Суре: озеро Пашково с истоком, озеро Соларево, озеро Плоское, озеро Сосновское с истоком, озеро Долгое с истоком, озеро Мягкое и все озера от реки Курмышки вниз Сурую источные и глухие роздерти и заводи и пески с падучими речками и бобровые гоны и стрежень по реку по Волгу»<sup>3</sup>. Тем самым не только обозначались владения монастыря, но и восточная граница Нижегородского княжества.

Подготовка к печати этого огромного материала требовала не только археографической обработки источников (научного перевода на современный язык), но и тщательной сверки с оригиналом, что создавало немалые технические трудности. Несмотря на «газетный характер» публикаций, казалось, допускавший большую «свободу» в этом, П.И.Мельников был к себе чрезвычайно требовательным и давал на полосы газеты, только научно выверенные материалы. О напряженной и в то же время плодотворной деятельности П. И. Мельникова на этом поприще свидетельствует тот факт, что только в 1848 году им подготовлено к печати и опубликовано около 150 древних актов. Богатые материалы для изучения истории заселения Нижегородского Поволжья давали и судебные дела. Так 20 июля 1511 года Великий князь Василий III дал «правую грамоту Печерскому монастырю о межах земли монастырскаго Наговицина, в которые вступился Иван Мошков<sup>4</sup>, бывший его владелец. В то время Печерский монастырь являлся одной из самых влиятельных сил в крае, и потому Василий III оказался на стороне монастыря, несмотря на то, что Иван Мошков представил все необходимые доказательства своих прав наследства.

Другая грамота от 8 марта 1535года Великого князя Ивана Васильевича повелевала разобраться, кому принадлежало село Каднице. Основой для этой грамоты послужила жалоба архимандрита Печерского Константина с братьею на служилых дворян Приклонских, которые якобы у Печерского монастыря отняли «у них сельцо монастырское Каднице сильно, да и ныне их дети Михайло да Петр, да Федор то село Каднице держат за собой

сильно – землю пашут и луга косят и леса секут, а называют то их село монастырское Каднице своим селом поместным, а у них на то село и крепость есть»<sup>5</sup>.

В опубликованных Павлом Ивановичем актах Печерского монастыря сообщалось и о начале строительства каменных монастырских зданий. В челобитной архимандрита Рафаила царю сообщалось, что «старая деревянная церковь ветха стоит, а иконами и всякого церковного утварью в убогих монастырских строениях, а запасы каменного дела по государству сполна готовы, о благоволении, да об одном подмастерье челом бьем, чтобы запасы церковные даром не пропали», и просили разрешения на «подклетах храм воздвигнути и прибавити вновь придел Покрова»<sup>6</sup>. При этом просили для строительства Онтипу Лаврентия пасынка Возоулина прислать, а вместе с ним каменщиков и кирпичников, делавших с ним церковь Михаила Архангела. Однако разрешения на строительство в тот момент архимандрит не получил. Строительство началось гораздо позднее. Только к концу 1633 года собор был вчерне готов, но отделочные работы продолжались несколько лет. Антипа Возоулин позднее был автором в монастырском ансамбле надвратной церкви Ефимия Суздальского и Успенской церкви с трапезной. Работы этого зодчего вызвали интерес у советских исследователей, что вызвало появление новых публикаций о нем<sup>7</sup>.

К поиску архивных источников П.И. Мельников привлек наиболее образованных людей, живших в то время в Нижнем Новгороде: В.И. Даля, архимандрита Макария. Они стали постоянными корреспондентами и авторами в Нижегородских губернских новостях. Только на базе всего этого огромного опубликованного, и, прежде всего актовом материала, бывшего до П.И. Мельникова недоступным для исследователей, стало возможным появление первых, построенных на серьезной научной основе, книг о Нижнем Новгороде и крае: Макарий, архимандрит. Памятники церковных древностей Нижегородской губернии. СПб., 1857, Храмцовский Н.И. Краткий очерк истории и описание Нижнего Новгорода. Н.Новгород, 1857, т.1,2.

Опубликованные П.И.Мельниковым комплексы документов Благовещенского, Макарьев-Желтоводского и Печерского монастырей стали основой для самостоятельных объемных исследований и монографий А.А. Титова<sup>8</sup>, М. И. Смирнова<sup>9</sup>, С. Б. Веселовского<sup>10</sup>.

Кроме выявления древних документов, хранившихся тогда в губернском и уездных архивах, в частных собраниях и монастырских библиотеках, П. И. Мельников-Печерский предпринял впервые в истории Нижегородского края визуальное археологическое исследование древних городищ и дерево-земляных крепостей Поволжья. А для изучения складывающихся в веках топографических особенностей городов края собирал их старые рисунки, чертежи и планы.

Он также поставил на повестку дня проблему изучения исторической географии Поволжья, остающейся актуальной до сих пор.

Павел Иванович преобразовал «Нижегородские губернские ведомости» из бессодержательной газеты, наполняемой частными объявлениями и разными рецептами засолки огурцов и хранения сушеных орехов, в серьезный орган.

В качестве источников для написания газетных статей служили древние акты, найденные П. И. Мельниковым-Печерским в архивах. Так, например, на основе сотной грамоты он хотел составить план описания Нижнего Новгорода. Рукописи И.П.Кулибина помогли написать ему очерк об известном механике-самоучке<sup>11</sup>. На основе архивных документов он составил родословную К. Минина. В письме к редактору «Отечественных записок» А. А. Краевскому он так писал о ходе этой работы: «Написал донесение на 10 листах..., читал ревизские сказки, нырял в переписных, сотных и писцовых книгах, ходил по церквам, простудился и слег в постель»<sup>12</sup>.

Немного спустя, этот официальный отчет был переделан в литературную статью, опубликованную в «Отечественных записках».

Совместно с архимандритом Макарием Павел Иванович выступил как автор обширнейшей работы о Балахне<sup>13</sup> - одном из крупнейших центров солеварения на Руси. В очерке «Княгинин», написанном также вместе с Макарием, рассказывалось о владельцах

села, его местоположении, происхождении, интересных событиях, происходивших здесь<sup>14</sup>. В 1872 году в «Московских ведомостях» появились статьи П. И. Мельникова о селе Павлове<sup>15</sup>.

Если обобщить научные интересы П. И. Мельникова- Печерского, то их можно свести к нескольким основным темам: история Нижегородского Великого княжества; Нижний Новгород в начале XVII века, его роль в освобождении России от польской интервенции; история Нижегородской ярмарки; история отдельных городов, сел Нижегородской губернии; исследование церковного раскола в России.

Как видно, работы Павла Ивановича охватили всю историю Нижегородского края до середины XIX века.

Публикация статей содействовала обогащению жизненного опыта писателя и давала богатый материал для последующей литературной деятельности, способствовало становлению литературного слога.

В «Нижегородских губернских ведомостях» печатались не только статьи Павла Ивановича, но и работы других писателей. В 1847 году редактор газеты имел актив из 19 человек, в том числе известных литераторов: графа В.А. Сологуба и М.В. Авдеева.

Опубликованные П.И. Мельниковым исторические исследования и комплексы архивных документов служили основой для изысканий не только его современников, но не потеряли значимости и в наши дни.

#### **ПРИМЕЧАНИЯ:**

<sup>1</sup> Акты исторические. СПб, 1842, т.5.

<sup>2</sup> Акты исторические. СПб., 1842, т.5, с.156.

<sup>3</sup> Нижегородские губернские ведомости. Часть неофициальная. 1849, грам. 2, с. 7 (Далее сокращенно – НГВ ЧН).

<sup>4</sup> НГВ ЧН, 1848, грам. 9, с.14.

<sup>5</sup> НГВ ЧН, 1848, грам.12, с. 19.

<sup>6</sup> НГВ ЧН, 1848, грам.121, с.86.

<sup>7</sup> Филатов Н.Ф. Нижегородское зодчество ХУ11 начало ХХ века. Горький, 1980, с. 21.

<sup>8</sup> Титов А.А. Троицкий Желтоводский монастырь у старого Макария (1435-1887). М.,1887. Титов А.А. Акты нижегородского Вознесенского Печерского монастыря. Н.Новгород, 1896.

<sup>9</sup> Смирнов М.И. Нижегородские казенные кабаки и кружечные дворы 17в. Н.Новгород, 1913.

<sup>10</sup> Веселовский С.Б. Нижегородские платежницы 1608 и 1612г. М.,1910.

<sup>11</sup> НГВ ЧН 1848, №№-11-26.

<sup>12</sup> ГУ ЦАНО. Ф. 767, оп. 686, д.16, л.38.

<sup>13</sup> НГВ ЧН, 1849, №№ 69-74, с.270; 1850, №№ 2,4,5; с.2.

<sup>14</sup> НГВ ЧН, 1849, №№57-59, с.225.

<sup>15</sup> Г У ЦАНО, ф.1411, оп.822, д.207, л.8.

**Кагоров В.М.**  
**ННГАСУ, доцент**

## **СОХРАНЕНИЕ ПАМЯТНИКОВ ИСТОРИИ И КУЛЬТУРЫ В БЫВШИХ ДВОРЯНСКИХ УСАДЬБАХ НИЖЕГОРОДСКОЙ ОБЛАСТИ**

Задача сохранения объектов культурного наследия особенно актуальна в наше время, когда размеры утрат памятников истории и культуры, как отдельных строений, так и ансамблей целых городов с их средой, визуальными связями, панорамами – приобрели катастрофические масштабы. Это касается не только столиц, где практически происходит тотальный снос объектов исторической среды. Это заметно в провинции, обнищавшей и потерявшей реальные возможности поддерживать ветшающие историко-архитектурные памятники, это касается и остатков усадебных ансамблей, еще во множестве разбросанных по всей территории центральной России. Среди массы исчезающих памятников свое место занимают усадьбы. В изменившихся экономических условиях, при непонимании обществом сути проблемы, памятник не может спасти даже значение бывших владельцев усадеб для истории России, их вклада в литературу, науку, искусство.

В данной статье автор хочет поделиться опытом уже проведенной реставрации усадебных сооружений, составляющих большую общественную ценность.

В 1999 г. выполнена консервация деревянной церкви св. Александра Невского в усадьбе Александра Александровича Пушкина в с.Львовка Б.Болдинского района (авторы проекта архитекторы Кагоров В.М., Котов В.Н.) – одного из немногих сохранившихся памятников культового зодчества в стиле модерн (неорусский вариант модерна). В 1997-1998 гг. проводилась целостная реставрация (в рамках аналитической) храма Казанской иконы Божией Матери 10-х – 20-х гг. XVII в. в усадьбе Дмитрия Михайловича Пожарского – воеводы нижегородского ополчения, в с. Юрино Балахнинского района – самого древнего памятника деревянного зодчества на территории нашей области (авторы проекта реставрации - архитекторы Самойлов Ю.Г., Кагоров В.М., Котов В.Н., инж. Рязанов К.И.). В 1999 г., к юбилею великого поэта А.С. Пушкина, была восстановлена (новодел), с сохранением типологического признака (клетская, с колокольной), деревянная церковь Михаила Архангела в с. Б.Болдино, на месте полностью утраченной древней церкви XVII в., расположенной вблизи помещичьей усадьбы XVII-XVIII вв. (авторы проекта - архитекторы Каравашкин В.А., Кагоров В.М., Котов В.Н., науч.консультант Самойлов Ю.Г.). Эта территория находится в юго-западной части села на примыкании к существующему музею-усадьбе XIX – начала XX вв. Все три объекта объединяет их историко-мемориальная ценность, они обладают также большой историко-градостроительной значимостью, т.к. являлись и являются композиционными доминантами не только усадебных формирований, но и прилегающих к ним селитебных территорий.

#### I.

Церковь св. А. Невского входит в сохранившийся усадебный комплекс А.А. Пушкина, старшего сына поэта. В составе усадьбы: господский дом 1856 г., выполненный в стиле позднего классицизма; церковно-приходская школа 1905 г.; парк с аллеями и заросшим садом, переходящий затем в каскад прудов, тянущихся по всей центральной улице села. Усадьба входит в состав Государственного литературного и природного музея-заповедника А.С. Пушкина «Болдино». Натурные исследования церкви св. А. Невского начались еще в 1987 г. Горьковской специальной научно-реставрационной производственной мастерской (автор – вед. архитектор Кагоров В.М.). Одновременно проводились историко-архивные и библиографические исследования, определившие время строительства (1905-1911 гг.) и возможного автора постройки (епарх. архитектор Никитин А.К.), изучены аналогии. В начале 1990-х гг. работы прекратились ввиду отсутствия финансирования и были вновь возобновлены в 1998 г. (ТОО «Реставратор»). Одной из сторон консервации является меньшая затратность по сравнению с другими реставрационными работами, что стало веской причиной выбора метода реставрации, при существующей на тот момент нехватки средств, к тому же памятник сильно нуждался в проведении противоаварийных работ.

Церковь А. Невского – деревянная, обшита тесом, возведена «кораблем». К моленному залу с востока примыкают прирубы алтаря с двумя приделами, с запада – трапезной и нижнего яруса колокольни, крытые скатными кровлями; с севера и юга – прирубы притворов, покрытых шатровыми завершениями. Над основным объемом двухсветного храма располагалась сложная крыша (обрушилась в начале 1970-х гг.), состоящая из двух щипцовых с полуальмами крыш и сопряженной с ней четырехскатной шатровой, что зафиксировано иконографическими материалами. В четырех гранях барабана находились достаточно большие окна, которые отнюдь не характеризуют барабан световым, - при натурных исследованиях изучение остатков конструкций не подтвердило наличие несущих столбов в интерьерах храма, возможно двенадцатиметровые пролеты зала перекрывались деревянными стропильными фермами, и барабан был только имитирован как световой, являясь надстройкой. Консервация в таких случаях дает возможность минимальной докомпоновки утрат; большую полноту и скрупулезность предварительных исследований; преобладание фрагментарной реставрации, включающей необходимое укрепление уцелевших частей памятника, без домысливания утраченных конструкций и

форм. В ходе консервации над моленным залом была выполнена четырехскатная кровля с устройством над ней барабана с главой и крестом. Внутри храма (по периметру и в центре) сооружен внутренний каркас из столбов-стоек, с диагональными связями, который является укрепляющим бандажом для повалившихся стен и служит также опиранием для стропильных ног временной кровли, также несет нагрузку барабана и завершения церкви с главой и крестом. В будущем, в случае начала целостной реставрации памятника, каркас станет служить также лесами для демонтажа конструкций с маркировкой элементов и разборкой стен церкви. При консервации аналогом для завершения храма послужила сохранившаяся глава, несколько меньших размеров, над алтарной частью храма. По сохранившимся прибоинам были восстановлены наружная обшивка стен и наличники оконных проемов с сандриками в виде кокошников, а также др. элементы декора.

Одной из отрицательных сторон консервации зачастую является невозможность использования памятника по прямому назначению – эти проблемы решаются при целостной реставрации. Консервация не является основным видом реставрационных работ, сложно выполнить художественно-эстетическую экспозицию руинированного памятника, с этим пришлось столкнуться и нам.

## II.

Память Д.М. Пожарского об ополчении связана, прежде всего, с почитанием Казанской иконы Божией Матери. Наиболее крупные земельные пожалования князь получил в последний период смуты: в 1613 г., в день венчания Михаила Федоровича на царство. С этого момента он начинает ставить храмы и посвящать престолы Казанской иконе, причем таких храмов было немного, всего три. Одна из таких церквей находится в с. Юрино. Эта церковь впервые упоминается в рапорте 1927 г. благочинного Василия Алексиева в Нижегородскую духовную консисторию. Она описывается также в публикациях архимандрита Макария (1857 г.) архитектора Л.В. Даля (1896 г.), архивиста А.С. Гациского (1890 г.) Авторы дают описание храма, его планировку, объемную композицию, описание элементов церковной утвари, интерьера, а также высказывают тревогу по поводу состояния памятника. В документах упоминается типологический признак постройки – отсутствие алтарного прируба. Архимандрит Макарий дает местонахождение остатков господского дома усадьбы XVII в. – в двухстах саженьях на восток от церкви. Описано также расположение волоковых окон постройки и др. характерные особенности храма.

Объект к моменту реставрации сохранил многие свои первоначальные элементы, определявшие его уникальность и древние черты: план и объем, конструкции сруба, кровли и перекрытий, врубки от элементов XVII века на восточном и среднем самцах, врубки первоначального крыльца на западной стене, архитектурные элементы: детали оконных и дверных проемов, алтарной преграды. В 1997 году были осуществлены историко-архивные и библиографические изыскания, проанализированы иконографические материалы, изучены аналоги культовых построек ХУП века. Были выполнены натурные исследования с составлением обмерных чертежей объекта и проведена фотофиксация. В начале 1998 года на согласование в экспертный совет Комитета по охране и использованию историко-культурного наследия был представлен эскизный проект реставрации Казанской церкви ХУП в. в с.Юрино.

В результате реставрации Казанской церкви восстановлен первоначальный облик памятника деревянного зодчества первой половины XVII века – почти не сохранившихся к нашему времени не только в Нижегородской области, но и в России. До сих пор не были зафиксированы клетские церкви без алтарного прируба, это характерно для небольших часовен. Казанская церковь в селе Юрино Балахнинского района – единственный храм этого типа, если не считать шатровой церкви Николая Чудотворца 1602-1605 гг. в Муезерском монастыре в Карелии. Благодаря обнаруженным на восточном и среднем самцах трапециевидным отверстиям под бабышки, воссозданы декоративные украшения – горизонтальные резные доски, широко использовавшиеся для украшения крестьянских изб

Нижегородской губернии. Казанская церковь – единственный пример такого решения в деревянном культовом зодчестве XVII века.

Условия применения целостной реставрации на сегодня научно обоснованы. В реставрации Казанской церкви на первом месте стоит ценность выявленного, господствующего в сооружении подлинного материала XVII в. Подлинный материал со свойственными ему утратами, патиной становится особенно наглядным, достоверным признаком возраста сооружения и, поэтому, с ним тесно связывается историко-мемориальная ценность памятника.

### III.

В описи болдинской вотчины Федора Пушкина из Писцовой книги 1621-1623 гг. Арзамасского уезда, впервые найденной Н.Ф.Филатовым в фондах Центрального архива Нижегородской области, говорится о наличии в Болдине храма: «... а в селе церковь Архангела Михаила древена, клетчки, а в церкви образы и книги и ризы и сосуды церковные и колокола...». Из этого документа мы узнаем о существовании в Болдине деревянной клетской церкви с колокольной. В описи также упоминается «двор вотчинников», т.е. господская усадьба XVII в., которая, вероятно, находилась недалеко от церкви. Расположение усадьбы XVII в. и определение границ ее территории требует тщательных археологических подтверждений. Местонахождение деревянной церкви начала XVII в. известно - это так называемая «Буравушкина горка» -участок, примыкающий к юго-западной границе усадьбы Пушкиных, Гораздо позднее, в XIX в., на этом месте стояла деревянная часовня и находились захоронения значимых людей. По словам старожилов прошлого века, часть горки (равнинный участок и северный склон) входила в состав старой пушкинской усадьбы, небольшое кладбище с часовней окружала деревянная ограда с калиткой. Это место почиталось как святыня, поэтому крестный ход продолжался от церкви Успения Пресвятой Богородицы к Буравушкиной горке, здесь священники служили панихиду. На старом кладбище продолжали хоронить священников, до 1920-х гг. на нем оставались кресты и памятники.

Эти окрестности «помнят» великого русского поэта. В северной части Буравушкиной горки находится «дерновая скамья» - место посещений А.С.Пушкина. «Два чувства дивно близки нам...» и «Моя родословная» были написаны здесь поэтом в октябре 1830 г. И конечно, не случайно воспоминания о предках возникали именно там «Любовь к родному пепелищу, любовь к отеческим гробам» - на месте старой усадьбы.

В «Генеральном плане мемориализации и схеме развития музея до 2010 года» это историческое место отмечено сооружением небольшой церкви или часовни.

Участок, на котором расположена новая церковь, примыкает непосредственно к территории музея-заповедника. Деревянный храм Михаила-Архангела построен «кораблем». С востока на запад последовательно располагаются небольших размеров алтарь, моленный зал, трапезная и колокольня. Архитектура церкви решается в традиционных формах зодчества XVII в. Моленный зал под двускатной крышей завершается небольшим восьмериком с главой и крестом. Над трапезной - восьмерик колокольни с восемью резными столбами и шатром, который венчает небольшая глава луковичной формы, покрытая осиновым лемехом. С западного фасада к церкви примыкает крыльцо на рубленном основании. Церковь Михаила-Архангела имеет декоративное убранство в виде резных причелин, подзоров, столбов колокольни и крыльца.

В итоге восстановлен главный композиционный элемент этой части села, обозначено историческое место. При таком методологическом подходе первым из трех качеств восстанавливаемого объекта должна быть названа его связь с конкретным местом. Так, воссоздание в XIX в. Десятинной церкви на месте обнаруженных фундаментов древнего киевского храма делало в глазах современников новую постройку законной преемницей прежней. Связь с местом – исходный пункт всех опытов восстановления памятников, оцениваемых как «национальная» (историко-мемориальный аспект) святыня. Следующее существенное качество памятника его объемно-пространственная структура, типологический

признак (клетская, с колокольней), ее мы определили как иконографию. Следующая важная характеристика объекта – это стилистика (в традиционных формах зодчества XVII в.). Реставрация «в стиле» означает признание эстетической ценности той архитектуры, которую представляет объект. Стиль, как и иконография, служит приметой времени – с ним связывается восприятие историко-мемориальной ценности воссоздаваемого объекта. Эти качественные характеристики были соблюдены при строительстве новой церкви Михаила Архангела на месте утраченного храма XVII в.

Потапина М.В.

ННГУ им. Н.И Лобачевского, аспирант

## РУССКИЙ МОДЕРН И РЕТРОСПЕКТИВИЗМ В АРХИТЕКТУРЕ НИЖНЕГО НОВГОРОДА

Период конца XIX - начала XX века связан с бурным развитием капитализма в России и поражает количеством спроектированных и построенных зданий. Появляются новые типы зданий и сооружений - здания банков и бирж, торговых павильонов, вокзалов, кинотеатров и др. К началу XX века произошли существенные изменения в строительной технике, получили распространение металлические и железобетонные конструкции. Таким образом, быстрое экономическое развитие России очень способствовало развитию зодчества. Но экономический фактор, хотя и оказал большое влияние на искусство, был не единственным. Российские предприниматели много содействовали развитию национальной культуры.

Конец XIX века – начало XX века время формирования принципиально нового стилевого направления архитектуры – модерна<sup>1</sup>. Впервые возникнув в начале 1890-х годов, как реакция на эклектику в бельгийской архитектуре, модерн вскоре распространился и на другие страны. «Я хочу искусства, хочу формы, гармонии и линии», - провозгласил один из основоположников модерна архитектор Генри Ван де Вельде<sup>2</sup>. Так он выразил основную тенденцию стиля, влечение к орнаментальности, которая имела не только функцию украшения, но и становилась самой сущностью нового искусства.

Новый стиль характеризуют, в основном, волнистые кривые линии, которые выражают динамику в плоскости, не допускалось ни одного резкого движения, наоборот, движение спокойное, легко текущее. В формах предпочитали подчеркнутую асимметрию. Путем наблюдения природы художники-модернисты стремились преодолеть сложившиеся каноны растительных и звериных мотивов классического стиля. Листья, цветы, стволы и стебли, так же, как и контуры тела человека или животного с присущей им асимметрией, являлись для них образцом для подражания. От первоначального копирования художники все больше и больше переходят к стилизации – в этом смысле модерн пронизывает все аспекты жизни, а в изобразительном искусстве становится основой новой абстракции формы. Однако если в прошлые времена формы были твердыми и тяжеловесными, то модерн повсюду способствует распространению форм легких, мягких и нежных. Его наступление не ограничилось только направлениями чистого искусства – живописью и скульптурой, - но распространилось и на декоративное искусство – архитектуру, прикладное искусство, графику. Исчезают границы между отдельными видами искусства, так как все подчиняется господству орнамента. Здание или интерьер рассматриваются как единое целое вплоть до последней детали<sup>3</sup>.

Линеаризм проник также и в область творчества, которая имеет дело с пространством, то есть в архитектуру. Технические предпосылки этому создали стальные конструкции, с помощью которых в плоскости можно создать линейный скелет. Однако он рассматривается прежде всего как орнамент, а не выполняет функции по прямому назначению. Модерн предпочитает скрыть вид материала, не позволяет использовать его в исходном состоянии, обращается с ним как с нейтральной пластической массой. Дерево должно быть не деревом,



а материалом вообще, способным к различным метаморфозам. Аналогично и металл превращается в податливый материал - в лист, цветок или ствол без более строго уточнения. Медуза в элегантности своих движений или амеба в изменчивости своей орнаментальной формы и неопределенности вещества, из которого она состоит, могли бы быть идеалом. Наиболее любимыми образами птиц становятся лебедь и павлин, а наиболее используемыми образами растений – бессмертник, кувшинка, полевой мак или камыш.

Модерн это попытка очистить архитектуру от наслоения различных стилей прошлого: детали классического характера - колонны, сандрики исчезли с фасадов<sup>4</sup>. Целостность модерна определяется не визуальным единообразием систем художественных форм и средств, а единообразием трактовки и приемов<sup>5</sup>.

Модерн знает два вида декора: первый - непосредственно сплавленный с конструкцией - он обычно пластичен - обрамление оконных, дверных проемов; второй тип - графичный, линейный орнамент, живопись, майоликовый фриз, лепнина. Раньше всего модерн появился в богатых особняках, в которых допускается индивидуальный эксперимент. Вкусы большинства заказчиков, требовавших все более пышных форм, в конечном счете, оказали влияние на многих архитекторов. Эти черты нашли наиболее полное выражение в произведениях московского архитектора Л. Кекушева<sup>6</sup>.

В многочисленных особняках сочетается рациональное построение планов с подчеркнуто асимметричным объемом и полным набором декоративных приемов модерна. Наиболее характерными для модерна зданиями являются - особняк Рябушинского в Москве архитектора Ф.О. Шехтеля, в Петербурге особняк О. Кшесинской архитектора А.И. фон Гогена<sup>7</sup>. Этим зданиям присуща нарочитая асимметрия фасадов и объемов, с прихотливой кривизной арок, оконных проемов и ограждений балконов и лестниц, с плоскостной трактовкой фасадов, облицованных глазурованным кирпичом.

Дальнейшее развитие капитализма в России, появление лиц с огромным капиталом приводит к созданию нового типа здания - Торгового дома. Здание, как правило, представляет собой единый объем, разделенный на ярусы. В торговом доме компании «Зингер» построенном П. Сюзором, в композицию введена обильная скульптура. Тот же приём использован при строительстве магазина Елисеева на Невском проспекте архитектора Г.В. Барановского. В новом Пассаже на Литейном проспекте по проекту Н.В. Васильева введена лепнина, кованный металл, стекла, зеркала. На главном фасаде массивные пилоны, украшенные скульптурой<sup>8</sup>. Цель - придать модерну более внушительный и строгий вид, последовала в попытке сочетать его с некоторыми чертами древнерусской архитектуры - например, Ярославский вокзал Ф.О. Шехтеля, где применен принцип подчинения древнерусских мотивов новым композиционным приемам: асимметричное здание с остроконечной башней и огромным декоративным шатром. Или архитектурой классицизма в строении московского купеческого клуба И.А. Иванова-Шиц, на фасаде которого применены изразцы. В рассматриваемый период происходит изменение архитектуры жилых домов. Вводится композиция парадных дворов. Число комнат и размеры квартир уменьшаются.

Модерн отрицает не всякое наследие и не всякие традиции, а только классическую архитектуру нового времени и послужившее ее прототипом - древнеримское зодчество. По сравнению с XIX веком диапазон стилей, к которым обращается модерн, расширился: Киевская и Владимиро-Суздальская Русь, Новгород и Псков, «нарышкинское барокко» и даже фантастические образы языческой древности. Русские мотивы использовались и в строительстве Третьяковской галереи – на фоне кирпичной стены цветной изразцовый фриз. В верхней части трехстворчатое окно, обрамленное узорным наличником, и увенчанное гербом Москвы.

Своей ярко выраженной градостроительной концепции модерн в России не дал. Его здания включались в готовые ансамбли, внося в них новую ноту, подчас нарушая прежнюю строгость, заполняя пробелы в рядовой застройке, лишь в редких случаях создавая самостоятельные ансамбли, доминируя в тех местах, где происходило своеобразное «сгущение» зданий модерна.

После 1905 года идет поляризация течений модерна. В это время усиливается потребность к повышению удобства здания и более современному решению фасадов и интерьеров. Ранний модерн эволюционировал и под воздействием рационализма и ретроспективизма развивается в двух направлениях: реалистическом и стилизаторском.

Первое течение стремилось очистить от декоративных излишеств, от всего надуманного и сохранить то, что было в раннем модерне. Облик зданий в строгом модерне проще и строже, исчезли причудливые фронтоны и обильная пластика фасадов, окна стали более простыми единообразными, цветовая гамма спокойнее. Выразительность строений достигалась не за счет декора, а благодаря четкому, почти аскетичному построению композиций, широкому применению стекла, выявлению фактуры облицовочного материала. Господствующим стало геометрическое членение. Так построены Ф.О. Шехтелем московский доходный дом, Строгановского училища на Мясницкой, типография «Утро России» в Москве, дом Московского Купеческого Общества в Малом Черкасском переулке.

Но если в московском варианте новый стиль как бы приобщал к себе формы неорусского стиля, то в Петербурге модерн делал то же самое по отношению к классицизму. В большинстве случаев классицистические элементы выступали в подчиненном качестве.

В лучших образцах модерна было достигнуто единство функциональности здания с художественной оболочкой<sup>9</sup>.

В 1886 году в Нижнем Новгороде было открыто общество архитекторов, стали ежегодно устраивать архитектурно-художественные выставки с приглашением столичных мастеров<sup>10</sup>. Первая периодическая художественная выставка общества была открыта для публики 4 марта 1901 года. Были выставлены, кроме всего, 40 архитектурных проектов, эскизов. В архитектурном отделе были представлены работы 6-ти мастеров. Один из экспонатов - проект Е.А. Татаринова в духе чистого модерна - трехэтажный корпус гимназии.

Впервые черты модерна в архитектуре Нижнего Новгорода появились в постройках по проекту В.П. Цейдлера. Он проектирует и возводит к 1896 году для купца-промышленника Н.А. Бугрова здание Волжско-Камского банка на Рождественской. Здание двухэтажное, угловую часть отмечает округлый эркер, облицовано цветной керамической плиткой<sup>11</sup>. К 1904 году строится по проекту В. Цейдлера Городская дума на Большой Покровской. В этом проекте отмечено стремление к созданию выразительного образа на основе сочетания форм модерна и элементов древнерусской архитектуры.

Черты модерна проявились в Доме трудолюбия Рукавишниковых по проекту П.А. Домбровского. Двухэтажное, с цокольным этажом, здание имеет симметричную угловую композицию. Плоскости стен расчленены пилястрами и завершены по краям ризалитами. Криволинейные формы в обрамлении окон, входа<sup>12</sup>.

В Нижнем Новгороде модерн появился несколько позже, чем в Москве и Петербурге, поэтому ранний декоративный и рациональный модерн развивались здесь параллельно.

Появление декоративного модерна в городе связано с реконструкцией доходного дома на Рождественской, принадлежащего городскому обществу.

Проект реконструкции выполнил В. Лемке. В это время, как правило, размеры квартир и количество комнат в доходных домах уменьшается, здание используется более рационально. Симметричный фасад построен по классической схеме с пилястрами и антаблементом, и украшен античными женскими масками, лентами, растительным орнаментом. В чертах главного фасада сочетание эклектики и модерна.

В 1902 - 1903 годах было построено сразу несколько зданий, которые носят явные черты модерна. Е. Татаринов реконструирует здание Нижегородской мужской гимназии. На главном фасаде большие арочные окна с частой сеткой оконных переплетов. Сам фасад, разделенный по горизонталям четырьмя пилонами, обогащен растительно-геометрическим орнаментом.

Наиболее последовательным сторонником модерна в Нижнем Новгороде был С.А. Левков. В модерне он воспринял модные тогда внешние признаки, используя его как систему

декорации фасадов. С.А. Левков с 1904 по 1912 год выстроил несколько десятков каменных и деревянных домов, павильонов, служб, лавок. С 1906 года по проекту С.А. Левкова начинает строиться дом для В.С. Прядилова на Алексеевской улице. Это двухэтажное здание выполнено в стиле модерн. Четыре причудливой формы аттика, между ними кованые ограждения кровли, окна различных форм очень пластичных линий, наличники мезонина в форме кокошников. Первый этаж занимали лавки и сводчатый проезд во двор - по центру<sup>13</sup>.

На Большой Покровской в 1904 году С.А. Левков проектирует дом И.Я. Равкинда в стиле модерн. Строительство богатых особняков в духе модерна стало своего рода модой - это сравнительно небольшие по объему здания, полностью определяющие как в функциональном, так и в эстетическом отношении вкусы и желания заказчика. В 1906 году он же проектирует дом для Д.И. Казанского на театральной площади. Это трехэтажное здание с мансардными помещениями наверху асимметричного объема. Художественную законченность ему придали, выполненные в стиле модерн окна, двери, кованые решетки балкона. Здание богато украшено растительным орнаментом<sup>14</sup>.

В формах модерна в Нижнем Новгороде строит свои здания архитектор П.П. Малиновский. Наибольший интерес представляют школа баррикад в Сормове и клуб инженеров и служащих Сормовского завода. Школа - трехэтажное здание с четким, симметричным расположением, как архитектурных объемов, так и декора<sup>15</sup>.

Зрелый рациональный модерн в архитектуре города представлен двухэтажным особняком М. Карпова на Ильинской. Главный фасад здания облицован глазурованным кирпичом. На цоколе - плитка зеленая, на боковых ризалитах - белая, в средней части фасада - желтая, а фриз облицован плиткой темно-синего цвета.

Объединяет все это серый оштукатуренный, изогнутый над ризалитом карниз и общий наличник, обтягивающий верхнюю часть окон. В этом же стиле выполнен жилой дом и конюшни С. Рукавишникова архитектора А. Полтанова<sup>16</sup>. Торцовый фасад крестообразных в плане конюшен имеет вид полуовала, образованного сводчатым покрытием с единственным, огромным окном овальной формы.

Романтическая ветвь модерна наиболее ярко выражена в четырех постройках: банке Рукавишникова архитектора Ф. Шехтеля, в двух портовых павильонах, построенных Н. Вешняковым на Нижне-Волжской набережной, здании частной клиники на Большой Покровской улице, неизвестного архитектора. Архитектура этих зданий напоминает архитектуру готических и романских построек средневековья. Так, в облике здания банка это впечатление вызывает остроконечная щипцовая кровля в центральной части фасада, аналогичной формы разного размера слуховые окна и сложный ритм многогранных остроконечных полуколонн. Здание облицовано белой глазурованной плиткой и частично оштукатурено<sup>17</sup>. Фасад клиники скромнее здесь также использованы полуколонны, у основания которых установлены стилизованные скульптуры двух грифонов.

Павильоны канцелярии и амбулатории речников напоминают средневековые замки в миниатюре с их характерными чертами: массивностью, простотой, пластичностью форм, наличием круглых башен и круглых кровель<sup>18</sup>.

В Нижнем Новгороде модерн не только получил распространение, но и представлен многими образцами высокого качества. В целом для архитектуры модерна характерно нарастание интереса к архитектурно-художественной стороне сооружений и возможность создать новые, ни на что не похожие формы.

Ретроспективизм в архитектуре Нижнего Новгорода развивался наряду с модерном в конце XIX - начале XX веков<sup>19</sup>.

Ретроспективизм, в отличие от модерна, стремящегося преодолеть действительность, пытался заставить забыть о ней, создать иллюзию в настоящем, раз уж оно бессильно вернуться в прошлое. Толчком к распространению ретроспективизма послужила революция 1905 - 1907 годов<sup>20</sup>. Для эстетики ретроспективизма характерна не просто ориентация на прошлое, но и стремление к его идеализации, сохранение чистоты стиля и его композиции. Существуют две основные ветви этого направления, большинство зданий строилось именно

по их канонам: это неоклассицизм, ориентирующийся на ренессанс, русский классицизм и неорусский стиль. Родина неоклассицизма Петербург, виднейшие представители - И.Жолтовский, И.Фомин, М. Перетяткович. Москва - родина неорусского стиля. Его представители - В.Покровский, А.Щусев. В классицизме, ренессансе, барокко ретроспективизму импонирует широта самовыражения этих стилей. Распространение ретроспективизма способствовало развитию изучения сооружений старого Петербурга и, прежде всего, зданий в стиле русского классицизма XVIII - начала XIX веков.

Снова возник интерес к забытой архитектуре русского классицизма. Постепенно складывалось мнение, что послепетровская архитектура тесно связана со всем предшествующим развитием русского зодчества и является одной из высочайших проявлений национальной художественной культуры достойна подражания<sup>21</sup>.

В Нижнем Новгороде неоклассицизм, как и модерн, появился позже, чем в столицах и просуществовал больше десятилетия, соседствуя с архитектурой переходного периода. Также он тесно связан с модерном и эклектикой.

Усадьба Рукавишниковых на Большой Покровской, спроектированная в 1912 году Ф. Шехтелем воссоздает формы архитектуры итальянского Возрождения. Это здание представляет собой пример постройки, характерной для периода перехода от модерна к неоклассицизму.

В формах раннего итальянского Возрождения в 1915 году построен особняк А.Маркова. Он напоминает флорентийское палаццо XVI века: здание как бы выложено из крупных камней, однако архитектор подчеркивает декоративность этого приема - камни сделаны из штукатурки, присыпанной гравием. Влияние модерна наблюдается во внешних формах - асимметричность фасадов, растительный орнамент<sup>22</sup>. Одной из наиболее крупных построек в неоклассическом стиле является здание конторы пароходного общества «Волга» на углу Верхне-Волжской набережной и площади Минина и Пожарского. Архитектура его выражена в классических формах, но нарушен один из основных принципов русского классицизма - иерархичность. Здесь нет свободных плоскостей. Рядом с завершающей угол ротондой, с обеих сторон располагаются различные по форме приставные ионические портики и пилоны. Но вместе с тем внешний вид своей монументальностью отвечает требованиям престижа одного из крупных пароходных обществ Поволжья<sup>23</sup>.

На Верхне-Волжской набережной находятся два особняка, типичные для неоклассицизма. Особняк О. Каменской архитектора Б. Коршунова. Основа его симметричной композиции - цокольный этаж, на который поставлен четырехколонный ионический портик с фронтоном, рустовка цоколя подведена под окна. Второй этаж - зал с полуциркульными окнами. Явное отступление от классических канонов - отсутствие центрального входа<sup>24</sup>.

Особняк Сироткина, построенный в 1916 году архитекторами братьями Весниными. Здание предусматривалось позднее отдать городу, под музей. Традиционный портик заменен лоджией с колоннами ионического ордера. Первый этаж рустован<sup>25</sup>.

В 1910 году архитекторы в своем творчестве вновь обратились к истокам русского искусства. С этим связано развитие неорусского стиля. В этом стиле ведется проектирование и строительство государственных учреждений: банков, храмов, вокзалов, музеев. Сторонники этого направления возлагали большие надежды на его перспективность, что связано с падением престижа модерна.

Типичным примером сооружения в неорусском стиле является здание Государственного банка на Большой Покровской улице, построенного в 1913 году по проекту архитектора В.Покровского. Главный вход имеет крыльцо с остроконечной крышей, влияние модерна сказалось в пластичности форм, асимметричности композиций. Полукруглые башни, узорчатость здания, сюжетный резной камень, художественная ковка решеток, дверных ручек; окна, арки, выходы обрамлены наличниками стилизованными под архитектуру каменных домов XVII века<sup>26</sup>. В целом архитектура здания не имеет аналогов в истории русского зодчества.

В 1916 году по проекту В.Покровского был выстроен кладбищенский архитектурный комплекс у Марьиной рощи. Церковь, дом, ограды и главный вход стилизованы под формы XVII века<sup>27</sup>. Русская тема нашла свое разрешение в здании Крестьянского Поземельного банка по проекту Ф. Ливчака. В решении фасада - сочетание древнерусских форм и модерна. Модерн проявился в рисунке ограды, но в целом здание производит впечатление сказочного теремка<sup>28</sup>.

Можно говорить о том, что появление ретроспективизма, было тесно связано со стремлением вернуть в архитектуру целостность и образность. Подводя итог, можно сказать, что тесное родство с рядом очень значительных явлений общественно-политической и художественной жизни России обусловило жизнеспособность национального стиля, пользовавшегося поддержкой многих сторонников и воплощенного в большом количестве архитектурных сооружений, до сих пор сохраняющих важное культурное и градостроительное значение, являющихся интереснейшими источниками по истории Отечества.

Проблема новых стилей в зодчестве, не теряющая актуальности, достаточно остро стоит перед современной российской архитектурой. Пытаясь решить её, полезно в той или иной мере учитывать исторический опыт прошлого.

#### **ПРИМЕЧАНИЯ:**

<sup>1</sup> Модерн – франц. Modern – новейший, современный.

<sup>2</sup> В 1884 г. архитектор Генри Ван де Вельде в лекции «Очистка искусства от мусора» рассказал о том, что было сделано в Англии и Франции, и указал на Америку, как на страну будущего.

<sup>3</sup> История русской архитектуры. М. 1981. С. 147.

<sup>4</sup> Зодчий. СПб. 1907. С.152.

<sup>5</sup> Всеобщая история архитектуры. М. 1979. Т.10.С.401.

<sup>6</sup> Л. Н. Кекушев (1863-1919) – автор нескольких особняков: Особняк Миндовского на Поварской (1903-1904); доходный дом Исакова на Пречистенке (1906) и др. типичный представитель стиля модерн.

<sup>7</sup> История русского искусства. М. 1965. Т.10. С. 365.

<sup>8</sup> Всеобщая история архитектуры. М., 1979. Т.10. С. 475.

<sup>9</sup> История русской архитектуры. М., 1956. С. 361.

<sup>10</sup> Зодчий. СПб., 1902. С. 112.

<sup>11</sup> ЦАНО, Ф. 30, Оп. 35а, Д. 6889.

<sup>12</sup> ЦАНО, Ф. 5. Оп. 50. Д. 16101. Ф. 30. Оп. 36. Д. 1512.

<sup>13</sup> ЦАНО, Ф. 30, Оп. 36, Д. 358, 359, 360. Оп. 39а, Д. 32.

<sup>14</sup> ЦАНО, Ф. 30, Оп.39а, Д. 7366.

<sup>15</sup> ЦАНО, Ф. 5, Оп. 50, Д. 16445; См. также: Филатов Н.И. Нижний Новгород: архитектура XIV - начала XX в. Н.Новгород. 1994. С. 184.

<sup>16</sup> ЦАНО. Ф. 30, Оп. 39а, Д. 177; См. также: Филатов Н.И. Нижний Новгород: архитектура XIV - начала XX в. Н.Новгород. 1994. С. 186.

<sup>17</sup> ЦАНО. Ф. 30, Оп. 39а, Д. 178; См. также: Филатов Н.И. Нижний Новгород: архитектура XIV - начала XX в. Н.Новгород. 1994. С. 190.

<sup>18</sup> Бубнов Ю.Н. Архитектура Нижнего Новгорода середины XIX - начала XX веков. Н.Новгород, 1991.С. 95.

<sup>19</sup> История русского искусства. - М. 1965. Т. 10. - С. 386.

<sup>20</sup> Кириченко Е.И. Русская архитектура 1830 - 1910 годов. М.,1982. С. 349.

<sup>21</sup> Всеобщая история архитектуры. М., 1979, Т. 10. С. 62.

<sup>22</sup> Бубнов Ю.Н. Архитектура Нижнего Новгорода середины XIX - начала XX веков. Н.Новгород. 1991. С. 110.

<sup>23</sup> ЦАНО.Ф.30. Оп. 36. Д. 1513.

<sup>24</sup> ЦАНО.Ф.30. Оп. 36. Д. 1617.

<sup>25</sup> Филатов Н.Ф. Нижний Новгород: архитектура XIV - начала XX веков. Н.Новгород. 1994. С. 162.

<sup>26</sup> ЦАНО. Ф.403. Оп. 674. Д. 610, 612, 613, 702.

<sup>27</sup> Филатов Н.Ф. Нижегородское зодчество XVII - начала XX веков. Горький. 1980. С. 203.

<sup>28</sup> Филатов Н.Ф. Нижний Новгород: архитектура XIV - начала XX веков. Н.Новгород.,1994. С. 192-193.

┌   ┌   ┌   ┌   ┌   ┌   ┌   ┌   ┌   ┌   ┌   ┌   ┌   ┌

**Корнилова М. В.**  
**НГЛУ, студентка**

## **ТИПОЛОГИЧЕСКОЕ МНОГООБРАЗИЕ АРХИТЕКТУРНОГО АНСАМБЛЯ НИЖЕГОРОДСКОГО КРЕМЛЯ**

Известно, что именно с постройки кремля и начинали формироваться все крупные древнерусские города. Главной архитектурной постройкой Нижнего Новгорода является Кремль. По соответствию с общей конфигурацией берега и его рельефом, место для нового города было выбрано удачно. И это подтверждается тем, что и сейчас, когда город так вырос и изменился общественно-административный центр Нижнего Новгорода остался на том же месте, архитектурно организуемый кольцом кремлевских стен, от которых расходятся радиальные лучи улиц. В искусствоведческой литературе бытует традиция разделять архитектуру на храмовую и гражданскую. На примере Нижегородской архитектуры с XVI в. вплоть до XX в. можно изучить все типы архитектуры. И даже на примере нижегородского кремля можно проследить типы архитектуры, тут была оборонительная, храмовая архитектура, общественно административная, и городская правительственная резиденция.

Ныне существующий кремль был заложен 1 сентября 1509г. по указу великого князя Московского Василия Ивановича. Через несколько лет каменный Нижегородский полигональный (многостенный) кремль был построен. Кремль служил административным центром обширной округи. Он имел 13 башен в общей линии стен и 14-ю отводную пятиугольную стрельницу, соединенную с Дмитриевскими воротами каменным арочным мостом, переброшенным через крепостной ров. Прямоугольные башни (Ивановская, Зачатьевская, Георгиевская, Дмитриевская, Никольская) были проезжими, имели по 3 яруса боя. На переломах стен стояли «глухие» 4-ярусные башни. Были также и круглые глухие башни – Северная, Тайницкая, Коромыслова и др. Стены и башни были поставлены на мощные ленточные фундаменты из бутовой кладки, с внешних сторон облицованы кирпичом. Башни покрывались высокими шатровыми кровлями с коваными прапорами-флюгерами. Проезжие башни имели подъемные мосты, а внутренние – герсы – окованные решетки, которые опускались на цепях. Защита кремля строилась на применении пищально - пушечного вооружения. Конструкция башен позволяла вести фланкированный прострел всей околосредневековой территории. «В Пороховой и Кладовой башнях располагались подземные галереи для контроля за возможными подкопами. По своим инженерно-фортификационным данным Нижегородский кремль был наиболее совершенен среди средневековых каменных крепостей»<sup>1</sup>

В 1779г. около Архангельского собора была спроектирована прямоугольная площадь, одну сторону которой занимал двухэтажный корпус присутственных мест, а на противоположной должны были стоять 2 дома – губернатора и вице-губернатора. Однако корпус присутственных мест сгорел в 1809 г. Дворец губернатора не был построен, а дом вице-губернатора передан под присутственные места. Присутственные места предназначались для размещения канцелярий наместнического правления (здание общественно-административного назначения). Были построены по проекту архитектора Ананьина Я.А. Занимали западную сторону плац-парада (торжественная площадь, которая была в центре кремля с ориентацией на Михайло-Архангельский собор). Фасад, выходящий во двор отмечали 2 шестиколонных портика сложного ордера, объединенных общим многоступенчатым аттиком. Обращенный к Волге фасад имел по центру восьмиколонный портик сложного ордера. Со стороны двора здание обходила крытая галерея. Образцом подобного устройства здания послужило здание Двенадцати коллегий в Санкт - Петербурге (архитектор Трезини Д. 1722-1742).

Строительство ансамбля дома военного губернатора (1835-1841гг.) проходило по указу Николая I. В ансамбль вошли главное трехэтажное здание, флигель, корпус

кардегардии, арсенал и общественный сад. В 60-х гг. здесь открыли первую в городе общедоступную художественную школу. Арсенал использовался для хранения боеприпасов.

В начале XIII в. в Нижегородском кремле были возведены 2 белокаменных собора с богатым резным убранством по образу и подобию храмов Владимиро - Суздальской Руси: Спасский и Михайло-Архангельский. До наших дней дошла храмовая постройка - Михайло-Архангельский собор, которая сегодня выглядит как шатровый храм, но по факту основания это крестово-купольный княжеский храм. Редкий в истории отечественного зодчества шатровый мемориальный храм, где молельный зал объединен единым пространством с колокольной. Представляет двухшатровую ассиметричную композицию. «План собора архаичен – прямоугольник с тремя папертьями по странам света и трехчастным алтарем. Западная паперть сдвинута к северу и главный портал входа оказался смещен с центральной оси, северная паперть приобрела трапециевидный план, что дало возможность уравновесить в общей композиции колоколенную надстройку, внутрискладный вход на нее сделать более пологим.»<sup>2</sup>

Спасо-Преображенский кремлевский собор XIII-XIXвв. Был возведен в 1225г., белокаменный. В 1350 г. расписан Феофаном Греком. К началу XVIIв. собор обветшал. В 1674г. строительство нового здания по образу Успенского собора Московского Кремля (зодчий Задорин С.Ф.). Это было шестистолпное (4 круглых и 2 закомарных прямоугольных пилона), пятиглавое здание с гирьками-висягами арок площадки восточного фасада. В середине XVIIIв. на стенах собора появились трещины. В 1930г. собор разобрали.

Если говорить о расположении Михайло-Архангельского собора по отношению к присутственным местам, а располагаются они на одной площади, то можно выявить некую историческую взаимосвязь – символ мира между духовной властью и княжеской. Белокаменные храмы выступали также как центры идеологического объединения переселенцев и христианизации местных язычников.

В наш сложный и запутанный век зачастую непонятны границы вкуса, нормы, профессионализма архитекторов. И именно поэтому, нужно заглядывать в прошлое, изучать типологию архитектуры, пытаться понять какое чувство руководило нашими предками в создании такой удивительной, разнообразной архитектуры и сложением определенных традиций застройки и, наблюдая за изменением, мы могли бы спрогнозировать наше общее будущее в сфере архитектуры и градостроительства. Чистота и четкость подхода к типологии архитектуры даст возможность и в современном многообразии не запутаться и выбрать то, что по праву заслуживает всеобщего внимания.

#### **Библиография:**

1. Филатов Н.Ф. Нижний Новгород. Архитектура XIV – начала XX в. - Н.Новгород, 1994.
2. С. А. Агафонов С. А. Горький. Балахна. Макарьев. – М.: Изд. «Искусство», 1987.

**Подберезская Е.И.**  
**НГЛУ, студентка**

## **ГРАДОСТРОИТЕЛЬНЫЙ АСПЕКТ В ПАМЯТНИКАХ АРХИТЕКТУРЫ НА ПРИМЕРЕ НИЖНЕГО НОВГОРОДА**

Градостроительство – это теория и практика планировки и застройки городов. Градостроительство- это не только создание архитектурного облика города, но и отражение духа времени, взглядов и самоощущения человека, обозначение статуса и города, и владельца конкретной постройки в частности. Все эти факторы, в свою очередь, ответственны за формирование исторического аспекта.

С этой точки зрения интересно проследить три нижегородских постройки, три памятника, относящихся к различным типологическим группам, примеры храмовой, общественной и жилой архитектуры: церковь Рождества Богородицы на ул. Рождественской

(кон. XVII-нач.XVIII в.), дом вице-губернатора в Кремле (XVIII в.), дом Рукавишниковых на Верхне-Волжской набережной(XIX в).

Исторический контекст бытования памятников, меняющийся от века к веку, наглядно характеризует перемены в решении задач архитектурно-градостроительного ансамбля. Русские зодчие всегда стремились вписать памятник в окружающую среду. Но если раньше, в Древней Руси, памятник старались сделать созвучным с природой, то на рубеже Средневековья и Нового времени, а затем в XVIII и XIX становится важным вписать постройку в контекст города. Связано это, по всей видимости, с тем, что именно в это время градостроительство становится более значимым, начинают разрабатывать планы застройки городов, а, соответственно, определяется место и значение тех или иных построек в городской среде. С другой стороны, наблюдается процесс сосредоточения функционально важных, социально значимых и примечательных памятников с целью подчеркнуть роль определенного места. Вероятно, это связано также и с возрастанием роли заказчика в строительстве. Так, достаточно богатый горожанин зачастую может себе позволить воплотить смелые проекты (и по стилю, и по масштабу), в том числе как средство обозначения своего статуса. Рассмотрим примеры.

Рождественская церковь представляет собой тип «церковь-трапезная-колокольня», характерный для позднего русского средневекового зодчества XVII в. Однако колокольня расположена не по оси, как это обычно бывает, а сдвинута к югу. С чем это связано?

Во-первых, церковь построена на склоне холма. Колокольня как бы страхует всю постройку от сдвигов почвы.

Во-вторых, подобное расположение делает церковь подчеркнута репрезентативной. Церковь возвышается над окружающими объектами, и поэтому видна далеко с воды. Этот и некоторые другие факты, как, например, почти равная удаленность от нижегородского Кремля с одной стороны и Благовещенского монастыря с другой, делает Рождественскую церковь одним из ключевых объектов градостроительной среды.

Неслучаен и выбор места. Здесь располагались ранее Нижний посад и торг, это был экономический центр города. В выборе места, равно как и в оформлении самой церкви, чувствуется роль заказчика, светское начало. Так, это памятник так называемого «строгановского барокко», памятник переходного времени от Средневековья к Новому времени. Для постройки характерно сочетание древнерусской традиции с привнесенными с Запада мотивами, а также элементы «обмирщения» – внедрение декоративных форм светского характера. Например, в декоративном убранстве церкви активно используются растительные мотивы (мотив виноградной лозы, плодов, листьев, цветов), ордерные элементы (колонны и пилястры коринфского и композитного ордеров, карнизы, консоли), а также картуши, гирлянды, ракушки. Подобные тенденции в конце XVII в. были характерны для храмов, расположенных в частных владениях, поместьях. А городское храмовое зодчество постепенно перенимало эти тенденции, но они имели более сдержанное воплощение.

Если говорить о доме вице-губернатора (1788г., архитектор Я.А.Ананьин), то надо отметить, что, будучи расположенным в Кремле, историческом и политическом центре Нижнего Новгорода, постройка вполне соответствует своему месторасположению и назначению. Так, изначально здание строилось как резиденция вице-губернатора, но впоследствии было отдано под присутственные места. Стоит отметить, что сооружение выглядит чрезвычайно представительно. Западный фасад в северной части украшен колоннами композитного ордера на постаментах, а в южной- пилястрами, оформленными в том же ордере. Здание характеризуют логичность и четкость композиции. Это подчеркнито большими проемами окон, которые наряду с колоннами и пилястрами помогают ритмически структурировать фасад. Ранее постройку украшала рустовка стен на уровне нижнего этажа, но она была уничтожена при большом ремонте в XIX в. По формам здание напоминает дворцовую резиденцию эпохи русского классицизма. В данном случае местоположение определяет характер здания. Хотя, с другой стороны, подобная постройка могла возникнуть



только в пределах столь значимого и ключевого объекта градостроительной среды Нижнего Новгорода как Кремль.

Что касается дома Рукавишниковых (1877, архитектор Бойцов П.С., скульптор Микешин М.О.), облик его продиктован статусом и вкусами заказчика. Вторая половина XIX века - это время так называемого историзма или эклектики. В этот период фасады городских домов подчас насыщаются пластическими украшениями из разных архитектурных стилей. В убранстве данного памятника активно используются пластические формы и детали необарокко, что выделяет его на общем фоне застройки набережной. Претенциозность и перегрузка фасада декоративными элементами компенсируется мастерской их разработкой и исполнением. Уже с XVII-XVIII вв. большое значение придавалось разработке фасада здания. Все проекты утверждались предварительно в Санкт-Петербурге. В связи с этим необходимо отметить один указ, связанный с застройкой Верхне-Волжской набережной, где и располагается дом Рукавишниковых. В 1834-1839 гг. И.Е. Ефимов и П.Д. Готман разработали план набережной. Он проектировался в общей системе градостроительных преобразований 30х г. XIX в. Был благоустроен бульвар, соединявший начало спусков Казанского и Георгиевского съездов, а на склоне был разбит общественный сад. По проекту предполагалась широкая набережная, по красной линии которой разрешалось строить только каменные дома, главными фасадами обращенные к реке. Так создавалось «парадное лицо» Нижнего Новгорода<sup>1</sup>. Верхне-Волжская набережная стала местом отдыха нижегородцев. Другими словами, набережная и постройки там располагавшиеся, в том числе и дом Рукавишниковых, стали важным объектом градостроительной среды.

Итак, подводя итоги, хотелось бы заметить, что памятники архитектуры логично рассматривать в контексте окружающей их среды. При анализе памятников необходимо учитывать их местоположение, возможную роль заказчика. Градостроительный аспект является важным элементом в интерпретации тех или иных памятников архитектуры.

#### **ПРИМЕЧАНИЯ:**

<sup>1</sup> Более подробную информацию о благоустройстве набережной можно найти в работе Филатова Н.Ф. «Нижний Новгород. Архитектура XIV-н. XXв.», РИЦ «Нижегородские новости», 1994.

#### **Библиография.**

1. Агафонов С. Горький. Балахна. Макарьев. - М., 1987.
  2. Баторевич Н.И., Кожицева Т.Д. Малая архитектурная энциклопедия. - СПб., 2005.
  3. Брайцева О.И. Строгановские постройки рубежа XVII-XVIII вв. - М., 1995.
  4. Памятники истории и культуры Нижнего Новгорода: Справочник. / Сост. А.В. Кессель. – Горький, 1987.
  5. Сваренская Т.Ф., Швидковский Д.О., Петров Ф.А. История градостроительного искусства. - М., 1989.
  6. Филатов Н.Ф. Нижегородское зодчество XVII-н. XX. - Горький, 1980.
  7. Филатов Н.Ф. Нижний Новгород. Архитектура XIV-н. XX в. – Нижний Новгород, 1994.
- Филатов Н.Ф. Памятники архитектуры города Горького. - Горький, 1971.

**Масляева Н.С.**

**НГЛУ, студентка**

## **НЕКОТОРЫЕ ОСОБЕННОСТИ ЦВЕТОВОЙ КОМПОЗИЦИИ НИЖЕГОРОДСКОЙ ИКОНОПИСИ**

Цель данной работы выявить особенности цветовой композиции нижегородской иконописи, а также влияние иконописных школ, таких как Московская, Новгородская, Псковская и др., на нижегородскую иконопись. Анализ произведений построен по хронологическому принципу.

Памятником местной принадлежности многие исследователи считают икону «Огненное восхождение Пророка Илии, с Богородицей, преклоненными ангелами, с житием в 16 клеймах» (НГХМ 3), которая датируется концом 14 – началом 15 века<sup>1</sup>. Это древнейшее известное науке произведение иконописи, в котором сцена огненного вознесения пророка вынесена из клейм на средник. Монументальность композиции

сочетается здесь с повышенной эмоциональностью живописи. Колористическое решение выполнено в достаточно темной тональности, это так называемый зачерненный колорит. Для изображения доличного используются следующие цвета: темно-вишневый (милоть пророка Илии), темно-коричневый (мафорий Богоматери), сиреневый и синий, серый с голубым и лиловатым оттенком для одежд других персонажей; густо-синие, различные оттенки киновари, а личного – коричневая или оливковая санкирь с темным вохрением. Мы видим почти полную гармонию цветовых сочетаний относительно вертикальной оси. Композиция необычайно устойчива и уравновешенна. Правая и левая часть одинаково «загружены», ни одна не перевешивает. По вертикали тяжесть распределяется как в природе: верх светлее, низ – темнее. В колористическом решении сказывается влияние Феофана Грека<sup>2</sup>, для которого было характерным использование темных цветов.

В произведении «Огненное восхождение пророка Илии» (НГХМ 38) конца XV – начала XVI века мы наблюдаем обилие киновари (огненный шар), рыжей охры (фон) и бледно-изумрудного (позем с белыми лещадками). Темно-зеленым написаны деревья. На фоне огненного шара в желтой рубахе, коричневой милоти, опушенной зеленым мехом, изображен пророк Илия и прорисованные темно-серым и коричневым кони и колесница. За конец милоти держится Елисей в зеленой рубахе, светло-сиреневый плащ лежит у его ног. Справа сверху в темно-зеленом сегменте – благословляющая десница. Личное написано темно-коричневой санкирью, вохрение светло-коричневое с белильными движками. Контуры описаны красно-коричневой линией. Эта икона служит еще одним примером зачерненного колорита, свойственного ростово-суздальской иконописной школе. Основные цвета как бы заливают поверхность иконы, а цвета, которые использованы в изображении персонажей и их одежд дополняют и гармонично соединяют их в единое целое. Поэтому ни один цвет не кажется лишним или нарочитым. Цветовой акцент несколько смещен влево, складывается ощущение некоторой перегруженности левой части. Неуравновешенным элементом композиции является пророк Илия с его ярко желтыми одеждами. Но поскольку иконы были частью единого церковного интерьера, их цветовая организация, безусловно, подчиняется общей композиции, то те или иные цветовые смещения композиционно оправданы. Декоративность и напряженная цветность при гармоничной согласованности всех цветов выделяют это произведение. Науке известны аналогичные иконы этого периода, которые обычно относятся исследователями к «северным письмам» или «новгородской провинции», которым свойственно проявление фольклорности и декоративности. На основе этого можно говорить о влиянии новгородской школы на нижегородскую иконопись. В станковой живописи Новгорода нередки киноварно-красные или сверкающе светлые фоны; интенсивность цветов вторых планов иной раз превышает интенсивность цветов первых планов, краски необычайно декоративны.

К этому же времени относятся иконы «архангел Михаил» (НГХМ 6) и «архангел Гавриил» (НГХМ 7) из деисусного чина. Изображение на этих иконах построено на принципе зеркального отражения. Различия заметны лишь в незначительных деталях, а также в цветовой композиции. Архангелы изображены в рост, Михаил обращен вправо, Гавриил влево (относительно зрителя). Хитон архангела Михаила светло-зеленый, моделированный пробелами, гиматий киноварный на светло-желтой подкладке. Крылья красные со светло-желтыми ассистами и синими папоротками. Одежда Гавриила построена на тех же цветовых сочетаниях, но в другой последовательности, а именно, хитон Гавриила киноварный, моделирован пробелами, гиматий светло-зеленый на светло-желтой подкладке с высветлениями. Крылья и папоротки архангела красные (на крыльях ассистка выбеленной охрой). В этом случае применяется очень интересный способ, с помощью которого удается достигнуть единства и гармонии композиции за счет использования одинаковых цветов, в тоже время создается «индивидуальная» трактовка образов. Фон обоих произведений светлой охры с белилами, поля более темной охры. Позем двухъярусный в два светло-оливковых тона. Волосы обоих архангелов темные со светлыми тороками. Лики темные зелено-оливковые, вохрение светлое, теплое с подрумянкой. Сравнивая эти иконы с

предыдущими, нужно отметить, что цветовая гамма этих икон гораздо более звучная, ясная и открытая.

Отзвуки фольклора звучат и в памятнике «Никола, Борис и Глеб» (НГХМ 39) первой половины XVI века – Никола в крещатой ризе (черно-белые кресты) с киноварной обшивкой, омофор белый с вытянутыми коричневыми крестами, темно-зеленом подризнике и красных сапожках. В левой руке на киноварном плате Евангелие с зеленым обрезом. По сторонам – фигуры Бориса и Глеба. В данном случае имеет место быть прием, с которым мы уже встречались, анализируя иконы с изображением Архангелов Михаила и Гавриила. Он соединяет контрастные цвета и их различные сочетания для изображения одежды святых. Борис (слева от Николая) – в распахнутом красном кафтане с длинными рукавами, украшенными золотым растительным орнаментом, с воротником, отороченным мехом, и в зеленой рубахе, украшенной красно-коричневым подолом с золотым ассистом. Глеб же, наоборот, в зеленом кафтане, опушенном мехом, красной рубахе с красно-коричневым подолом. Позем темный, зеленовато-оливковый. Лики зеленовато-оливковой санкири с темным вохрением. Ему вторит композиция деисусного чина, выполненная также в темной цветовой гамме, лишь иногда оживленной яркими акцентами деталей одежды святых. Интересно заметить, что цвета теплой части спектра высветляются, а холодной делаются более плотными и насыщенными. Таким образом, мы видим уравновешенность цветовой композиции не только относительно вертикальной оси, но и горизонтальной. Эта уравновешенность придает необычайную гармонию произведению. Цветовая организация иконы несколько декоративна. Декоративность проявляется в украшениях одежды князей и крещатой ризе Николы, что свидетельствует о проникновении традиций новгородской иконописи. Новгородская иконопись характеризуется в первую очередь обильным использованием красного цвета, а также резкими цветовыми контрастами, например белого и черного. Контраст белого и черного мы наблюдаем в изображении ризы Николы.

Такой же декоративностью отличается икона «Чудо о Флоре и Лавре» (НГХМ ВХ-2127) второй половины XVI века<sup>3</sup>. Вверху композиции в темно-зеленых одеждах с золотым лором и красном плаще архангел Михаил. Флор – в темно-зеленом хитоне и красном гиматии, Лавр – в красном хитоне и темно-зеленом гиматии. На затейливых зеленых и желто-охряных горках с геометрическими белильными лещадками и округлыми пяточками размещены фигуры и кони. Ниже пейзаж обозначен желто-охряными округлыми формами. На его фоне в красных одеждах три пастуха на белом, черном и коричневом конях. Справа от них у водополя пасутся белые, черные, коричневые и красно-коричневые кони. Фон в верхнем регистре иконы охристый. Особый декоративный строй подчеркивается симметрично расположенными белыми лошадьми Флора и Лавра

Еще большей декоративностью отличается икона «Иоанн Предтеча Ангел пустыни, с житием» XVI века (НГХМ 186). В среднике в темно-синей власянице и оливковом гиматии изображен Иоанн с темно-синими крыльями, покрытыми белым ассистом, с красными папоротками. Фон желто-оливковый, в нижней части пейзаж в виде красных лещадок с рыжими пяточками, украшенными белыми окружностями и пяточками. Основные цвета клейм красный и его оттенки, а также желтый.

Совершенно другой характер цветовой гаммы в иконе «Преображение» (НГХМ 200). Христос в белых одеждах изображен в сине-зеленой «славе». По сторонам от Христа – пророки. В хитоне темно-зеленого цвета и зеленовато-голубом гиматии изображен Илия. Моисей в зеленом хитоне и бордовом гиматии. В нижнем регистре размещены три фигуры упавших апостолов. В центре в темном хитоне и ярко-красном гиматии фигура Иоанна. Слева от него в светлых зеленовато-голубоватых одеждах Иаков, справа – Петр в более темных зеленовато-голубоватых одеждах. Фон светло-охряный, лещадки также светло-охряные с четким контуром. Этот памятник можно рассматривать как пример влияния московской школы на нижегородскую иконопись. Пейзаж, который занимает больше половины пространства, участвует в организации пространства. Соединяет два цветовых акцента верхнего и нижнего регистров. Колорит иконы «Преображение» сродни

произведениям, о которых мы говорили раньше. Он основан на сочетании охры, сближенных тональных оттенках зеленого, киновари, но более изысканный, более мягкий и лиричный.

К концу XVI века в нижегородскую иконопись проникают элементы псковской школы, которая отличается обилием темных и «грязных» тонов зеленого, коричневого, на фоне которых выделяется красный и желтый цвета. Примером влияния псковской школы является икона конца XVI – начала XVII века «Чудо Георгия о змие» (НГХМ 154). Коричневый и зеленый цвет используется, прежде всего, для изображения фона и полей произведения. Красный и ярко-желтый цвет (в сочетании с коричневым и зеленым) для изображения одеяния персонажей, архитектуры. Например, коричневым написано тело дракона, а красным крылатые лапы и голова; сочетание желтого и зеленого в одежде св. Георгия.

В тринадцатом веке Нижний Новгород принадлежал к Ростовской епархии, а после отделения от нее Владимиро-Суздальской к последней. С образованием в Суздале самостоятельной епископии Нижний Новгород и Городец отходят в ее ведение. На основе этих фактов можно с определенной точностью утверждать о влиянии ростово-суздальской школы на творчество нижегородских мастеров. Под знаком связей с культурой Владимиро-Суздальской Руси развивалось искусство Нижнего Новгорода и в следующем столетии. XIV век для нижегородской земли отмечен периодом стремительного, но кратковременного расцвета, вызванного образованием Суздальско-Нижегородского княжества и переносом его столицы в 1341 году из Суздаля в Нижний. Творчество Нижнего Новгорода XIV века продолжает сохранять архаичность провинциальной культур. В XVI веке в значительной мере проявляется влияние новгородской и московской школ. Не смотря на влияние иконописных традиций других регионов, Н.Новгород все же сумел выработать свою колористическую систему. Для нижегородской иконописи характерно использование охры, киновари, а также темно-зеленого и оливково-зеленого цветов. Большинство произведений выполнено в системе зачерненного колорита, но под влиянием московской школы некоторые произведения пишутся светлыми красками. Таким образом, мы видим, что искусство Н.Новгорода не только впитывало в себя элементы хорошо сформировавшихся художественных традиций других культурных центров Руси, но и накладывая эти элементы на свои традиции, развивалось по своему неповторимому пути.

#### **Библиография.**

<sup>1</sup> Балакин, П.П. Древнерусское искусство Нижнего Новгорода. - Нижний Новгород, 1999 – С.26.

<sup>2</sup> Балакин, П.П. Древнерусское искусство Нижнего Новгорода. - Нижний Новгород, 1999 – С.26.

<sup>3</sup> Древнерусское искусство. Каталог. Нижегородский государственный художественный музей. - Нижний Новгород, 2001. – С.31.

**Курапова О.П.**  
**НГЛУ, студентка**

## **СТРОГАНОВСКАЯ ИКОНОПИСНАЯ ШКОЛА В ИСТОРИИ ИСКУССТВА**

Строгановская школа – условное, введенное в 19 веке наименование одного из основных направлений в русской иконописи кон.16-нач. 17 века. Название «Строгановская школа» возникло из-за частого употребления фамильной метки Сольвычегорских купцов Строгановых на оборотной стороне икон этого направления, однако авторами большинства произведений «Строгановской школы» были московские царские иконописцы, выполнявшие также заказы Строгановых – ценителей тонкого и изящного мастерства. Для икон Строгановской школы в целом характерны небольшие размеры, миниатюрность письма, сочная, плотная, построенная на полутонах цветовая гамма, обогащенная широким

применение золота и серебра, хрупкая изнеженность поз и жестов персонажей, сложная фантастика пейзажных фонов. Наиболее известные мастера «Строгановской школы»- Емельян Москвитин (конец 16-начало 17 века ), Прокопий Чирин (умер около 1627 года), Истома Савин и его сыновья Назарий и Никифор (конец 16-начало 17 века).

Стадиально «Строгановская школа» представляет собой начальный этап периода маньеризма всей средневековой иконописной системы в целом. Существует три типа Строгановских икон: иконы «подписные», которые и именуются «Строгановской школой», на обороте имеют надписи с именем иконописцев; иконы «традиционные», их тоже изготавливали в мастерских Строгановых, но по старым традициям; иконы «мастерские» схожие в профессионально-техническом единстве, а также характерной общностью.

По мнению исследователей «Строгановские» иконы мало отличаются от новгородских. От Новгорода «Строгановские» мастера конца 16-го века унаследовали удлинённые пропорции фигур, «несколько преувеличенную грацию поз и поворотов, главное же – любовь к интенсивной и красивой расцветке», - пишет Ровинский в своем “Обзрении иконописания в России.1903год.” О новгородском происхождении свидетельствует также цветная пробелка одежд, употреблявшаяся ранними «Строгановскими» иконописцами. Что же касается понимания «Строгановскими» иконописцами рисунка только как узора, то эта черта, роднящая их с московскими мастерами, была чертой всей эпохи. Чисто живописные задачи повсеместно исчезли в русском искусстве второй половины 16-го века. Не противоречит новгородскому происхождению «Строгановской школы» и обнаружившаяся в ней склонность к миниатюрному письму, вначале, впрочем, проявлявшаяся весьма сдержанно. Строгановские иконы говорят о каком-то более настойчивом, хотя и менее вдохновенном молитвенном сознании. Это сознание выражается в особенной “драгоценности” их исполнения. Это не столько изображения, сколько дорогие предметы религиозного обихода. Для «Строгановского» мастера икона была только темой украшения. Все усилия «Строгановских» мастеров были направлены на украшение, на создание драгоценно выведенного и расцвеченного узора форм, имеющих значение только как часть узора. Стиль этого узора, стиль своей школы был главной их задачей.

Самым известным Строгановским мастером-иконописцем является Прокопий Иванович Чирин (умер около 1627 года). Для его произведений характерна изысканность приглушенного, выдержанного в одном тоне колорита, ювелирная тщательность и тонкость письма. К первому десятилетию 16-го века относятся иконы св. Иоанна Воина, писанная для Максима Яковлевича Строганова из собрания Н. П. Лихачева. В этой иконе Прокопий Чирин является настоящим мастером сложной линии. От новгородской традиции здесь удержалось лишь изящество преувеличенно удлинённых пропорций. По чувству же цвета Прокопий не слишком выгодно отличается от других «Строгановских» мастеров. В других, по-видимому, еще более поздних иконах Прокопия Чирина, как, например, Печерская Божия Мать со святыми, соименными членам семьи Никиты Григорьевича, на Рогожском кладбище или Никита мученик в собрании И. С. Остроухова, еще более все подчинено задачам узора и еще более неживописный металлический оттенок приобретают краски.

В свое время И.Э. Грабарь писал: «Строгановская школа вошла и в искусство новой эпохи – эпохи Михаила Федоровича. В истории древнерусской живописи она была лишь эпизодом. Все условия сулили ей краткое существование – искусственное поддержание традиций, которые пережили свой век, замкнутость того круга, вкусы которого она удовлетворяла. Строгановская школа была явлением экзотическим по одной уже напряженности мастерства, которое она считала своей главной заслугой. Она, как всякое экзотическое искусство, работала прямо на любителя. И оттого ее до сих пор сопровождает традиционная слава среди любителей и собирателей. В то же время она не осталась без влияния на судьбу всей русской иконописи».

В Нижегородском художественном музее можно встретить такие произведения «Строгановских» мастеров: иконы – «Козьма и Дамиан» и «Ярославские князя Феодор,

Давид и Константин», относящиеся к началу 17 века. А также плащаницу «Положение во гроб» (1656-1673 гг.)<sup>1</sup>

**ПРИМЕЧАНИЯ.**

<sup>1</sup> Из каталога П.П. Балакина «Древнерусское искусство Нижнего Новгорода», Нижний Новгород, изд. «Дирижабль», 1999

**Библиография.**

1. Популярная художественная энциклопедия. / Гл. ред. В.М.Полевой. – М.,1999г. – Кн. 2.
2. Метерних Т. Строгановы. История рода. - СПб, 2003.
3. Искусство Строгановских мастеров. – М., 1991.
4. Устрялов Н. Именитые люди Строгановы. СПб., 1842.
5. Грабарь И.Э. История русского искусства. История живописи. – Т.6.

┌    ┌    ┌    ┌    ┌    ┌    ┌    ┌    ┌    ┌    ┌    ┌    ┌    ┌    ┌

## Содержание

Поляков Н.Ф. Вклад Николая Филипповича Филатова в развитие научного исследования истории Нижегородского края.....	3
<b>Филатов Н.Ф.</b> Русская культура и нижегородцы – мастера XVII века.....	4
Антонов Д.А. Некоторые итоги археологических исследований древнерусских селищ в Нижегородском Заволжье.....	7
Угрюмов В.А. Новые страницы истории Балахны.....	11
Ледров С. М. Кожевенно-меховой промысел в селах Лысково и Мурашкино Нижегородского уезда в XVII веке.....	18
Филатова В.Н. Повинности крестьян и бобылей села Лыскова нижегородского уезда в XVII веке.....	23
Богородицкая Н.А., Выборнов А.Ю. Налогообложение на Нижегородской ярмарке в XVII – первой половине XIX вв.....	27
Карпунин М.Ю. Реформы военного образования в России 1860-1870 гг, на примере Нижегородского графа А.А.Аракчеева кадетского корпуса (военной гимназии).....	33
Капранова Е.Г. Первое учительское общество в Нижегородской губернии.....	37
Кардынова М.М. Нижегородский театр в контексте общественной жизни провинции начала XX века.....	43
Кайнова Е. В. Кадровое обеспечение аппарата Нижегородского губернского правления в 1880-х – первой половине 1890-х гг.....	46
Рыжаков Д.Г. Из истории провинциальной политической полиции в дореволюционной России.....	52
Киселева А.В. Новые условия функционирования мирового суда в Нижегородской губернии по закону 12 июля 1889 года «О земских начальниках».....	54
Карташова М.В. Кустарный кружевной промысел Балахнинского уезда.....	58
Курбакова Е.В. Страницы истории павловских кустарных промыслов (отражение кризиса 1889 года в местной и центральной периодике).....	63
Киселев А.Г. Биограф Баташевых П.Свиньин (К вопросу об источниках статьи «Баташевы» в «Русском энциклопедическом словаре» 1900 года).....	68
Дубинкина М.Г. Историк и археограф.....	73
Кагоров В.М. Сохранение памятников истории и культуры в бывших дворянских усадьбах Нижегородской области.....	76
Потапина М.В. Русский модерн и ретроспективизм в архитектуре Нижнего Новгорода	80
Корнилова М. В. Типологическое многообразие архитектурного ансамбля Нижегородского кремля.....	86
Подберезская Е.И. Градостроительный аспект в памятниках архитектуры на примере Нижнего Новгорода.....	87
Масляева Н.С. Некоторые особенности цветовой композиции нижегородской иконописи.....	89
Курапова О.П. Строгановская иконописная школа в истории искусства.....	92

Подписано в печать 05.10.2006 г. Бумага офсетная.  
Печать офсетная. Гарнитура «Times New Roman». Усл. печ. л. 6.  
Тираж 300 экз. Заказ №379.  
Макет и верстка РИО Фонда им. Н.Ф. Филатова.  
Отпечатано в типографии ЗАО «АЛТЭКС-группы компаний».  
Россия, 603009, г.Н.Новгород, ул. Невская, 23.